

KITCHEN



1920[®]
R
MADE IN ITALY

GRÜN BECK

MARGARETENSTRASSE 93 | A-1050 WIEN
TEL. +43 1 544 83 39 | GRUENBECK.CO.AT

“CUCINE,
UN INCONTRO TRA
TRADIZIONE, TECNOLOGIA
E GUSTO”

“*KITCHENS,
A COMBINATION OF
TRADITION, TECHNOLOGY
AND TASTE*”

“*DIE KÜCHE:
TREFFPUNKT VON
TRADITION, TECHNOLOGIE
UND GESCHMACK*”

INDICE · INDEX · INHALT



FILOSOFIA

PHILOSOPHY

PHILOSOPHIE

4

24

KITCHEN COLLECTION



LA CUCINA

27

54

GRANGUSTO



72

SEVEN DAYS



FINITURE

FINISHES

AUSFÜHRUNGEN

90

92

TARGHETTA
SET DI MANUTENZIONE

*IDENTIFICATION PLATE
MAINTENANCE SET*

*LOGO PLAKETTE
PFLEGESET*



NATURAL LIVING

DESIGN ECO

94

RIVA 1920

Riva 1920 racconta di un dialogo ininterrotto tra estetica ed etica. La storia di un'azienda con solide radici e una grande artigianalità, che da più di 100 anni coniuga innovazione e design nel rispetto dell'ambiente e della migliore tradizione del Made in Italy. Collaborando con i principali protagonisti di architettura e arte, si distingue per la produzione di arredi di eccellente qualità in cui il legno è il protagonista indiscusso, dando vita a qualcosa di speciale, unico e senza tempo.

Riva 1920 tells of an uninterrupted dialogue between aesthetics and ethics. The story of a company with solid roots and great craftsmanship, which for more than 100 years combines innovation and design with respect for the environment and the best tradition of Made in Italy. It cooperates with the main protagonists of architecture and art and stands out for the production of excellent quality furniture in which wood is the undisputed protagonist, giving life to something special, unique and timeless.

Riva 1920 Geschichte erzählt von einem ununterbrochenen Dialog zwischen Ästhetik und Ethik. Ein Unternehmen mit starken Wurzeln in der traditionellen Handwerkskunst, das seit über 100 Jahren Innovation und Design im vollen Respekt der Umwelt und der Tradition des „Made in Italy“ verbindet. Dank der Zusammenarbeit mit den wichtigsten Protagonisten der Architektur und der Kunst, zeichnet sich Riva 1920 durch die Produktion von hochwertigen, einzigartigen und zeitlosen Einrichtungsmöbeln, bei denen Holz der unbestrittene Protagonist ist.



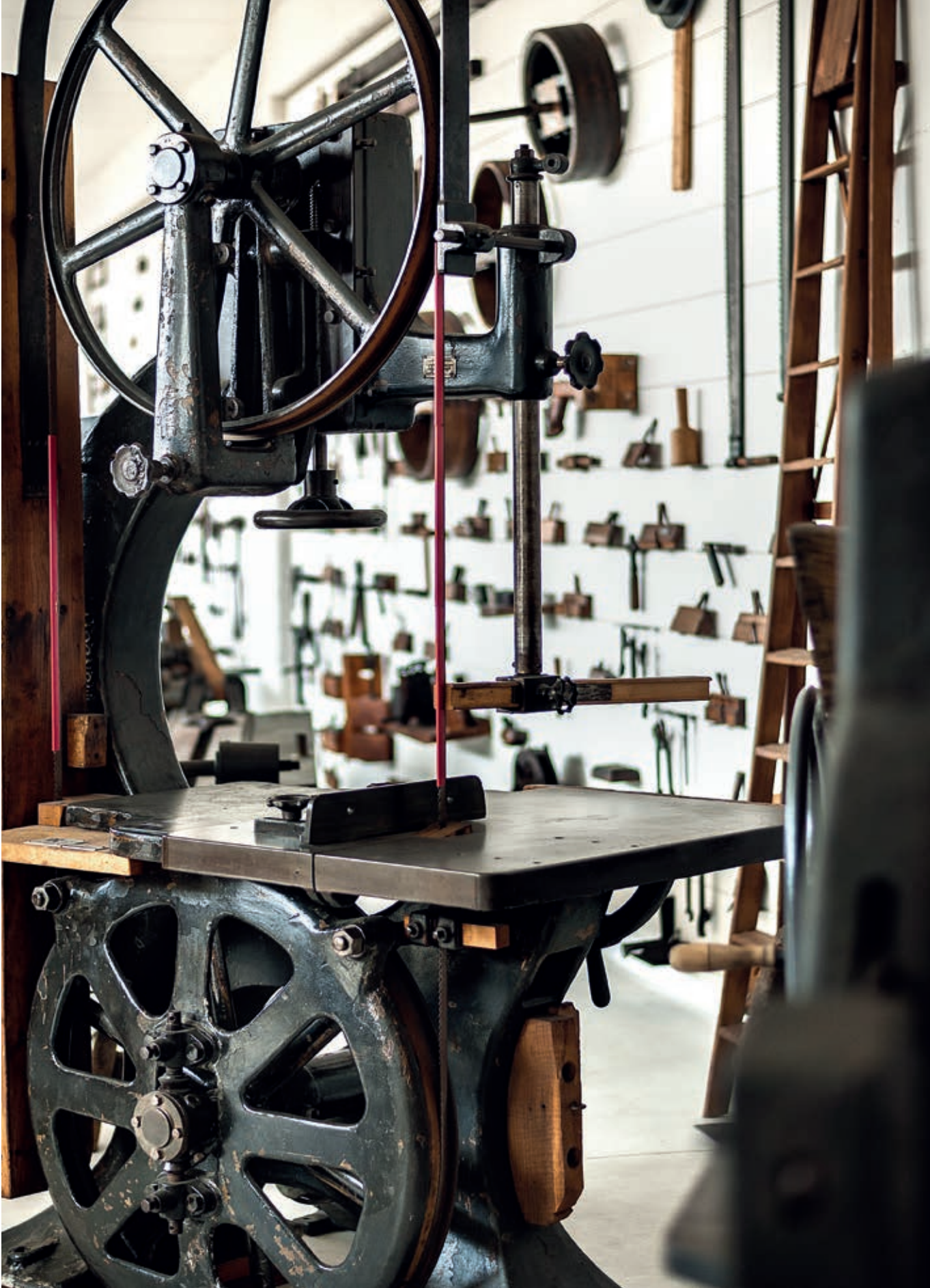

PIÙ DI 100 ANNI DI STORIA

Tutto nasce nel 1920 a Cantù, nel cuore della Brianza, in una piccola bottega artigiana a conduzione familiare specializzata nella produzione di arredi in legno massello dallo stile classico. Oggi alla guida dell'azienda vi è Maurizio Riva che, seguendo le orme del padre e del nonno, si impegna costantemente a favore della valorizzazione del legno naturale e della lavorazione manuale. "Produrre con onestà per tramandare alle generazioni future, costruendo mobili in grado di sfidare il tempo nel pieno rispetto dell'ambiente", da più di 100 anni questo è il pensiero che guida e motiva ogni azione quotidiana dell'azienda.

MORE THAN 100 YEARS OF HISTORY

Everything started in 1920 in Cantù, in the heart of Brianza, in a small family-run artisan workshop specializing in the production of classic style solid wood furniture.

Today the company is led by Maurizio, Riva who, following in the footsteps his father and grandfather, is constantly committed to promoting natural wood and manual processing. "Produce honestly to hand down traditions, making furniture that can challenge time in full respect of the environment", for more than 100 years this is the thought that guides and motivates every daily action of the company.

MEHR ALS 100 JAHRE GESCHICHTE

Alles beginnt im Jahr 1920 in Cantù, im Herzen von Brianza, in einem kleinen familiengeführten Handwerksbetrieb, der auf die Herstellung von Massivholzmöbeln im klassischen Stil spezialisiert ist. Heute sind Herr Maurizio Riva an der Spitze des Unternehmens und er setzt die Arbeit des Vaters und des Großvaters fort, mit großer Achtung an die Aufwertung des Holzes und des Handwerks. "Ehrliche Handarbeit lässt die Tradition an zukünftige Generationen weiterleiten, im Respekt für Natur und Nachhaltigkeit", seit mehr als 100 Jahren ist dies der Gedanke, der jeden Tag die Firma leitet und motiviert.

I LEGNI

Salvaguardia dell'ambiente ed amore per la natura sono i principi fondamentali per Riva 1920. La qualità delle materie prime utilizzate è alla base del processo produttivo e parte dalla scelta dei legnami più pregiati. I prodotti della Collezione Riva 1920 sono realizzati in legno massello proveniente da tagli controllati e programmati utilizzando essenze come l'acero, il ciliegio, la rovere, la noce. Un impegno concreto a favore della natura, anche grazie al progetto Natural Living.

WOOD

Environmental protection and love for nature are the main principles for Riva 1920. The quality of the raw materials used is the basis of the production process and starts with the choice of the finest woods. The products of the Riva 1920 collection are made of solid wood from controlled and programmed cuts using woods such as maple, cherry, oak and walnut. A concrete commitment to nature, also thanks to the Natural Living project.

HÖLZER

Umweltschutz und Liebe zur Natur sind Grundprinzipien von Riva 1920. Die Qualität der verwendeten Rohstoffe ist die Grundlage des Produktionsprozesses, der von der Auswahl der wertvollsten Hölzer wie Ahorn, Kirschbaum, Eiche und Nussbaum. Das verwendete Massivholz kommt aus kontrollierten und programmierten Schnitten. Ein konkretes Engagement für die Natur, auch dank des Projektes Natural Living.



ARTIGIANALITA'

I prodotti Riva 1920 nascono da tecniche di lavorazione legate alla tradizione ebanista, grazie alle sapienti mani dei maestri falegnami altamente qualificati e dall'impiego di tecnologie all'avanguardia. La produzione artigiana supera le dinamiche di progettazione standard e garantisce un elevato livello di flessibilità e personalizzazione sia per la divisione home che per quella contract.

CRAFTSMANSHIP

Riva 1920 products are born from processing techniques linked to the cabinetmaker tradition, thanks to the skilled hands of highly qualified master carpenters and the use of cutting-edge technologies. The artisan production overcomes the dynamics of standard design and guarantees a high level of flexibility and customization both for the home division and for the contract one.

HANDWERKSKUNST

Riva 1920 Produkte entstehen aus Verarbeitungstechniken, die auf die Tischlereitradition zurückgehen und sind die Frucht erfahrener Hände von ausgebildeten Tischlern und der Nutzung modernster Technologien. Die handwerkliche Produktion bietet hohe Flexibilität sowohl im „Home“ als auch im „Contract“ Bereich.



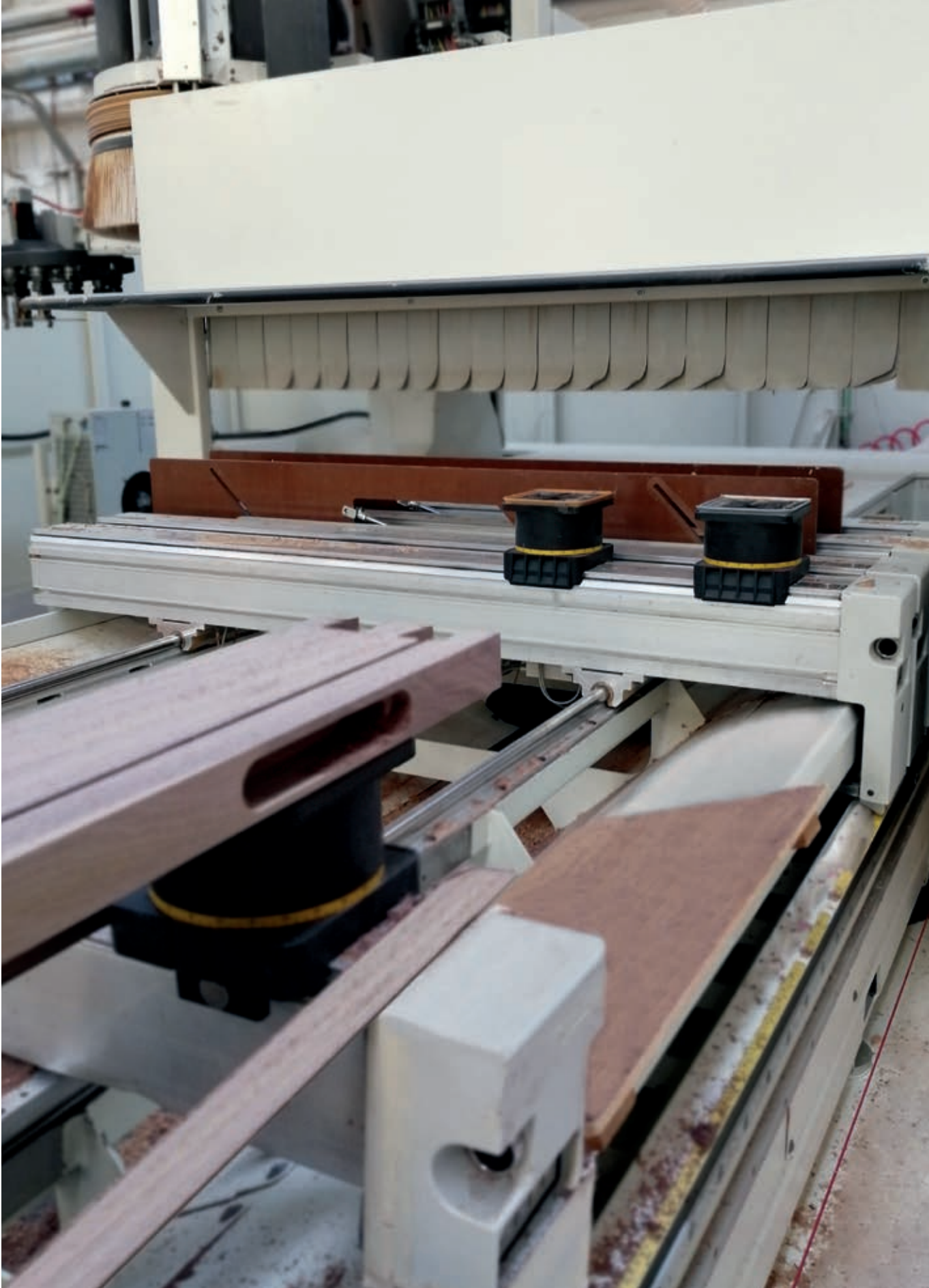

TRADIZIONE ED INNOVAZIONE

Riva 1920 è una realtà produttiva fatta di tradizioni, cultura, creatività ed innovazione. Un'azienda dove l'artigianalità si combina con il progresso e la tecnologia, dove il design esalta le idee, l'attenzione e la cura dei dettagli danno vita a qualcosa di speciale, unico e senza tempo.

TRADITION AND INNOVATION

Riva 1920 is a company made of traditions, culture, creativity and innovation. A company where craftsmanship is combined with progress and technology, where design enhances ideas and the attention to details gives life to something special, unique and timeless.

TRADITION UND INNOVATION

Riva 1920 ist eine Realität, die sich auf Traditionen, Kultur, Kreativität und Innovation gründet. Handwerkskunst vereint sich mit Fortschritt, Technologie und Design. Die Liebe zum Detail schenkt besondere, einzigartige und Zeitlose Produkte.

LAVORAZIONI

Le cucine Riva 1920 sono qualcosa di veramente unico nel suo genere: i legni vengono accuratamente selezionati e lavorati attraverso macchinari all'avanguardia uniti al lavoro di abili artigiani, che li rifiniscono a mano con olii. Taglio, bordatura, incollaggio, impiallacciatura, pressatura, levigatura, oliatura, montaggio e per finire controllo qualità. Ogni modulo viene accuratamente assemblato e controllato prima di essere smontato ed imballato per la spedizione. Questi sono i passaggi fondamentali per arrivare alla composizione finita. Solo vedendo la qualità e l'eccellenza di ogni fase del processo produttivo si può dare il giusto valore alla cucina Riva 1920.

PROCESSING

Riva 1920 kitchens are something truly unique: wood is carefully selected and processed through cutting-edge machineries combined with the work of skilled craftsmen, who finish them by hand using natural oils. Cutting, edging, gluing, veneering, pressing, sanding, oiling, waxing assembling and final quality control. Each product is carefully assembled and checked before being disassembled and packaged for shipping. These are the basic steps to get to the finished composition. Only by seeing the quality and excellence of each production process you can give Riva 1920 kitchen the right value.

VERARBEITUNG

Die Kücheneinrichtungen Riva 1920 sind etwas wirklich Einzigartiges: unsere Hölzer werden sorgfältig ausgewählt, mit modernsten Maschinen verarbeitet und von qualifizierten Handwerkern von Hand mit natürlichen Ölen: Schneiden, Umranden, Kleben, Furnieren, Pressen, Schleifen, Ölen, sowie Montieren mit abschließender Qualitätskontrolle. Jedes Modul wird sorgfältig zusammengebaut und geprüft, bevor es zerlegt und für den Versand verpackt wird. Diese sind die grundlegenden Schritte zur Entstehung des Endproduktes. Nur wenn die Qualität jeder Phase und das hervorragende Produktionsverfahren überprüft wird, entsteht der absolute Wert der Kücheneinrichtungen von Riva 1920.





TAVOLE IN LEGNO MASSELLO PIALLATE E INCOLLATE · PLANED AND GLUED SOLID WOOD SLABS ·
MASSIVHOLZLEISTEN GESCHLIFFEN UND VERLEIMT



MULTISTRATO UTILIZZATO NELLA PRODUZIONE · PLYWOOD USED IN THE PRODUCTION ·
IN PRODUKTION VERWENDETES MULTIPLEX



MULTISTRATO MASSELLATO E IMPIALLACCIATO · VENEERED BLOCKBOARD ·
MULTIPLEX MASSIV GEKANTET UND FURNIERT



ZOCCOLO IN LEGNO MASSELLO · SOLID WOOD PLINTH ·
SOCKEL AUS MASSIVHOLZ

QUALITA' DEI MATERIALI

Il legno massello ed il multistrato sono i due materiali fondamentali nella produzione dei mobili a marchio Riva 1920. Il legno massello è l'ingrediente madre e vengono utilizzate essenze provenienti esclusivamente da tagli controllati e programmati. Questo significa che ogni volta che viene tagliato un albero per la produzione di mobili Riva 1920 ne vengono ripiantati degli altri, così il cerchio della vita non s'interrompe e alla natura viene restituito quel che ha donato. I pannelli multistrato (o listellare) sono invece realizzati utilizzando esclusivamente il legno di pioppo italiano proveniente dal Piemonte e dalla bassa Lombardia. Le piantagioni di pioppo crescono rapidamente (ciclo di circa 7/10 anni) ed il legname che si ricava è quindi una materia prima facilmente rinnovabile.

QUALITY OF MATERIALS

Solid wood and plywood are the two basic materials in the production of Riva 1920 brand furniture. Solid wood is the main ingredient and the only material used is wood coming exclusively from controlled and programmed cuts. This means that every time a tree is cut for the production of Riva 1920 furniture, others are planted so that the circle of life doesn't stop and nature is given back what it has given to us. The plywood (or blockboard) panels are made only using Italian poplar wood from Piedmont and lower Lombardy. Poplar plantations grow rapidly (cycle of about 7/10 years) and the timber obtained is therefore an easily renewable raw material.

QUALITÄT DER MATERIALIEN

Massives und furniertes Holz sind beide Grundmaterialien für die Herstellung von Riva 1920 Möbeln. Massivholz ist das Hauptelement und das verwendete Material ist zertifiziert und stammt aus programmierten Fällern. Dies bedeutet, dass jedes Mal, wenn ein Baum für die Herstellung von Riva 1920-Möbeln gefällt wird, neue Bäume gepflanzt werden, sodass der Kreislauf des Lebens nicht unterbrochen wird. Tischlerplatte und Multiplex werden aus italienischem Pappelholz aus den Regionen Piemont und Lombardei hergestellt. Pappelplantagen wachsen schnell (Zyklus von ca. 7/10 Jahren) und das gewonnene Holz ist daher ein leicht nachwachsender Rohstoff.

TRADIZIONE EBANISTA: L'INCASTRO A CODA DI RONDINE

La cucina Riva 1920 si contraddistingue per l'incastro a coda di rondine, tipico elemento della tradizione ebanista, caratterizzato da una serie di elementi maschi e femmine perfettamente complementari che vengono assemblati insieme a pressione. Queste giunzioni ad angolo retto sono particolarmente valide per la realizzazione non solo dei cassetti ma anche di altri elementi costruttivi degli arredi e contribuiscono al valore estetico ed alla robustezza del manufatto.

CABINET-MAKING TRADITION: THE DOVETAIL JOINT

Riva 1920 kitchen is characterized by the dovetail joint, a typical element of the cabinet-making tradition, characterized by tongue and groove elements, which are perfectly complementary and are fitted together by pressure. These joints are particularly suitable not only to make the drawers but also for other construction elements of the furnishings and contribute to the aesthetic value and strength of the product.

TISCHLEREITRADITION: SCHWALBENSCHWANZVERBINDUNG

Die Kücheneinrichtungen Riva 1920 zeichnet sich durch die Schwalbenschwanzverbindungen aus, eine typische Verarbeitung der Tischlereitradition. Eine Technik die sich durch Elemente "Nut und Feder" gekennzeichnet ist. Diese Verbindungen sind besonders geeignet nicht nur für Schubladen, sondern auch für die Möbelkonstruktion und geben dem Produkt einen ästhetischen Wert.





BASSO IMPATTO AMBIENTALE

Nel petto dell'azienda batte un cuore fatto di legno. Riva 1920 ama la natura, ma anche i suoi clienti ed è per questo che offre un prodotto autentico fatto in legno nel pieno rispetto dell'ambiente e delle persone che lo abitano. Ogni elemento è sottoposto a dettagliate verifiche di conformità qualitativa e funzionale alle quali si aggiunge l'impiego di collanti vinilici e finiture ad olio, garanzia di un prodotto autentico e completamente naturale.

ENVIRONMENTALLY FRIENDLY

A heart made of wood beats in the chest of the company. Riva 1920 loves nature, but also its customers and that is why it offers an authentic product made of real natural wood, in full respect of the environment and the people who live there. Each element is subjected to detailed quality and functional conformity checks, to which is added the use of vinyl glues and finish based on vegetable oil, a guarantee of an authentic and completely natural product.

GERINGE UMWELTAUSWIRKUNGEN

Ein Herz aus Holz schlägt in der Brust des Unternehmens. Fa. Riva 1920 liebt die Natur und achtet auf Kunden, deswegen bietet sie ein authentisches Produkt aus Holz an, dass in vollem Respekt der Umwelt und den Menschen gegenüber gefertigt wird. Es wird sorgfältig geprüft, dass jedes Element den hohen Qualitätsstandards entspricht. Die Verwendung von Vinylklebern und Ölbehandlungen sind Garantie eines natürlichen Produktes.



BESPOKE PROJECT:

PRODUZIONE ARTIGIANALE CON LA MASSIMA FLESSIBILITÀ

Alle proposte compositive standard, si affiancano soluzioni "sartoriali", in grado di soddisfare anche le esigenze della clientela più sofisticata.

Soluzioni di arredo su misura, incontrano linee essenziali e curate, il design ecosostenibile si fonde con la funzionalità e l'innovazione tecnologica, mantenendo i valori della tradizione artigianale e dando vita a cucine che rispondono ad ogni esigenza strutturale, funzionale ed estetica di chi dovrà usufruirne. Offrendo una vasta gamma di accessori per l'attrezzatura interna a partire dai portaposate in legno massello.

Non ci sono limiti alla voglia di creare una cucina dal mood unico ed esclusivo per riscoprire il piacere di preparare e consumare cibi all'insegna della funzionalità e dello stile.

BESPOKE PROJECT:

CRAFTSMANSHIP WITH MAXIMUM FLEXIBILITY

Besides the standard proposals there are also "bespoke" solutions, able to satisfy even the needs of the most sophisticated customers.

Tailor-made furnishing solutions, meet essential and well-finished lines, eco-sustainable design blends with functionality and technological innovation, maintaining the values of the artisan tradition, giving life to kitchens that meet every structural, functional and aesthetic need of those who will have to use them.

A wide range of accessories for internal equipment is offered, starting with solid wood cutlery dividers. There are no limits to the desire to create a kitchen with a unique and exclusive mood to rediscover the pleasure of preparing and consuming food in the name of functionality and style.

HANDWERKLICHE HERSTELLUNG MIT HÖCHSTER FLEXIBILITÄT

Neben standardisierte Einbauküche stehen moderne „maßgeschneiderte“ Einrichtungsvorschläge, die selbst die Bedürfnisse der anspruchsvollsten Kunden erfüllen können.

Maßgeschneiderte Einrichtungsvorschläge treffen auf essentielle und sorgfältig gefertigte Linien; ökologisch nachhaltiges Design vereint sich mit Funktionalität und technologischer Innovation. Die Werte der traditionellen Handwerkskunst werden bewahrt und Kücheneinrichtungen, die alle strukturellen, funktionalen und ästhetischen Bedürfnisse der Nutzer erfüllen, werden so geschaffen. Eine breite Palette von Zubehör vervollständigt die Innenausstattung, angefangen von Besteckkörben aus Massivholz. Dem Wunsch einen Küchenraum mit einzigartiger und exklusiver Stimmung zu schaffen sind keine Grenzen gesetzt. Zubereitung und Verzehr von Speisen stehen im Zeichen der Funktionalität und des Stils.

KITCHEN COLLECTION

La cucina è il luogo "sacro" della casa, dove batte il vero cuore della famiglia. Proprio per questo si investono tante energie nella scelta della cucina che più rappresenta, che più piace e che più si adatta alle esigenze quotidiane. Riva 1920 propone cucine componibili in legno massello e multistrato, dotate di grande immagine, qualità e resistenza.

A seconda delle finiture, dei top cucina scelti, delle ante, e di tutti i materiali che compongono questi elementi, la cucina può avere uno stile più classico piuttosto che moderno e di design.

E' importante che nell'allestimento generale si osservino delle comuni regole di ergonomia: i percorsi non devono essere troppo complessi ed intralciati da mobili o arredi ma seguire il più possibile traiettorie fluide e lineari. Basi e pensili devono essere disposti ad un'altezza comoda, gli elettrodomestici devono essere funzionali e pratici.

The kitchen is the "sacred" place in the home, where true heart of the family beats. This explains why people take a lot of energy to choose a kitchen: they want something that really represents them, they really like and that adapts best to daily needs. Riva 1920 offers modular kitchens in solid wood and plywood that have a great image, quality and durability.

According to the finishes, counter tops, doors and all of the materials that make up these parts can give your kitchen a more traditional, modern or a design style. It is important that the general layout complies with common rules of ergonomics: the walkway must not be too complex and hampered by furniture but instead follow the trajectories that are as flowing and linear as possible. Wall-mounted and base units must be arranged at a convenient height and household appliances must be functional and practical.

Die Küche ist das „Allerheiligste“ in jedem Zuhause. Hier schlägt das wahre Herz der Familie. Genau aus diesem Grund wird viel Energie in die Wahl der Küche investiert, denn sie zeigt, was wir sind, was uns gefällt und was für unsere alltäglichen Bedürfnisse am besten geeignet ist.

Riva 1920 bietet modulare Küchen aus mehrschichtigem und massivem Holz an, die sich durch hervorragende Qualität, Strapazierfähigkeit und ein erstklassiges Image auszeichnen.

Je nach Finish, Arbeitsflächen, Türen und Materialien, aus denen die Elemente bestehen, präsentiert sich die Küche in einem eher klassischen Stil oder modernem Design.

Wichtig ist, dass im allgemeinen Layout einige allgemeine, ergonomische Regeln beachtet werden: die Wege dürfen nicht zu komplex oder durch Möbel und Einrichtungsobjekte versperrt sein, sondern sollen flüssig und linear verlaufen. Arbeitsflächen und Hängeschränke sollten sich auf angenehmer Höhe befinden und die Elektrogeräte funktionell und praktisch sein.





LA CUCINA

MATTEO THUN

Cucina modulare realizzata con parti in legno massello e multistrato impiallacciato. Composta da diversi elementi, quali base cucina e pensili, con moduli a giorno o chiusi, con ante basculanti, a folding e a battente. Cassetti con incastri a coda di rondine dotati di scorrimento assistito su guide metalliche ed elementi estraibili. A completamento banco isola e colonne dispensa a parete nelle quali sono integrati elettrodomestici,

La Cucina si caratterizza per l'elegante continuità di venatura su basi, pensili, colonne ed isola e per maniglie in ottone bronzato applicate all'interno dello spessore del frontale.

Piano di lavoro disponibile in Dekton®, acciaio inox 18/10, marmo, o pietra lavorata artigianalmente. Finitura a base di olio naturale di origine vegetale con estratti di pino.

Disponibile in molteplici soluzioni e misure sulla base delle specifiche esigenze di ogni cliente.

Modular kitchen made with parts in solid wood and veneered plywood consisting of different elements, such as base cabinets or open wall cabinets or fitted with lift-up and hinged doors. Drawers with dovetail joints sliding on metal runners and pull-out elements. Completed with a working island and tall cabinets housing electrical appliances.

The kitchen features a continuous elegant grain on the bases, wall units, tall units and island with bronzed brass handles set into the front thickness.

Counter top available in Dekton®, 18/10 stainless steel, marble or handcrafted stone. Finishing based on natural oil of vegetable origin with pine extracts.

Available in multiple solutions and sizes based on the specific needs of each customer.

Modulare Küche mit Bauteilen aus Massivholz und furnierten Multiplexplatten, die aus verschiedenen Elementen wie Küchenunter- und -oberschranken besteht. Erhältlich mit offenen oder geschlossenen Modulen, mit Dreh-, Falt- und Flügeltüren. Schubladen mit Schiebeunterstützung auf Metallschienen und Auszugelementen ausgestattet. Als Ergänzung kommen eine Inseltheke und Wandhochschränke, in denen Elektrogeräte und Schubladen mit Schwalbenschwanzverbindungen integriert sind.

La Cucina zeichnet sich durch die elegante Kontinuität der Maserung auf Sockel, Schränken, Hochschränken und Kochinseln, sowie durch bronzierte Messinggriffe, die in der Dicken der Front angebracht sind, aus.

Die Arbeitsplatte ist in Dekton®, Edelstahl 18/10, Marmor oder handgefertigtem Stein erhältlich. Feinverarbeitung mit natürlichem und pflanzlichem Ölen mit Kieferextrakten.

In verschiedenen Einrichtungsvorschlägen und Größen nach dem spezifischen Kundenbedarf erhältlich.









"La Cucina", è minimale, giovanile e alla moda con maniglie a scomparsa, e giochi di pieni e vuoti creati dai diversi moduli. Uno stile moderno ma con il valore della tradizione, produzione artigianale, e materiali naturali. Può essere composta da basi lineari oppure ad angolo, con cassetti ed ante; è previsto anche l'inserimento del magic corner (rappresentato nell'immagine a lato) per sfruttare al meglio tutto lo spazio. Caratterizzata da pensili con ante o parti a giorno con mensole, e da colonne per inserimento di elettrodomestici, dispensa e piccoli vani, anche estraibili. Il modello si completa con modulo ad isola con predisposizione di spazio cottura e lavaggio, attrezzato con ante e cassetti per rispondere ad ogni esigenza. La funzionalità massima viene raggiunta con l'impiego del Dekton®, miscela composta da oltre 20 minerali naturali, per il piano di lavoro e le spalle. L'isola è ideata per rendere più conviviale "il cucinare".

Nell'immagine a lato, vengono rappresentati il portaposate in legno e il cassetto con maniglia in ottone bronzato applicata all'interno dello spessore del frontale.

"La Cucina" is minimal, youthful and trendy with grooved handles, with an effect created by full of open and closed modules. A modern style but with the value of tradition, handcrafted production, with natural materials. It can be composed of linear or corner bases, with drawers and doors; the inclusion of the magic corner is also provided (shown in the image aside), to make the best use of space. Characterized by wall units with doors or with open parts with shelves, and tall units with insertion of appliances, pantry and small compartments, which can also be pulled-out. The model is completed with an island module with preparation of a cooking and washing space, equipped with doors and drawers able to meet every need. Maximum functionality is achieved with the use of Dekton®, a blend of over 20 natural minerals, for the worktop and sides. The island is designed to make "cooking" more convivial.

The image aside shows the wooden cutlery dividers and the drawer with a bronzed brass handle applied inside the thickness of the front.



Dank versenkbarer Griffe und dem Spiel vom „Voll“ und „Leer“ der unterschiedlichen Module sieht «La Cucina» minimal, modern und modisch aus. Ein moderner Stil mit dem Wert der Tradition, sowie handwerklicher Herstellung mit natürlichen Rohstoffen.

Die Küche kann aus Linear- oder Eckunterschrank mit Schubladen und Türen bestehen. Um eine optimale Nutzung des Stauraums zu ermöglichen, können Tablare aus der Ecke herausgefahren werden (magic corner, siehe Bild). Weitere Schrankelemente mit Türen oder Regalen, Hochschranke mit Elektrogeräten, Schränke für Speisen mit kleinsten und herausnehmbaren Modulen, ergänzt diese Linie.

Ein Inselmodul mit Kochfeld und Waschbecken, das mit Türen und Schubladen ausgestattet ist, vervollständigt den Einrichtungsvorschlag, um jeden Bedarf zu erfüllen. Dekton®, eine Mischung aus über 20 natürlichen Mineralien, garantiert endlich die maximale Zweckmäßigkeit. Aus diesem Material bestehen die Arbeitsfläche und die Wände der Schränke. Eine Kochinsel ist vorgesehen, um das «Kochen» geselliger zu machen.

Das Foto nebenan zeigt die hölzerne Besteckschublade und die Schublade mit Griff aus bronziertem Messing, die in die Tiefe der Front integriert ist.

















Le basi possono essere configurate per rispondere ad ogni esigenza sia funzionale che estetica.

Nell'immagine a lato, i cassetti sottolavello possono accogliere il set pattumiera per la raccolta differenziata.

Sopra, il lavello si integra perfettamente con il piano di lavoro grazie all'utilizzo di materiali innovativi, per esempio il Dekton®, miscela composta da oltre 20 minerali naturali.

A sinistra, possibilità di ottenere maggiori prestazioni utilizzando un backsplash attrezzato e multifunzionale, con retroilluminazione.



The bases can be arranged to meet any functional and aesthetic need.

In the left image, the under-sink drawers can host the waste bin set for separate waste collection. Above, the sink integrates perfectly with the worktop thanks to the use of innovative materials, for example Dekton®, a blend composed of over 20 natural minerals. On the left, the possibility of obtaining greater performance using an equipped and multifunctional backsplash, with backlighting.

Aus ästhetischen und funktionstüchtigen Gründen können die Unterschränke so eingebaut werden.

Im Foto nebenan sieht man unter der Spüle den Abfallsammler mit Schubladen, die für die Mülltrennung geeignet sind. Dank des Einsatzes innovativer Materialien, wie z.B. Dekton®, einer Mischung aus über 20 natürlichen Mineralien, integriert sich die Spüle in die Oberfläche der Arbeitsfläche ein.

Link im Bild: hinterleuchtete multifunktionale Rückwand (Küchenrückwand), die die Möglichkeit schafft, den Raum optisch zu vergrößern.







“La Cucina” è caratterizzata da pensili composti da parti a giorno con mensole e con ante folding, possibilità di inserire anche ante basculanti e a battente.

Nell'immagine in basso, un esempio di attrezzatura interna: cassetto realizzato in legno massello, con separatori porta posate.

Il vano cassetto prevede la possibilità di essere illuminato al suo interno.

A destra, esempio di colonne per inserimento di elettrodomestici e dispensa.

Le colonne dispensa possono essere attrezzate secondo le esigenze del cliente; è prevista anche un'illuminazione interna per agevolare l'utilizzo.



La Cucina is characterized by wall units composed of open modules with shelves and folding doors, with the possibility of also inserting tilting and hinged doors. In the image below, an example of internal fitting. Drawer made of solid wood, with cutlery dividers. The drawer compartment can be illuminated inside. On the right an example of tall units for inserting appliances and pantry tall units. The pantry tall units can be equipped according to the customer's needs and internal lighting is also provided to facilitate their use.

«La Cucina» zeichnet sich durch Schränke mit Falttüren und Regalen aus (Dreh- und Flügeltüren auch möglich).

Im Bild unten: ein Beispiel für die Innenausstattung; Schublade aus Massivholz, mit Besteckeinsatz. Die Schublade ist mit Innenbeleuchtung ausgestattet. Rechts: ein Beispiel für einen Hochschrank zur Aufnahme von Haushaltsgeräten und Speiseschrank. Um die Bedienung zu erleichtern, können Speiseschränke je nach Kundenwunsch mit einer Innenbeleuchtung ausgestattet werden.











In queste pagine e nelle precedenti modello composto da basi e pensili, con moduli chiusi, ante basculanti e a battente. Colonne dispensa attrezzate con portabottiglie, vani cablati per alimentare piccoli elettrodomestici, colonne con integrati elettrodomestici, tutte disponibili con ante battenti in legno multistrato impiallacciato o vetro fumè. Vano a giorno, tra colonne, basi e pensili, attrezzato con portabicchieri e mensole che permettono di riporre in modo ordinato gli accessori e piccoli oggetti.

Il modello si completa con modulo ad isola con spazio cottura e lavaggio, attrezzato con ante e cassetti per rispondere ad ogni esigenza, si affianca elemento snack, in legno massello con lati naturali e basamento con gamba modello Natura, in ferro Iron dust.

In these pages and in the previous ones model composed of base units and wall units, with closed modules, tilting and hinged doors. Pantry tall units equipped with bottle racks, cabled modules for powering small appliances, tall units with integrated appliances, all available with hinged doors in veneered plywood or smoked glass. Open modules, between tall units, base units and wall units, equipped with cup holders and shelves that allow you to store accessories and small objects in an orderly manner. The model is completed with an island module with a cooking and washing area, equipped with doors and drawers to meet every need, alongside the snack element, in solid wood with natural sides and Natura base, in iron dust lacquered iron.

In diesen sowie auf den vorherigen Seiten Küche bestehend aus verschiedenen Elementen, Unter-, Hänge- und Oberschränke, mit Klapp- oder Drehtüren. Ausziehbare Hochschränke, Fächer mit Kabeln für kleinen Elektrogeräten, Hochschränke mit integrierten Geräten, alle mit Drehtüren aus furnierter Tischlerplatte oder mit Rauchglas. Offene Fächer zwischen Hoch-, Unter- und Oberschränken, ausgestattet mit Glashaltern und Einlegeböden. Vervollständigt wird das Modell durch ein Inselmodul mit Koch- und Waschbereich, das mit Türen und Schubladen für jeden Bedarf ausgestattet ist; Thekenplatte aus Massivholz mit Naturkanten und Gestell Modell Natura lackiert iron dust.





INFORMAZIONI TECNICHE - TECHNICAL INFORMATION - TECHNISCHE INFORMATIONEN

LA CUCINA_COMPOSIZIONE 1
PAG 28-35



FINITURE - FINISHES - AUSFÜHRUNGEN:

La Cucina, design by Matteo Thun: Basi, pensili, mensole e colonne in noce senza nodi, finitura olio. Top base, top e spalle isola in Dekton® Kreta.

La Cucina, design by Matteo Thun: Bases, wall units, shelves and tall units in walnut without knots, oil finish. Base top, top and island sides in Dekton® Kreta.

La Cucina, design Matteo Thun: Küchenunterschranke und Oberschränke, Regale und Hochschränke aus Nussbaum ohne Knoten, Oberfläche geölt. Abdeckplatte und Aussenseiten der Insel aus Dekton® Kreta.

PRODOTTI INSERITI - PRODUCTS IN THE PICTURES - EINRICHTUNGEN IM FOTO:

Sgabelli Dino, design by Terry Dwan: noce senza nodi, finitura olio, pelle Camoscio Daino 27, poggia piedi ferro Irondust.

Tavolo Bedrock, design by Terry Dwan: top noce con nodi, base in ferro laccato Irondust.

Sedie Voltri, design by Renzo e Matteo Piano: noce senza nodi, finitura olio.

Dino stools, design by Terry Dwan: walnut without knots, oil finish, Camoscio leather Daino 27, footrest in iron dust lacquered iron.

Bedrock table, design by Terry Dwan: top in walnut with knots, base in iron dust lacquered iron.

Voltri chairs, design by Renzo and Matteo Piano: walnut without knots, oil finish.

Hocker Dino, design Terry Dwan: Nussbaumholz ohne Knoten, Oberfläche geölt; Leder Camoscio Daino 27, Fussstütze aus Eisen, Irondust lackiert.

Tisch Bedrock, design Terry Dwan: Nussbaumplatte mit Knoten, Untergestell aus Eisen Irondust lackiert.

Stühle Voltri, Design Renzo und Matteo Piano: Nussbaum mit Knoten, Oberfläche geölt.

LATO 1 - SIDE 1 - SEITE 1
CM: L. 524 · P. 65 · H. 89/216

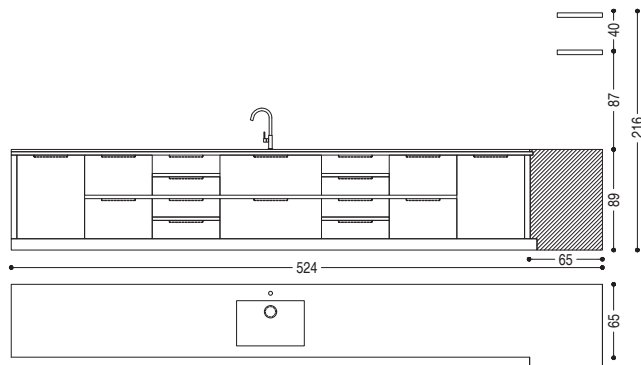

LATO 2 - SIDE 2 - SEITE 2
CM: L. 528 · P. 65 · H. 89/216

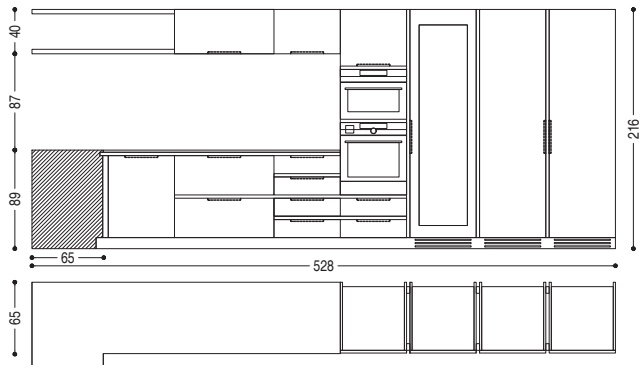

ISOLA - ISLAND - INSEL
CM: L. 274 · P. 110 · H. 89

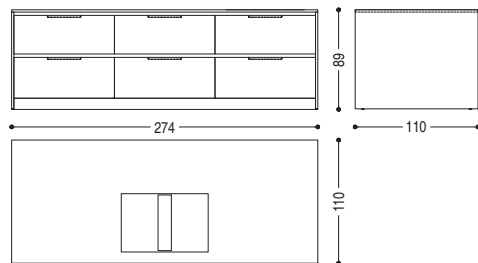

Per maggiori informazioni consultare il Pricelist
For any further information please refer to the Pricelist
Weitere Informationen entnehmen Sie bitte der Preisliste

LA CUCINA_COMPOSIZIONE 2
PAG 36-43



FINITURE - FINISHES - AUSFÜHRUNGEN:

La Cucina, design by Matteo Thun: Basi, pensili, mensole e colonne, finitura esterna rovere total black - interna noce senza nodi, finitura olio. Top base in Dekton® Sirius.

La Cucina, design by Matteo Thun: Bases, wall units, shelves and tall units in total black pigmented oak without knots. Top in Dekton® Sirius.

La Cucina, design Matteo Thun: Küchenunterschranke und Oberschränke, Regale und Hochschranke, Außen: Eiche total Black, Innen: Nussbaum ohne Knoten. Oberfläche geölt. Abdeckplatte aus Dekton® Sirius.

PRODOTTI INSERITI - PRODUCTS IN THE PICTURES - EINRICHTUNGEN IM FOTO:

Tavolo Sleek, design by Karim Rashid, rovere senza nodi, finitura cera.

Sedia Noblé Chair, design by Giuliano&Gabriele Cappelletti, rovere senza nodi, finitura cera e pelle Camoscio 27 Daino.

Mobile contenitore Rialto Fly, design by Giuliano Cappelletti, frontali rovere senza nodi, finitura cera, struttura ferro Irondust.

Sleek table, design by Karim Rashid, oak without knots, wax finish.

Noblé Chair, design by Giuliano & Gabriele Cappelletti, oak without knots wax finish and Camoscio leather Daino 27.

Rialto Fly storage unit, design by Giuliano Cappelletti, fronts in oak without knots wax finish, irondust lacquered iron structure.

Tisch Sleek, Design Karim Rashid, Eiche ohne Knoten gewachst

Stuhl Noblé Chair, Design Giuliano&Gabriele Cappelletti, Eiche ohne Knoten gewachst, Leder Camoscio 27 Daino.

Anrichte Rialto Fly Giuliano Cappelletti, Front: Eiche ohne Knoten gewachst, Korpus: Eisen Irondust lackiert.

LA CUCINA_COMPOSIZIONE 2, VARIANTE FINITURA - POSSIBLE FINISH - VERFÜGBARE AUSFÜHRUNGEN
PAG 44-45



FINITURE - FINISHES - AUSFÜHRUNGEN:

La Cucina, design by Matteo Thun: Basi, pensili, mensole e colonne in rovere senza nodi. Top e alzata in Dekton® Sirius.

La Cucina, design by Matteo Thun: Bases, wall units, shelves and tall units in oak without knots. Top and backsplash in Dekton® Sirius.

La Cucina, design Matteo Thun: Küchenunterschranke und Oberschränke, Regale und Hochschranke aus Eiche ohne Knoten. Abdeckplatte und Aufkantung aus Dekton® Sirius.

CM: L. 576 · P. 65 · H. 89/216

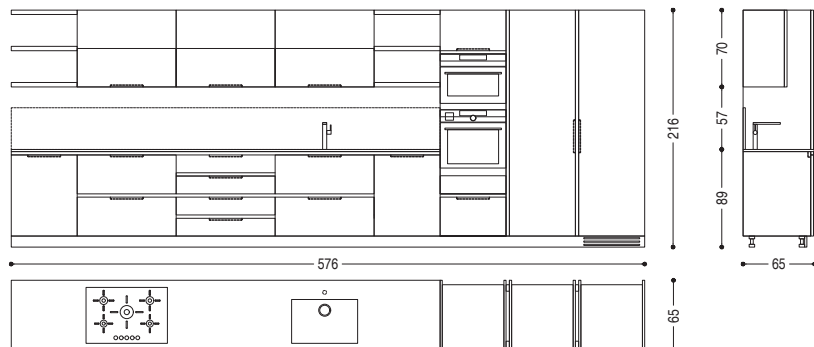

Per maggiori informazioni consultare il Pricelist

For any further information please refer to the Pricelist

Weitere Informationen entnehmen Sie bitte der Preisliste

INFORMAZIONI TECNICHE - TECHNICAL INFORMATION - TECHNISCHE INFORMATIONEN

LA CUCINA_COMPOSIZIONE 3
PAG 46-49



FINITURE - FINISHES - AUSFÜHRUNGEN:

La Cucina, design by Matteo Thun: Basi, pensili, mensole e colonne in ciliegio senza nodi, finitura olio.

Ante colonne laterali in vetro fumè. Top base e schienale in Dekton® Domoos.

Composizione isola: Base finitura esterna rovere total black - interna noce senza nodi, finitura olio. Piano in Dekton® Domoos. Piano in rovere pigmentato total black, finitura cera, gamba modello Natura in ferro Irondust

La Cucina, design by Matteo Thun: Bases, wall units, shelves and tall units in cherry wood without knots, oil finish.

Side columns doors in smoked glass. Base and back top in Dekton® Domoos.

Island composition: Base external finish in total black oak - internal walnut without knots, oil finish. Top in Dekton® Domoos. Total black pigmented oak top, wax finish, Natura model leg in irondust lacquered iron.

La Cucina, design Matteo Thun: Küchenunterschranke und Oberschränke, Regale und Hochschranke aus Kirschbaum ohne Knoten. Oberfläche geölt.

Tür seitlicher Hochschranke aus Rauchglas. Abdeckplatte und Rückwand aus Dekton® Domoos.

Insel: Unterschranke außen in Eiche ohne Knoten total black. Innen: Nussbaum ohne Knoten, Oberfläche geölt. Abdeckplatte aus Dekton® Domoos. Platte aus Eiche ohne Knoten pigmentiert total black, gewachst; Beine: Modell Natura, Irondust lackiert.

PRODOTTI INSERITI - PRODUCTS IN THE PICTURES - EINRICHTUNGEN IM FOTO:

Sgabelli Barney, design Terry Dwan: seduta in pelle Utah 108 Nero, struttura in ferro laccato Irondust.

Barney stools seat in Utah leather Black 108, Irondust lacquered iron structure.

Hocker Barney mit Sitzfläche in schwarzem Leder Utah 108 Noir. Eisengestell Irondust lackiert.

CM: L. 504 · P. 65 · H. 89/240

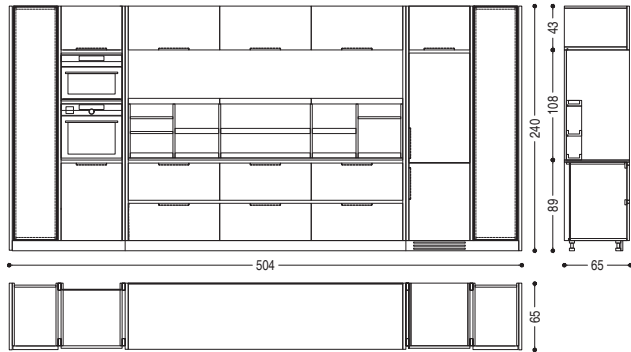

ISOLA - ISLAND - INSEL

CM: L. 456 · P. 120 · H. 89

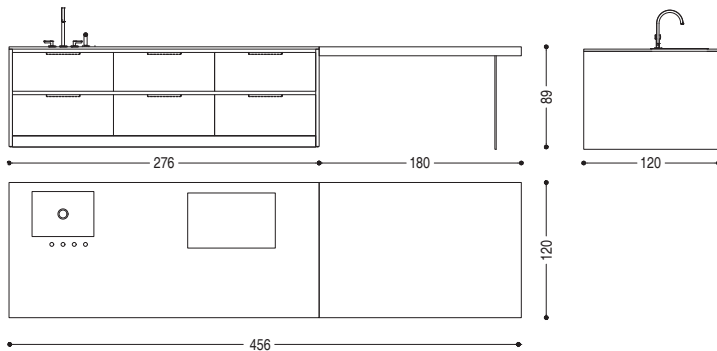

Per maggiori informazioni consultare il Pricelist

For any further information please refer to the Pricelist

Weitere Informationen entnehmen Sie bitte der Preisliste



GRANGUSTO

MARC SADLER

Si tratta di una cucina la cui struttura nasce sulla base dell'impostazione di quella semiprofessionale, modulare e oversize. Ogni elemento è pensato, progettato e prodotto per rispondere alle più sofisticate esigenze del cucinare.

Composta da basi con ante e cassetti, speciali mensole modulari e pensili con ante a battente. Corredata da colonne dispensa attrezzate per riporre tutto in modo molto ordinato.

A completamento della modularità della cucina, viene proposto un elemento ad isola bifacciale, con lato "snack" integrato.

Elementi jolly due ceppi di cui uno tradizionale, ovvero più alto del piano cucina e con il legno di testa per lavorare la carne, e un secondo "alla francese", dotato di cassetto e portacoltelli, con funzione di isola di lavoro.

Un progetto in cui il design minimale incontra la tradizione del legno massello e si caratterizza per una serie di soluzioni innovative sia a livello funzionale che estetico, è la cucina per veri amateurs della cultura del buon cucinare e del buon vivere.

It is a kitchen whose structure was conceived on the basis of the semi-professional, modular and oversize setting.

Each element is conceived, designed and produced to meet the most sophisticated cooking needs. Composed of base units with doors and drawers, special modular shelves and wall units with hinged doors. Accompanied by pantry tall units equipped to store everything in a very tidy way. To complete the modularity of the kitchen, a double-sided island element is proposed, with an integrated "snack" side.

Two multi-purpose chopping boards, one of which is traditional, that is higher than the kitchen top and with the end wood to work the meat, and a second "French style", equipped with drawer and knife holder, with the function of a work island.

A project in which minimal design meets the tradition of solid wood and is characterized by a series of innovative solutions both on a functional and aesthetic level, is the kitchen for true admirers of the culture of good cooking and good living.

Es handelt sich um eine Küche, deren Struktur auf einer semiprofessionellen, modularen und übergroßen Küche basiert. Jeder Bestandteil wird so ausgedacht, entworfen und hergestellt, dass er anspruchsvollste Kochbedürfnisse erfüllt.

Bestandteile sind Unterschränke mit Türen und Schubladen, spezielle Regalmodule und Oberschränke mit Flügeltüren. Hinzu kommen Hochschränke, in denen man alles sehr geordnet aufbewahren kann.

Ein beidseitig zugängliches Element vervollständigt die Modulküche: die Kochinsel kann zweiseitig oder mit Frühstückstheke gefertigt werden.

Free standing: Zwei Massivholz-Schneidebretter. Ein traditionelles, das höher als die Küchenplatte und für die Fleischbearbeitung geeignet ist, und ein zweites im "französischen Stil", welches mit Schublade und Messerhalter als Multifunktionsinsel ausgestattet ist.

Ein Projekt, in dem man minimales mit der Tradition des Massivholzes verbunden ist. Es wird durch eine Reihe von innovativen, sowohl funktionellen als auch ästhetischen Lösungen charakterisiert.











Nella pagina di sinistra, dettaglio della cucina che sottolinea la robustezza del piano di lavoro, mostra la ricercatezza estetica delle particolari maniglie in acciaio e delle cerniere a vista. Backsplash disponibile in più varianti: accostando legno massello e acciaio oppure interamente in Dekton®. Basi in legno massello e multistrato, attrezzate con cassetti di varie altezze. Cassetti assemblati con incastro a coda di rondine. Nell'immagine in alto, esempio di attrezzatura interna del cassetto: portaposate interamente in legno massello. Nell'immagine in basso, ante o cassetti sottolavello con vano interno per sistemazione set pattumiera. Le basi possono ospitare anche la lavastoviglie con comandi a scomparsa e cestelli porta pentole.

On the left page, a detail of the kitchen that emphasizes the robustness of the worktop, shows the aesthetic refinement of the particular steel handles and visible hinges. Backsplash available in several variants: combining solid wood and steel or entirely in Dekton®. Bases in solid wood and plywood, equipped with drawers of different heights. Drawers assembled with dovetail joint. In the image above, an example of internal drawer equipment: cutlery dividers entirely in solid wood. In the image aside, under-sink doors or drawers with internal compartment for storing the bin set. The bases can also house the dishwasher with retractable controls and baskets for pots.



Auf der linken Seite: Ein Detail der Küche, das die Strapazierfähigkeit der Arbeitsfläche, die ästhetische Finesse der besonderen Stahlgriffe und der sichtbaren Scharniere zeigt. Küchenrückwand in verschiedenen Varianten erhältlich: als Kombination mit Massivholz und Stahl oder nur aus Dekton®. Unterschrank aus massivem und mehrschichtigem Holz, mit Schubladen in verschiedenen Höhen ausgestattet. Schubladen mit Schwalbenschwanzverbindung. Auf dem Bild, oben: ein Beispiel für die Innenausstattung der Schublade: Besteckeinsätze völlig aus Massivholz. Abbildung seitlich: Türen oder Schubladen mit Stauraum für Abfälle unter der Spüle. Der Unterschrank kann alternativ die Spülmaschine mit ausziehbaren Bedienelementen oder Körbe für Pfannen unterbringen.













Grangusto è una cucina semiprofessionale ma può rispondere anche alle esigenze più "comuni", strutturandosi in modo più tradizionale, secondo le richieste del cliente, con basi, pensili, vani a giorno, colonne dispensa e per elettrodomestici. Per rispondere alle più svariate esigenze accoglie anche l'elemento ad isola, bifacciale, configurato con cassetti ed ante, che permette la preparazione, cottura e consumazione dei cibi.

Grangusto is a semi-professional kitchen but it can also meet the most "common" needs, structuring itself in a more traditional way, according to the customer's needs, with base units, wall units, open modules, pantry tall units and appliances. To meet the most varied needs, it also has a double-sided island element, equipped with drawers and doors, which allows the preparation, cooking and consumption of food.

Grangusto ist eine semiprofessionelle Küche, die aber auch «allgemeinen» Bedürfnisse erfüllen kann. Sie wird auf eine traditionelle Art und Weise strukturiert, je nach Kundenwunsch, mit Küchenunterschrank und Oberschränken, Regalen, Hochschränken und Schränken für Haushaltsgeräte. Ein beidseitig zugängliches Element mit Schubladen und Türen vervollständigt die Modulküche, die die Zubereitung, Kochen und Verzehr von Lebensmitteln ermöglicht.





CEPPO

MARC SADLER

Tagliere in legno massello con top in faggio. Variante Big con cassetto e mensola, variante Small disponibile solo realizzato completamente in faggio.

Chopping board element in solid wood with top in beechwood. Model Big with drawer and shelf, Small only available completely in beechwood.

Element aus massivem Holz mit Schneidebrett mit Platte aus massivem Buchenholz. In 2 Varianten erhältlich, Big mit Schublade und Regal.

CEPPO SMALL

CM: L. 60 · P. 60 · H. 90

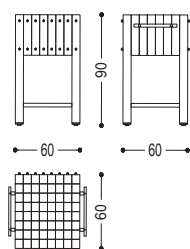

CEPPOBIG

CM: L. 130 · P. 69 · H. 90/110

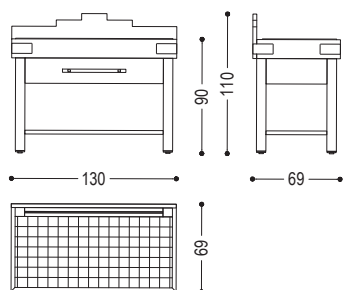



INFORMAZIONI TECNICHE - TECHNICAL INFORMATION - TECHNISCHE INFORMATIONEN

GRANGUSTO_COMPOSIZIONE 1
PAG 55-63



FINITURE - FINISHES - AUSFÜHRUNGEN:

Grangusto design by Marc Sadler: Basi, pensili, mensole e colonne in rovere senza nodi, finitura olio. Top in Dekton® Sirius. Backsplash in rovere senza nodi e acciaio.

Grangusto design by Marc Sadler: Bases, wall units, shelves and tall units in oak without knots, oil finish. Top in Dekton® Sirius. Backsplash in oak without knots and steel.

Grangusto, Design Marc Sadler; Unterschränke, Hängeregale und Hochschränke: Eiche ohne Knoten geölt. Arbeitsplatte: Dekton® Sirius. Rückwand: Eiche ohne Knoten geölt und Edelstahl.

PRODOTTI INSERITI - PRODUCTS IN THE PICTURES - EINRICHTUNGEN IM FOTO:

Tavolo Newton, design by C.R. & S. Riva1920, rovere senza nodi, finitura olio, base in ferro laccato Ironrust.

Sedia Piano Design, design by Renzo & Matteo Piano, rovere senza nodi, finitura olio.

Newton table, design by C.R. & S. Riva1920, oak without knots, oil finish. Piano Design chair, design by Renzo & Matteo Piano, oak without knots, oil finish.

Tisch Newton, Design C.R. & S. Riva1920, Eiche ohne Knoten geölt.

Stuhl Piano Design, Design Renzo & Matteo Piano, Eiche ohne Knoten geölt.

LATO 1 - SIDE 1 - SEITE 1

CM: L. 662,2 · P. 70 · H. 90/213,5



LATO 2 - SIDE 2 - SEITE 2

CM: L. 596,3 · P. 69,5 · H. 213,5

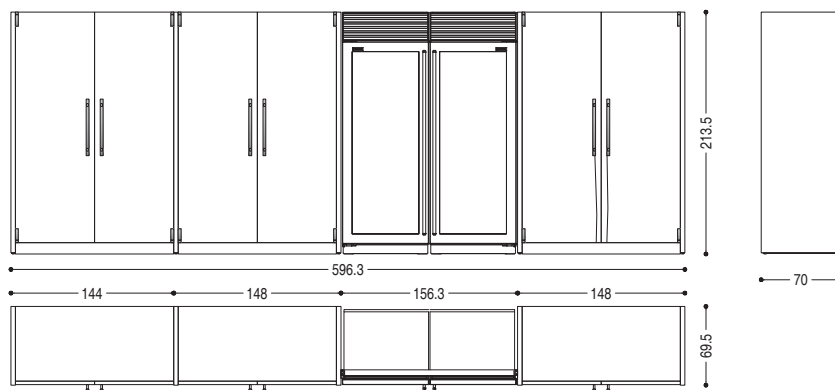

Per maggiori informazioni consultare il Pricelist

For any further information please refer to the Pricelist

Weitere Informationen entnehmen Sie bitte der Preisliste

GRANGUSTO_COMPOSIZIONE 2
PAG 64-67



FINITURE - FINISHES - AUSFÜHRUNGEN:

Grangusto design by Marc Sadler: Basi, pensili, mensole e colonne in noce senza nodi, finitura olio. Top e Backsplash in Kelya. Isola, struttura e cassetti in noce senza nodi, finitura olio. Top in Dekton® Kylea. Lato snack in in noce senza nodi, finitura olio, base ferro Irondust.

Grangusto design by Marc Sadler: Bases, wall units, shelves and tall units in walnut without knots, oil finish. Top and backsplash in Dekton® Kelya, structure and drawers in walnut without knots, oil finish. Snack top in walnut without knots, oiled, Irondust iron base.

Grangusto, Design Marc Sadler; Unterschränke, Hängeregale und Hochschränke: Nussbaum ohne Knoten geölt. Arbeitsplatte und Rückwand: Dekton® Kelya. Kücheninsel, Gestell und Schubladen: Nussbaum ohne Knoten geölt. Arbeitsplatte: Dekton® Kelya. Theke: Nussbaum ohne Knoten geölt. Untergestell: Eisen Irondust lackiert

PRODOTTI INSERITI - PRODUCTS IN THE PICTURES - EINRICHTUNGEN IM FOTO:

Sgabelli Barney Big design Terry Dwan, pelle Utah 103 Mattone e struttura in ferro laccato Irondust.

Barney Stools Big design Terry Dwan: seat in Utah leather Mattone 103 and Irondust lacquered iron structure.

Hocker Barney Big, Design Terry Dwan, Leder Utah 103 Mattone, Untergestell: Eisen Irondust lackiert.

CM: L. 496 · P. 70 · H. 90/213,5

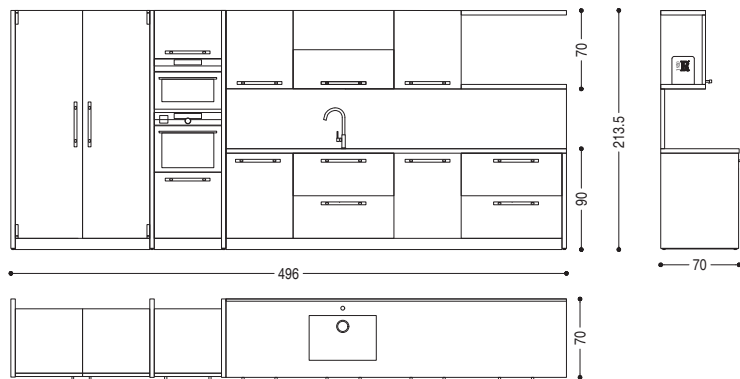

ISOLA - ISLAND - INSEL

CM: L. 378 · P. 120 · H. 90

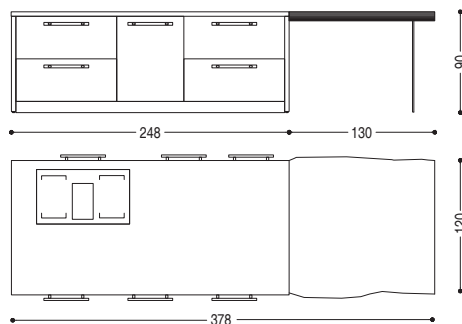

Per maggiori informazioni consultare il Pricelist

For any further information please refer to the Pricelist

Weitere Informationen entnehmen Sie bitte der Preisliste

SEVEN DAYS

C.R.&S. RIVA1920

Dopo anni di esperienza maturati nella produzione di arredamento su misura nasce la cucina Seven Days, tradizionale, dal gusto classico, con linee robuste e ricercate, da tramandare nel tempo. Una cucina ricca di materiali di pregio: dalla struttura completamente in legno massello che racchiude il corpo principale del mobile, anch'esso in legno massello e multistrato. Ogni modulo della cucina è caratterizzato da una cornice, che ne sottolinea la solidità. È un sistema multifunzionale, costituito da elementi accostabili, eseguiti su misura secondo le più sofisticate esigenze del cliente.

Following many years of experience in the production of made-to-made pieces, Riva designed the kitchen "Seven Days", realised with multifunctional elements that can be also produced following the customers requirements.

Seven Days is a kitchen with use of high quality materials: the external frame is completely in solid wood, the internal structure is in solid wood and plywood. All kitchen elements, like the washingcooking bench, can be produced on customers requests.

Nach jahrelanger Erfahrung in der Herstellung maßgeschneiderter Einrichtungen ist die Küche Seven Days entstanden. Eine traditionelle, klassische Küche mit robusten und erlesenen Linien, die zeitlos ist. Eine Küche reich an hochwertigen Materialien: das Küchenkorpus umschließt einen Rahmen völlig aus Massivholz und Sperrholz. Jedes Modul der Küche wird durch einen Rahmen gekennzeichnet, der die Robustheit unterstreicht. Es ist ein multifunktionales System, bestehend aus kombinierbaren Elementen, die nach den anspruchsvollsten Kundenanforderungen maßgeschneidert werden.













La cucina Seven Days è caratterizzata da montanti laterali in massello, spessore 8 cm, che conferiscono importanza e solidità all'intera struttura e zoccolo in legno massello, disponibile, su richiesta, anche in acciaio inox.

Cassetti realizzati interamente in legno massello, caratterizzato dal particolare incastro a coda di rondine, con scorrimento su guide metalliche. Lavastoviglie interamente integrata. Nell'immagine sotto, in base alle singole esigenze, possibilità di pensile aperto o chiuso con ante a battente.

Nell'immagine a sinistra e a seguire, la cucina si completa con colonne attrezzate per l'inserimento di frigorifero, congelatore, macchina per il caffè, dispensa e vani a giorno.

The Seven Days kitchen is characterized by solid wood side uprights, 8 cm thick, which give importance and solidity to the entire structure and solid wood plinth, available, on request, also in stainless steel.

Drawers made entirely of solid wood, characterized by the particular dovetail joint, with sliding on metal guides. Fully integrated dishwasher.

In the image below, according to individual needs, the possibility of open or closed wall unit with hinged doors.

In the image on the left and below, the kitchen is completed with tall units equipped for the insertion of a refrigerator, freezer, coffee machine, pantry tall units and open modules.

Seven Days Küche zeichnet sich durch 8 cm. Stärke Massivholz Seitenpfosten aus, die der gesamten Struktur Bedeutung und Solidität verleihen, sowie durch einen Sockel aus Massivholz oder aus Edelstahl, je nach individuellen Bedürfnissen angefertigt wird.

Im Bild unten: Regal oder Schrank mit Flügeltüren, je nach Kundenwunsch.

Im Bild links und folgenden Seiten: Als Ergänzung kommen Hochschränke, den Kühlschrank, den Gefrierschrank, die Kaffeemaschine, den Speiseschrank oder Regale.













A sinistra e nella pagina precedente, composizione con cappa in acciaio inox, barra attrezzata e pensile nella versione aperta con mensole in legno a listelli e piano sottostante in acciaio utilizzato come gocciolatoio. Colonne a lato attrezzate per inserimento frigorifero, congelatore e macchina per caffè.

On the left and on the previous page, composition with stainless steel hood, equipped bar and wall unit in the open version with wooden strips shelves and underlying steel top used as a drip tray. Side tall units are designed for the insertion of a refrigerator, freezer and coffee machine.

Links, vorige Seite: Küchenkombination mit Dunstabzugshaube aus Edelstahl, Relingstange mit Zubehör und Oberschränke in der offenen Version mit Regalen aus Holzleisten und der darunter liegende Platte aus Edelstahl als Abtropfelement. Die seitlichen Hochschränke dienen für den Einsatz von Kühlschrank, Gefrierschrank und Kaffeemaschine.



COBLENZA

C.R. & S. RIVA1920

Credenza interamente realizzata in legno massello, dotata di ampio piano lavoro e cassetti assemblati con incastri a coda di rondine. Piedini in massello rialzano il mobile da terra.

Storage units completely made of solid wood, with a wide work surface and drawers assembled with dovetail joints. Solid wood feet raise the unit from the ground.

Werkbank völlig aus Massivholz gefertigt, mit breiter Arbeitsplatte und Schubladen mit Schwalbenschwanzverbindungen versehen. Stehend auf Massivholz-Füßen.

CM: L. 239 · P. 75 · H. 91,5

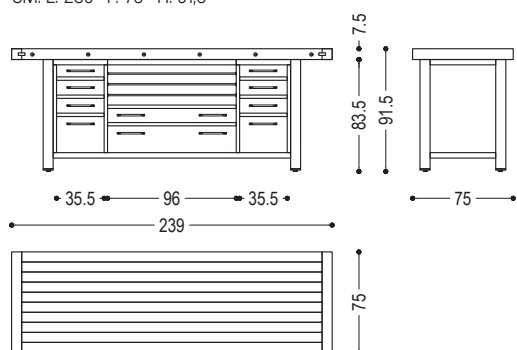



INFORMAZIONI TECNICHE - TECHNICAL INFORMATION - TECHNISCHE INFORMATIONEN

SEVEN DAYS_COMPOSIZIONE 1
PAG 73-81



FINITURE - FINISHES - AUSFÜHRUNGEN:

Seven Days, design by C.R.&S. Riva 1920: Basi, mensole e colonne in noce senza nodi, finitura olio.
Top in Dekton® Eter.

Seven Days, design by C.R. & S. Riva 1920: Bases, shelves and tall units in walnut without knots, oil finish. Top in Dekton® Eter.

Seven Days, Design C.R.&S. Riva 1920. Küchenunterschranke und Oberschränke, Regale und Hochschranke, Nussbaumholz ohne Knoten, Oberfläche geölt. Oberfläche aus Dekton® Eter.

PRODOTTI INSERITI - PRODUCTS IN THE PICTURES - EINRICHTUNGEN IM FOTO:

Tavolo Liam Iron, design by C.R. & S. Riva1920, top noce senza nodi, finitura olio e base ferro laccato Irondust.

Sedia Piano, design by Renzo & Matteo Piano, noce senza nodi, finitura olio.

Liam Iron table, design by C.R. & S. Riva1920, top in walnut without knots, oil finish and iron dust lacquered iron base.

Piano chair, design by Renzo & Matteo Piano, walnut without knots oil finish.

Tisch Liam Iron, Design C.R. & S. Riva1920, Tischplatte: Nussbaum ohne Knoten geölt, Tischgestell: Eisen Irondust lackiert.

Stuhl Piano Design, Design Renzo & Matteo Piano, Nussbaum ohne Knoten geölt.

LATO 1 - SIDE 1 - SEITE 1
CM: L. 460 · P. 66/70 · H. 91,5/213

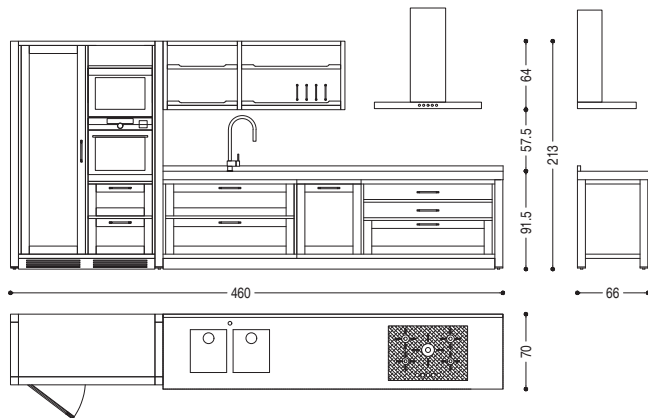

LATO 2 - SIDE 2 - SEITE 2
CM: L. 327,3 · P. 66 · H. 213

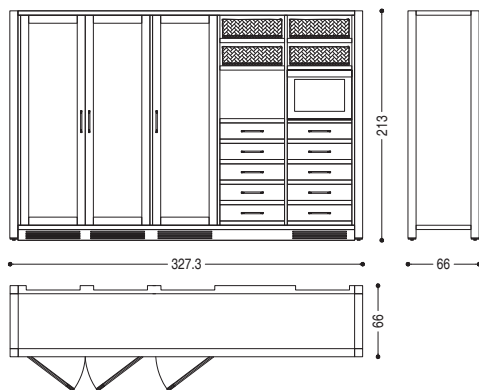

Per maggiori informazioni consultare il Pricelist
For any further information please refer to the Pricelist
Weitere Informationen entnehmen Sie bitte der Preisliste

SEVEN DAYS_COMPOSIZIONE 2
PAG 82-85



FINITURE - FINISHES - AUSFÜHRUNGEN:

Basi, mensole e colonne in rovere senza nodi, finitura olio. Top in Dekton® Kelya.

Bases, shelves and tall units in oak without knots, oil finish. Top in Dekton® Kelya.

Küchenunterschranke und Oberschränke, Regale und Hochschranke, aus Nussbaum ohne Knoten, Oberfläche geölt.

PRODOTTI INSERITI - PRODUCTS IN THE PICTURES - EINRICHTUNGEN IM FOTO:

Tavolino Legno Vivo, design by C.R.&S. Riva 1920, cedro.

Legno Vivo coffee table, design by C.R.&S. Riva 1920, cedar.

Tisch Legno Vivo, Design C.R.&S. Riva 1920, Zedernholz.

LATO 1 - SIDE 1 - SEITE 1

CM: L. 362,5 · P. 66/70 · H. 91,5/213

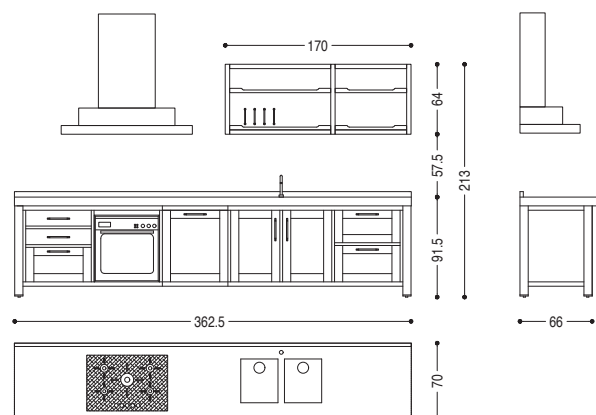

LATO 2 - SIDE 2 - SEITE 2

CM: L. 198,4 · P. 66 · H. 213

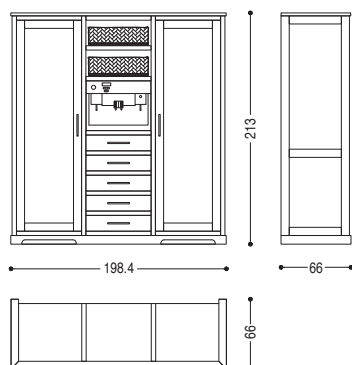

Per maggiori informazioni consultare il Pricelist

For any further information please refer to the Pricelist

Weitere Informationen entnehmen Sie bitte der Preisliste



LEGNO · WOOD · HOLZ

CATEGORIE · CATEGORIES · KATEGORIEN

A1

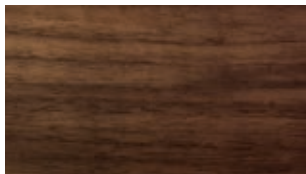

NOCE SENZA NODI
WALNUT WITHOUT KNOTS
NUSSBAUM OHNE KNOTEN

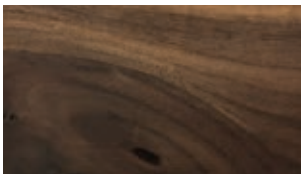

NOCE CON NODI
WALNUT WITH KNOTS
NUSSBAUM MIT KNOTEN

A2



ROVERE SENZA NODI
OAK WITHOUT KNOTS
EICHE OHNE KNOTEN



ROVERE CON NODI
OAK WITH KNOTS
EICHE MIT KNOTEN



CILIEGIO
CHERRY
KIRSCHBAUM



ACERO
MAPLE
AHORN

A4

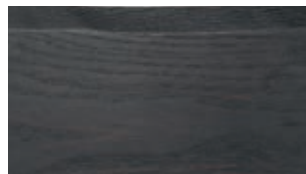

ROVERE SENZA NODI PIGMENTATO TOTAL BLACK *
TOTAL BLACK PIGMENTED OAK WITH/WITHOUT KNOTS *
EICHE MIT/OHNE KNOTEN TOTAL BLACK PIGMENTIERT *

***N.B.:** L'immagine rappresenta la versione senza nodi · **N.B.:**The picture represents the version without knots · **N.B.:** im Bild Version ohne Knoten

SONO POSSIBILI LIEVI DIFFORMITÀ CROMATICHE DOVUTE ALLA STAMPA TIPOGRAFICA.
SLIGHT COLOUR DIFFERENCES MAY BE FOUND ON THE SURFACE AS A CONSEQUENCE OF PRINTING.
GERINGE FARBABWEICHUNGEN SIND DRUCKBEDINGT MÖGLICH.

SET MANUTENZIONE

Ogni prodotto è corredato da un set contenente uno specifico kit di trattamento in base al tipo di legno e alla finitura e le istruzioni per la manutenzione ordinaria.

MAINTENANCE KIT

Each product is always sent along with a maintenance kit specific for the wood and finish of that product, also containing the instructions for ordinary maintenance.

PLEGESET

Ein Pflegeset und Gebrauchsanleitungen werden immer mit jedem Produkt mitgeliefert.



NATURAL LIVING

LA NOSTRA FILOSOFIA DEL "VIVERE NATURALE"

Ogni cliente che acquista un prodotto Riva 1920, su richiesta può ricevere in omaggio un piccolo alberello, coltivato a partire dal seme in vivai appositamente creati, da piantare nel giardino di casa, in un bosco oppure in un parco. Per chi non sarà in grado di mettere a dimora la piantina, Riva 1920 ha pensato anche "all'adozione a distanza". Per partecipare al progetto Natural Living è sufficiente compilare il modulo scaricabile dal sito internet www.riva1920.it e presentarlo al momento dell'acquisto presso il punto vendita autorizzato. Con questo semplice gesto il ciclo della natura non si interrompe, prendersi cura dell'ambiente deve diventare uno stile di vita ed un impegno concreto per la salvaguardia delle prossime generazioni.

OUR PHILOSOPHY OF "NATURAL LIVING"

Upon request those who buy a product of Riva 1920's collection will receive a gift of a little seed-grown tree cultivated in specially created nurseries, to be planted in a garden, in a wood or in a park. For those who, while supporting the initiative, cannot plant this gift because they do not have a suitable space, Riva 1920 will arrange "long-distance adoption". In order to take part to our Natural Living Initiative, please download the form in our website www.riva1920.it and take it to the official Riva 1920 authorized retailer when buying a product. With this simple gesture the cycle of nature doesn't stop, taking care of the environment must become a lifestyle and a concrete commitment to preservation for future generations.

UNSERE PHILOSOPHIE VON „NATÜRLICH LEBEN“

Jeder Kunde, der ein Produkt von Riva 1920 erwirbt, kann auf Anfrage als Geschenk einen kleinen Baum erhalten, der eigens zu diesem Zweck aus einem Samen in einer Baumschule gezüchtet wurde und im eigenen Garten, in einem Wald oder Park gepflanzt werden kann. Wer das Bäumchen nicht pflanzen kann, hat die Möglichkeit, mit Riva 1920 eine „Patenschaft“ zu vereinbaren. Um am Projekt Natural Living teilzunehmen, einfach das Formular von der Internetseite www.riva1920.it herunterladen und dieses beim Kauf dem autorisierten Händler vorlegen. Durch diese einfache Geste wird der Naturkreislauf nicht unterbrochen. Die Pflege der Natur muss zu einem Lebensstil und einer konkreten Verpflichtung werden, um die nächsten Generationen zu schützen.



L'immagine proposta è puramente indicativa - The image is purely for information - Das Bild ist nicht verbindlich

DESIGN ECO

Abitare secondo natura - Più attenzione all'ambiente nei materiali e nei modi di produrre per non sprecare le potenzialità che ogni prodotto naturale ha in sé. Nel petto dell'azienda batte un cuore fatto di legno. Riva 1920 ama la natura, ma anche i suoi clienti ed è per questo che offre un prodotto autentico fatto in vero legno naturale nel pieno rispetto dell'ambiente e delle persone che lo abitano. Rivestimenti, colle, vernici, mobili e molti altri elementi e oggetti di uso quotidiano presenti nelle nostre case, sono accomunati dal contenere formaldeide, un gas incolore dai numerosi derivati e dalle mille proprietà: un potente battericida e disinfettante ma anche un fissativo di uso comune, nonché un ottimo conservante. Peccato però che l'esposizione prolungata alla formaldeide, le cui molecole tendono con il tempo ad essere rilasciate nell'ambiente circostante, sia potenzialmente tossica facendone uno dei più diffusi inquinanti di interni; basti pensare che è stata inserita nell'elenco delle sostanze cancerogene per l'uomo. Proprio per questo motivo da oltre 30 anni Riva 1920 si impegna quotidianamente per garantire la naturalità dei suoi prodotti al fine di assicurare la massima qualità dell'aria indoor necessaria per il benessere fisico di tutta la famiglia.

Living according to the nature - More attention to the environment through the use of materials and methods of production to avoid wasting the potential that every natural product has. In the company's chest beats a wooden heart. Riva 1920 loves nature, and so do its customers; that's why it offers an authentic product in real natural wood, respecting the environment and the people who live in it. Upholstery, glues, paints, furniture and many other elements and everyday things in our homes contain formaldehyde, a colourless gas with various derivatives and with numerous features: a strong bactericide and disinfectant, but also a commonly used fixative and a good preservative.

Bad news is, a prolonged exposure to formaldehyde, whose molecules tend with time to be emitted into the surrounding environment, is potentially toxic, making it one of the most common interior pollutants; in fact it has been listed as one of the carcinogenic substances for the human being. That's why since more than 30 years Riva 1920 is daily committed to guarantee a natural product, in order to ensure good indoor air quality for the family well-being.

Naturgemäß leben - Der Umwelt bei Herstellungsweisen und Materialien mehr Aufmerksamkeit schenken, um das Potenzial von jedem natürlichen Produkt nicht zu verschwenden. In der Brust des Unternehmens schlägt ein Herz aus Holz. Riva 1920 und auch seine Kunden lieben die Natur und daher wird ein echtes Produkt aus natürlichem Holz angeboten, das sowie die Natur als auch die Personen achtet. Verkleidungen, Klebstoffe, Lacke, Möbel und viele andere Elemente und Gegenstände des täglichen Gebrauchs unserer Häuser enthalten Formaldehyd, ein farbloses Gas zahlreicher Derivate und mit vielen Eigenschaften: ein wirkungsvolles keimtötendes und desinfizierendes Mittel, aber auch ein allgemein gebräuchliches Fixiermittel sowie ein ausgezeichnetes Konservierungsmittel. Es ist nur schade, dass eine langandauernde Formaldehyd-Exposition potentiell giftig ist, da seine Moleküle wieder in die Umgebung abgegeben werden, wodurch es zu einem der verbreitetsten verunreinigten Stoffe in Innenräumen zählt. Formaldehyd steht nämlich auf der Liste jener Substanzen, die für den Menschen krebserregend sind. Aus diesem Grund bemüht sich Riva 1920 seit über 30 Jahren täglich, die Natürlichkeit seiner Produkte zu garantieren, um die höchste Luftqualität in Innenräumen sicherzustellen, die für das Wohlbefinden der ganzen Familie wichtig ist.



DESIGN ECO 



RIVA CENTER

Il Riva Center è un edificio suggestivo totalmente ricoperto in legno di larice siberiano, inaugurato nel 2010. Il rivestimento è nato da un'idea progettuale dello studio Renzo Piano Building Workshop effettuato per l'università di Harvard.

RIVA CENTER

Riva Center is an amazing building completely covered with Siberian larch wood, built in 2010 based on from a project idea of the design studio Renzo Piano Building Workshop carried out for Harvard University.

RIVA CENTER

Riva Center ist ein beeindruckendes Gebäude, das vollkommen mit sibirischem Lärchenholz verkleidet ist und 2010 eröffnet wurde. Die Verkleidung ist eine Projektidee vom Studio Renzo Piano Building Workshop und wurde für die Universität Harvard durchgeführt.

SHOWROOM

Al piano terra del Riva Center si trova uno Showroom di circa 1200 mq, che esalta l'essenza e l'unicità della collezione di arredi realizzati in vero legno massello. Lo spazio accoglie altresì una collezione di vecchie biciclette dei mestieri risalenti ai primi del 1900.

SHOWROOM

On the ground floor of Riva Center there is a Showroom of about 1200 square meters, which exalts the essence and uniqueness of the collection of solid wood furniture. The space also houses a collection of old bicycles of the crafts dating from the early 1900s.

SHOWROOM

Im Erdgeschoss des Riva Centers befindet sich der Showroom, 1200 Quadratmeter, der die Eigenschaften und die Einmaligkeit der Produkte aus Massivholz betont. Hier ist auch eine Sammlung alter Fahrräder zu sehen, die Beginn des 20. Jahrhunderts als Fahrzeuge für unterschiedliche Berufe dienten.





MUSEO DEL LEGNO

Al primo piano dello stabile si trova il Museo del Legno, con un'esposizione di oltre 5.000 pezzi tra macchine ed utensili per la lavorazione del legno (datazione 1850/1930), collezione unica nel suo genere in Europa per la quantità di pezzi presenti. Obiettivo far riscoprire le origini e le tradizioni tipiche dell'ebanisteria, esponendo molti utensili provenienti da antiche botteghe artigiane italiane. Nell'ampio salone si trovano pialle, banchi da lavoro, torni, combinate, pultrici, seghe a nastro, bindelle: termini tecnici quasi dimenticati. Protagonista indiscusso dello spazio il tavolo "Antico" in legno millenario di Kauri datato 48.000 anni e lungo 12 metri, caratterizzato da una base in ferro disegnata dall'architetto Renzo Piano.

MUSEUM OF WOOD

On the first floor of the building there is the Museum of Wood, with an exhibition of over 5.000 pieces including woodworking machines and tools (dating back to 1850/1930), a unique collection of its kind in Europe for the quantity of pieces. The aim is to rediscover the typical origins and traditions of cabinet making, by exhibiting many tools coming from ancient Italian artisan shops. In the large hall there are planes, workbenches, lathes, combined machines, sanding machines, band saws: almost forgotten technical terms. The undisputed protagonist of the space is the "Antico" table made of millennial Kauri wood dated 48,000 years and 12 meters long, characterized by an iron base designed by the architect Renzo Piano.

HOLZMUSEUM

Im ersten Stock des Gebäudes befindet sich das Holzmuseum mit über 5.000 Ausstellungsstücken, Maschinen und Werkzeugen zur Holzbearbeitung aus dem Zeitraum 1850/1930, eine einzigartig große Sammlung dieser Art in Europa. In der Ausstellung können der Ursprung und die typischen Traditionen der Kunstschlerei wiederentdeckt werden, dank der vielen Werkzeugen aus alten italienischen Schreinerwerkstätten. Im geräumigen Raum werden Hobel, Werk- und Drehbänke, Kombimaschinen, Poliermaschinen, Bandsägen gezeigt: Fachausdrücke, die fast in Vergessenheit geraten sind. Unbestrittene Hauptfigur dieses Raumes ist der Tisch "Antico" aus tausendjährigem Kauri-Holz, 48.000 Jahre alt und 12 Meter lang, der sich durch sein Gestell aus Eisenrohren auszeichnet, Design vom Architekten Renzo Piano.

PANGEA LAB

Al secondo piano si trova il Pangea Lab, spazio suggestivo realizzato in legno di abete e vetro che ospita il tavolo Pangea, simbolo di Expo 2015 a firma di Michele de Lucchi che si ispira all'unico continente che in origine si ritiene includesse tutte le terre emerse e che durante le successive ere geologiche si è diviso nei vari continenti. La superficie di 80 metri quadrati realizzata in Kauri, legno originario della Nuova Zelanda, è composta da 19 pezzi sagomati ed è sostenuta da 271 gambe realizzate in Briccola, pali di rovere recuperati della laguna di Venezia.

PANGEA LAB

On the second floor you find the Pangea Lab, an evocative space made of fir wood and glass that houses the Pangea table, a symbol of Expo 2015 designed by Michele de Lucchi, which is inspired to the supercontinent that consisted of the current continents joined together and that during the following geological eras started breaking up. The 80-square-meter surface made of Kauri, a wood coming from New Zealand, is made up of 19 shaped pieces and is supported by 271 legs made of Briccola, reused oak poles from the Venetian lagoon.

PANGEA LAB

Im zweitem Stock ist Pangea Lab, ein eindrucksvoller Ort aus Fichtenholz und Glas in dem sich der Tisch Pangea befindet, Symbol der Expo 2015, der von Michele de Lucchi entworfen wurde und sich am einzigen Kontinent inspiriert, der zu Beginn das ganze Festland enthielt, welches sich in den nachfolgenden geologischen Epochen in die verschiedenen Kontinente getrennt hat. Er hat eine Oberfläche von 80 Quadratmetern und wurde aus Kauri hergestellt, dem aus Neuseeland stammenden Holz; er besteht aus 19 Formteilen, die durch 271 Tischbeine aus Briccola getragen werden, Eichenholzpfähle aus der Lagune von Venedig.





XILOTECA

Lungo le pareti dello spazio Pangea Lab si trova una xiloteca, una vera e propria seconda installazione museale all'interno del Riva Center, una raccolta minuziosa di circa 900 legni provenienti da tutto il mondo. Nelle sottostanti teche di vetro si trova selezione di materiali naturali, frutto della collaborazione con aziende del territorio. Si tratta di uno spazio didattico e formativo per far conoscere da vicino le lavorazioni ed i materiali attraverso l'organizzazione di workshop dedicati a studenti ed addetti al settore.

XYLOTHEQUE

Along the walls of the Pangea Lab space there is a xilothèque, a real second museum inside the Riva Center, a meticulous collection of about 900 woods coming from all over the world. In the underlying glass cases there is a selection of natural materials, the result of collaboration with local companies. It is an educational and training space to make the processes and materials known through the organization of workshops dedicated to students and other companies working in the region.

XYLOTHEK

Entlang der Wände des Pangea Lab befindet sich eine Xylotheke, eine echte zweite Museumsinstallation im Riva Center und eine sorgfältige Sammlung von etwa 900 Hölzern aus der ganzen Welt. In den darunter liegenden Glasvitrinen gibt es eine Auswahl natürlicher Materialien, die dank der Zusammenarbeit mit anderen lokalen Unternehmen ausgestellt werden können. Es handelt sich um einen Bildungs- und Trainingsraum, dessen Ziel ist die Materialien und die Prozesse durch Workshops für Studenten und Fachleute bekanntzumachen.

UNITÀ PRODUTTIVE

L'unità produttiva 1 è dedicata alla produzione di credenze, armadi, librerie, letti e complementi d'arredo; macchinari tecnologicamente avanzati si alternano a banchi da falegnami e i processi industriali alle lavorazioni artigianali. Taglio, bordatura, incollaggio, impiallacciatura, pressatura, assemblaggio, oliatura, montaggio e controllo qualità: passaggi fondamentali per arrivare al mobile finito, sinonimo di qualità.

L'unità produttiva 2 dedicata alla produzione di tavoli in legno massello, in particolare di Kauri o di Briccola. Rastrelliere in ferro contengono i top pronti per essere lavorati; le tavole a liste incollate vengono fatte "riposare" per prevenire i naturali movimenti, quelle in Kauri vengono fotografate ed inserite in un apposito catalogo per la scelta dell'acquirente. Ciascuno è un pezzo unico.

L'unità produttiva 3, dedicata alla lavorazione del legno di cedro per la realizzazione di sgabelli, panche e tavolini. I tronchi nel piazzale antistante lo stabilimento sprigionano nell'aria un profumo caratteristico ed inebriante. Una ruspa li preleva e li porta all'interno della fabbrica per il taglio longitudinale a cui segue la fase di scortecciamento ed infine di definizione della forma del prodotto tramite una dima. Il blocco viene poi inserito nel centro di lavoro e al termine del processo di lavorazione si passa alla levigatura che rende la superficie liscia.

PRODUCTION UNITS

Production unit 1 is dedicated to the production of sideboards, wardrobes, bookcases, beds and accessories; cutting-edge technology together with carpenter's benches, industrial processes and craftsmanship. Cutting, edging, gluing, veneering, pressing, oiling, assembly and final quality control: these are the steps to get to the finished product, symbol of quality.

Production unit 2 is instead dedicated to the production of solid wood tables and in particular those in Kauri or Briccola wood. Iron racks contain the tops ready to be worked; tops in glued lists are let to "rest" to prevent natural movements; Kauri slabs are photographed and showed to the customer in a dedicated catalogue. Each piece is unique.

Production unit 3 is dedicated to the production of cedar wood products: stools, benches and small tables. The trunks stored in the yard in front of the production unit release a characteristic scent into the air. A bulldozer picks them up and takes them inside the factory for the longitudinal cut and the debarking phase, then the shape of the stool is traced through a template. The block is then put into the CNC machine and it is sanded to make the surface smooth.

PRODUKTIONSSTÄTTE

Die **Produktionsstätte 1** stellt Kommoden, Schränke, Regale, Betten und Einrichtungsobjekte her. Technologisch fortschrittliche Maschinen neben traditionellen Tischlerbänken und industrielle Prozesse neben Handwerk. Schneiden, Kleben, Furnieren, Pressen, Montage, Ölen und schließlich Qualitätskontrolle: diese sind die Schritte bis zum fertigen Möbelstück, das zum Synonym für Qualität wird.

Die **Produktionsstätte 2** stellt Massivholztischen her, unter denen auch Tische aus Kauri und Briccole. Hier stehen immer Tischplatten zum Bearbeiten bereit. Tischplatten aus verleimten Leisten werden horizontal gelagert um eventuelle Holzbewegungen zu vermeiden. Kauriplatten werden fotografiert und dank einem speziellen Katalog den potenziellen Käufern angeboten. Jede Platte ist ein Unikat.

Schließlich verarbeitet die **Produktionsstätte 3** Zedernholz zur Herstellung von Hockern, Bänken und Couchtischen. Die Stämme werden auf dem Vorplatz der Produktionsstätte gelagert und erfüllen die gesamte Umgebung mit einer charakteristischen Duftnote. Ein Bulldozer nimmt sie auf und bringt sie für den Längsschnitt und die Entrindung in die Fabrik, danach wird die Form des Hockers durch eine Schablone auf der Oberfläche gezeichnet. Der Block wird dann in den CNC-Maschinen bearbeitet und per Hand geschliffen, wodurch die Oberfläche glatt wird.



UNITÀ PRODUTTIVA 1 · PRODUCTION UNIT 1 · PRODUKTIONSSTÄTTE 1



UNITÀ PRODUTTIVA 2 · PRODUCTION UNIT 2 · PRODUKTIONSSTÄTTE 2



UNITÀ PRODUTTIVA 3 · PRODUCTION UNIT 3 · PRODUKTIONSSTÄTTE 3

AEG

INNOVAZIONI PER RISULTATI OLTRE LE ASPETTATIVE

AEG, brand del gruppo Electrolux, è il marchio di riferimento per chi è alla ricerca di soluzioni che sposino alta innovazione tecnologica e perfezione estetica. Da oltre 130 anni, AEG propone tecnologie uniche ed intelligenti in grado di portare l'esperienza culinaria ad un livello superiore: linee pulite, design sobrio e funzionalità si incontrano per aiutare l'utente a espandere le proprie abilità in cucina, dando vita a piatti in grado di superare ogni aspettativa. Dai frigoriferi alle cappe, passando per forni e piani cottura, AEG offre tecnologie all'avanguardia che consentono di preparare le pietanze ad un livello professionale.

Tra i prodotti hero, risalta l'esclusivo piano a induzione TotalFlex, il rivoluzionario modello dotato di una superficie in vetro reattiva che rileva in maniera automatica la zona cottura, adattandosi a pentole e padelle di ogni forma e dimensione. Grazie a questo piano, la cottura non ha più confini: la possibilità di non interrompere il processo di cottura e di non limitarsi a utilizzare zone predefinite assicura infatti assoluta libertà e flessibilità. Inoltre, i forni a vapore sono in grado di coniugare gusto e benessere. Il forno multifunzione SteamPro combina al calore la potenza del vapore, preservando sapori, consistenze ed elementi nutritivi, garantendo esattamente il risultato di cottura desiderato per risultati professionali, anche a basse temperature.

INNOVATIONS FOR RESULTS BEYOND EXPECTATIONS

AEG, a brand of the Electrolux Group, is the brand of choice for those in search of solutions that combine high technological innovation with aesthetic perfection. For over 130 years, AEG has been offering unique technologies capable of taking the cooking experience to the next level: clean lines, sober design and functionality come together to help users expand their skills in the kitchen, creating dishes that exceed all expectations. From fridges and hoods to ovens and hobs, AEG offers state-of-the-art technology to help you prepare food at a professional level.

The hero products include the exclusive TotalFlex induction hob, the revolutionary model with a reactive glass surface that automatically senses the cooking zone, adapting to pots and pans of all shapes and sizes. With this hob, cooking has no boundaries: cooking without interrupting the process and without using predefined zones ensures absolute freedom and flexibility. In addition, steam ovens are able to combine taste and well-being. The multifunctional SteamPro oven combines heat with the power of steam, preserving flavours, textures and nutrients, guaranteeing exactly the desired cooking level for professional results, even at low temperatures.

INNOVATIONEN FÜR ERGEBNISSE JENSEITS DER ERWARTUNGEN

AEG, eine Marke der Gruppe Electrolux, wird von der Kundschaft bevorzugt, die auf der Suche nach Gleichgewicht zwischen besonderer technologischer Innovation und ästhetischer Perfektion ist. Seit über 130 Jahren bietet AEG einzigartige und intelligente Technologien an, die das Kocherlebnis auf eine neue Stufe heben: Klare Linien, schlichtes Design und Funktionalität vereinen sich und unterstützen die Nutzer bei der Erweiterung ihrer Kochfähigkeiten, damit Gerichte jenseits aller Erwartungen entstehen werden. Von Kühlschränken bis hin zu Dunstabzugshauben, Backöfen und Kochfelder bietet AEG modernste Technologien, mit denen Sie Ihre Speisen professionell zubereiten können. Zu den beliebtesten Produkten gehört das exklusive TotalFlex-Induktionskochfeld, ein revolutionäres Modell mit einer reaktiven Glasoberfläche, die automatisch die Kochzone erkennt und sich an Töpfe und Pfannen aller Formen und Größen anpasst. Dank dieses Kochfeldes kann man ohne Grenze kochen: die Möglichkeit, den Kochvorgang nicht zu unterbrechen und nicht nur vordefinierte Zonen zu nutzen, bietet absolute Freiheit und Flexibilität. Darüber hinaus sind Dampföfen in der Lage, Geschmack und Behagen zu verbinden. Der SteamPro-Multifunktionsbackofen kombiniert die Hitze mit der Kraft des Dampfes, so dass Aroma, Konsistenz und Nährstoffe bewahrt werden. Dadurch können gewünschte professionelle Ereignisse auch bei niedrigen Temperaturen garantiert werden.

AEG



ALDO CIBIC
ALDO SPINELLI
ALESSANDRO GUIDOLIN
ALESSANDRO MENDINI
AMEBE DESIGN STUDIO
ANDREA BRANZI
ANDREA CASTRIGNANO
BALDESSARI & BALDESSARI
BARTOLI DESIGN
BENNO VINATZER
BOYAN GRIGOROV
BRODIE NEILL
C.R.&S. RIVA 1920
CARLO COLOMBO
CENGIZ CIVAN
CLAUDIO BELLINI
DANIEL GERMANI
DAVID CHIPPERFIELD
DAVID DOLCINI
DAVID KNOTT
ELIO FIORUCCI
ENZO MARI
ERASMO FIGINI
FABIO NOVEMBRE
FABRIZIO ZAPPA
FRANCIS KÉRÉ
FRANCO & MATTEO ORIGONI
GALIMBERTI & BIZZARRO
GIOVANNA AZZARELLO
GIOVANNI TOMASINI
GIULIANO & GABRIELE CAPPELLETTI
GIULIANO CAPPELLETTI
GUALTIERO MARCHESI
HELIDON XHIXHA
HIKARU MORI
HSIAO-CHING WANG
ISABELLE RIGAL
JAKE PHIPPS
JAMIE DURIE
KARIM RASHID

DESIGNERSFORRIVA1920

KARSTEN SCHMIDT-HOENSDORF
KAZUYO KOMODA
LUCA MARTORANO & MATTIA ALBICINI
LUCA SCACCHETTI
LUISA CASTIGLIONI
MARC SADLER
MARCO BAXADONNE
MARCO PIVA
MARIA SAADEH
MARIO BELLINI
MARIO BOTTA
MARIO CUCINELLA
MATTEO THUN
MICHELE DE LUCCHI
MICHELE TAVANO
NERI & HU
NESPOLI E NOVARA
PAOLA NAVONE
PAOLO PIVA
PAOLO SALVADÈ
PASSON & SAVORGNANI
PATRICIA URQUIOLA
PATRIZIA BOZUFFI
PIERO LISSONI
PININFARINA
PINUCCIO SCIOLA
REI HAMADA
RENZO & MATTEO PIANO
RICCARDO ARBIZZONI
SAKURA ADACHI
SETSU & SHINOBU ITO
SOLONI, GRANDE, REVESZ
STEFANO BOERI
STEFANO LAROTONDA
STEVE LEUNG
STUDIO ZERO
TERRY DWAN
THOMAS HERZOG
VEGNI DESIGN
VENEZIANO+TEAM

COPYRIGHT © RIVA 1920
ALL RIGHTS RESERVED.

ANY REPRODUCTION,
REPRESENTATION
OR MODIFICATION,
IN FULL OR PARTLY, OF THIS
CATALOGUE
IS EXPRESSLY PROHIBITED.

FOR FURTHER INFORMATION
PLEASE VISIT www.riva1920.it



STYLING
COMMUNICATION
GRAPHIC DESIGN

RIVA 1920

PRINTED IN 2022

LA GRAFICA · CANTÚ

PHOTO

MODO FOTOGRAFIA

INSIDE GROUP TECHNOLOGY SRL

MARCO BELLO

STUDIO ELEVEN

Descriptions, colours and pictures of products included in this catalogue have an indicative value only and are not binding for products use. Riva 1920 reserves the right to modify their products without prior notification.

Riva 1920 è ora disponibile su scala globale in oltre 90 Paesi attraverso una rete di oltre 450 punti vendita autorizzati.
Riva 1920 is now globally available in more than 90 Countries with an authorized Dealer network of 450 Stores.
Riva 1920 ist jetzt weltweit in mehr als 90 Länder vertriebt, und zählt ungefähr 450 offizielle Händler.

1920[®]
R

MADE IN ITALY

GRÜN
BECK

DESIGNERS & INTERIORS

interior architects | design stores
all in one service | cabinet maker
Margaretenstr.93 | A-1050 Wien
interiors@gruenbeck.co.at
+43 1 544 83 39

RIVA 1920

Industria Mobili SPA

Via Milano, 137
22063 Cantù
Como · Italy
T. +39 031 73 30 94
F. +39 031 73 34 13
info@riva1920.it

Production unit - 1

Via Milano, 137
22063 Cantù
Como · Italy

Production unit - 2

Via Genova, 13
22063 Cantù
Como · Italy

Production unit - 3

Via Como, 74
22066 Mariano C.se
Como · Italy

Riva Center

Via Milano, 110
22063 Cantù
Como · Italy

Riva Farm

Cucciago
Como · Italy