

COMPLEMENTS

7 TABLES

10 FRANCIS, 32 LONG ISLAND, 54 MANTA, 86 FLAT,
98 FLAT SYSTEM

113 COFFEE TABLES

116 RIALTO, 128 PLANET, 140 TRAY, 152 SIXTY COFFEE TABLE

163 DISPLAY UNITS

166 SIXTY, 174 EOS, 182 ALIANTE, 194 ALA, 200 ALTAIR,
218 DOLMEN

rimadesio-wien.at

IT Tavoli, tavolini, piccole librerie, vetrine, mensole e contenitori centro stanza sviluppati all'insegna della massima coerenza con la particolare visione di Rimadesio; una proposta d'arredo coordinata, guidata dalla ricerca del massimo equilibrio tra rigore formale, tecnologia e cura del dettaglio. Soluzioni sofisticate in cui la scelta delle finiture, dalle pietre ai metalli, dalle essenze alle colorazioni del vetro, sono parte integrante e fondamentale del progetto.

DE Tische, Couchtische, kleine Bücherregale, Vitrinen, Ablagen und freistehende Behälter, die im Hinblick auf eine maximale Kohärenz mit der besonderen Vision von Rimadesio entwickelt wurden; ein koordiniertes Einrichtungskonzept, das von der Suche nach einem perfekten Gleichgewicht zwischen formaler Strenge, Technologie und Liebe zum Detail geleitet wird. Raffinierte Lösungen, bei denen die Wahl der Oberflächen, von Stein bis Metall, von Holz bis hin zu Glasfarben, ein integraler und grundlegender Bestandteil des Designs ist.

FR Tables, tables basses, petites bibliothèques, vitrines, étagères et espaces de rangements centraux, toujours développés dans cet esprit 100% Rimadesio; une solution d'agencement coordonnée, guidée par cette recherche de l'équilibre parfait entre rigueur formelle, technologie et souci du détail. Des solutions sophistiquées où le choix des finitions, des pierres aux métaux, des essences aux nuances du verre, fait partie intégrante du projet.

ES Mesas, mesitas, librerías pequeñas, vitrinas, estantes y contenedores diseñados con el máximo sentido práctico siempre desde la particular perspectiva de Rimadesio; una propuesta coordinada de mobiliario, basada en la búsqueda de un total equilibrio entre rigor formal, tecnología y atención al detalle. Soluciones sofisticadas en las que la elección de los acabados, desde la piedra hasta el metal, pasando por el tipo de madera o la coloración del cristal, es una parte integrante y fundamental del proyecto.

RU Столы, журнальные столики, небольшие книжные шкафы, витрины, полки и системы хранения для центра комнаты, разработаны в полном соответствии с особым видением Rimadesio; сочетающиеся предложения по меблировке для достижения максимального баланса между формальной строгостью, технологией и вниманием к деталям. Изысканные решения, в которых выбор отделки, — от камня до металла, от шпона до цвета стекла, — неотъемлемая и основополагающая часть дизайна.

汉语 桌子、茶几、小书柜、玻璃展、示柜、层板架和储物柜·Rimadesio 以别具一格的愿景研发出这些能够相互融合以及置于环境中间的各式家具·这项以研究为导向的和谐感家具提案·旨在追寻严谨的表现形式、技术以及讲究细节之间的最佳平衡。各式典雅细腻的解决方案具备不同的表面处理选择：石材、金属、木材和彩色玻璃·这些材质皆是设计项目中不可或缺的重要元素。

TABLES, COFFEE TABLES, SMALL BOOKCASES, DISPLAY CABINETS, SHELVES AND MIDDLE ROOM PIECES DESIGNED ACCORDING TO RIMADESIO'S UNIQUE VISION: THIS COORDINATED RANGE OF FURNITURE STRIKES THE PERFECT BALANCE BETWEEN FORMAL LINES, TECHNOLOGY AND ATTENTION TO DETAIL. THE SOPHISTICATED SOLUTIONS ARE AVAILABLE IN A RANGE OF FINISHINGS, FROM STONE TO METAL AND FROM WOOD TO COLOURED GLASS, WHICH REPRESENT AN INTEGRAL PART OF THE COLLECTION.

TABLES

10 FRANCIS, 32 LONG ISLAND, 54 MANTA, 86 FLAT,
98 FLAT SYSTEM

TABLES



FRANCIS IS MARKED BY A MINIMALIST AND RIGOROUS DESIGN, THE RESULT OF A CONTEMPORARY INTERPRETATION OF ANCIENT DINING ROOM TABLES. A BALANCE OF SHAPES AND PROPORTIONS, DESIGNED TO FIT INTO ALL DOMESTIC, PROFESSIONAL AND CONTRACT SPACES. COMPOSITIONAL FLEXIBILITY DEFINED BY A WIDE VARIETY OF SIZES AND FINISHINGS.

IT Francis è scandito da un design essenziale e rigoroso, frutto di un'interpretazione in chiave contemporanea degli antichi tavoli da refettorio. Un equilibrio di forme e proporzioni, concepito per inserirsi in tutti gli spazi domestici, professionali e contract. Una flessibilità compositiva definita da un'ampia varietà dimensionale e di finiture.

DE Francis besticht durch sein essenzielles und rigoroses Design – das Ergebnis einer zeitgenössischen Interpretation antiker Speisesaaltische. Ein Entwurf mit ausgewogener Formensprache und Proportionen, der kreiert wurde, um sich nahtlos in Wohn- und Geschäftsräume sowie Objektbereiche einzufügen. Ein flexibler Ansatz, der sich durch eine große Vielfalt an Abmessungen und Ausführungen auszeichnet.

FR Francis se caractérise par son design épuré et rigoureux, fruit d'une interprétation contemporaine des anciennes tables de réfectoire. Équilibre entre formes et proportions, conçue pour s'intégrer dans tous les espaces domestiques et professionnels. Une modularité soulignée par une grande variété de formats et de finitions.

ES Francis se caracteriza por su diseño esencial y riguroso, resultado de una interpretación contemporánea de las antiguas mesas de comedor. Un equilibrio de formas y proporciones, concebido para integrarse en todos los espacios domésticos, profesionales y contract. Una flexibilidad compositiva definida por una gran variedad de tamaños y acabados.

RU Francis характеризуется надежным и строгим дизайном – современной интерпретацией старых столов для трапезных. Баланс форм и пропорций позволяет ему вписаться во все домашние, профессиональные и коммерческие пространства. Композиционная гибкость определяется широким разнообразием размеров и отделки.

汉语 Francis 的设计特色严谨、纯粹，为对古老修道院餐桌的现代版诠释。不同造型与比例之间取得平衡，设计构思旨在能够融入各种居家、办公与商务空间。各式各样的尺寸和表面处理选择实现组合灵活度。



Structure: 84 moro
Wooden top: 710 tinto ebano
W 3000 H 759 D 1040

EN The Francis table system is available in round, square and rectangular shapes, in 8 sizes. Designed to interpret different functions and environments, Francis offers maximum compositional freedom: the top is available in a total of 105 finishings, while the die-cast aluminium structure can be made in nickel grigio, brown, nero lucido and in the 46 colours of the Ecolorsystem range.

IT Il sistema di tavoli Francis è disponibile in forma rotonda, quadrata e rettangolare, in 8 dimensioni. Pensato per interpretare funzioni e ambienti diversi, Francis offre la massima libertà compositiva: il piano è disponibile in un totale di 105 finiture, mentre la struttura in alluminio pressofuso può essere realizzata in nickel grigio, nero lucido, brown e nei 46 colori della gamma Ecolorsystem.

DE Das Francis-Tischsystem ist in runder, quadratischer und rechteckiger Form sowie in 8 Größen erhältlich. Francis wurde konzipiert, um sich diversen Funktionen und Umgebungen anzupassen, und bietet ein Maximum an kompositiv-rischer Freiheit: Die Platte ist in insgesamt 105 Ausführungen erhältlich, während das Gestell aus Aluminiumdruckguss in Nickel Grigio, Brown, Nero Lucido und den 46 Farben der Ecolorsystem-Palette verfügbar ist.

FR Le système de tables Francis est disponible en format rond, carré et rectangulaire, en 8 tailles. Conçu pour interpréter différents espaces et fonctions, Francis propose une modularité maximale: son plateau est disponible dans un total de 105 finitions, tandis que sa structure en aluminium moulé sous pression peut être réalisée en nickel grigio, brown, nero lucido, ainsi que dans les 46 couleurs de la gamme Ecolorsystem.

ES El sistema de mesas Francis está disponible en forma redonda, cuadrada y rectangular, en 8 tamaños. Diseñado para interpretar diferentes funciones y ambientes, Francis ofrece la máxima libertad compositiva: la superficie de mesa está disponible en un total de 105 acabados, y la estructura de aluminio inyectado puede fabricarse en nickel grigio, brown, nero lucido y cualquiera de los 46 colores de la gama Ecolorsystem.

RU Система столов Francis представлена в круглых, квадратных и прямоугольных формах и в 8 размерах. Столы Francis, разработанные для различных назначений и различной среды, предлагают максимальную свободу композиции: столешница представлена в 105 вариантах отделки, а каркас из литого алюминия может быть выполнен в сером никеле, глянцевом черно-коричневом цвете и еще 46 цветах палитры Ecolorsystem.

汉语 Francis 系列桌款有圆形、正方形和长方形三种款式以及 8 种尺寸可供选择。为满足不同功能与空间需求，Francis 可实现极高的组合灵活性：共有 105 种桌面表面处理可供选择；压铸铝合金框架有镀灰镍、亮面黑、棕色以及在 Ecolorsystem 系列中的 46 种颜色可供选择。



Structure: 304 platino
Marble top: 198 calacatta opaco
W 3000 H 768 D 1040







Structure: 318 nickel grigio
Glass top: 63 grigio trasparente
W 1500 H 753 D 1500





TABLES / FRANCIS



Structure: 53 bianco neve
Marble top: 185 crystal white opaco
Ø 1500 H 768

In this photo
Wall partition system: Spazio
Bookcase: Zenit

EN The version with revolving central top is available, glossy or matt lacquered glass. It is perfectly flush with the main top, thanks to its thin rotation mechanism.

IT È disponibile la versione con piano centrale girevole, in vetro laccato lucido o opaco, perfettamente complanare al piano principale, grazie ad un sottile meccanismo di rotazione.

DE Es gibt ebenfalls eine Version mit zentraler Drehplatte, die in glänzend und matt lackiertem Glas ausgeführt ist und dank eines raffinierten Drehmechanismus perfekt flächenbündig mit der Hauptplatte abschließt.

FR La version avec plateau central pivotant est disponible en verre laqué brillant et mat, parfaitement affleurant au plateau principal, grâce à son ingénieux mécanisme de rotation.

ES Está disponible la versión con superficie de mesa central giratoria, de vidrio lacado brillante y mate, perfectamente coplanar con la superficie de mesa principal, gracias a un sutil mecanismo de rotación.

RU Доступно исполнение с вращающейся центральной частью столешницы, изготовленной из лакированного матового или глянцевого стекла, идеально выровненной с основной столешницей благодаря тонкому механизму вращения.

汉语 此外，Francis 亦有带中央转盘的版本，可采用亮光或哑光烤漆玻璃制作；通过精巧的旋转装置，转盘和主桌面得以呈现完美平齐的表面。



Structure: 13 nero
Glass top and revolving top: 102 nero opaco
Ø 1800 H 760



Structure: 318 nickel grigio
Wooden top: 19 rovere termotrattato
Ø 1500 H 759

EXCLUSIVE TECHNICAL FEATURES



The rectangular version has slightly rounded leading edges and a highly expressive longitudinal slot, and can be made in 4 wooden finishings and 12 marbles.

DIMENSIONS

Lacquered glass top

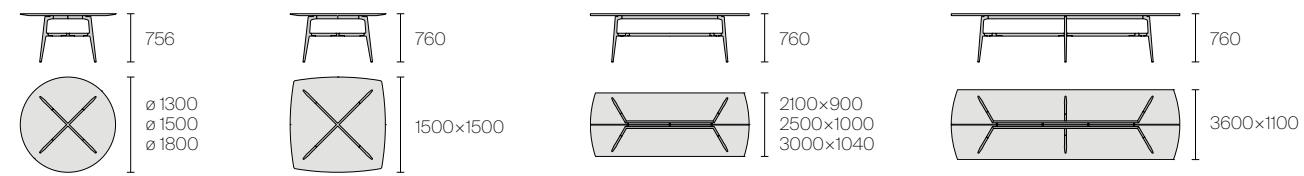

Transparent glass top

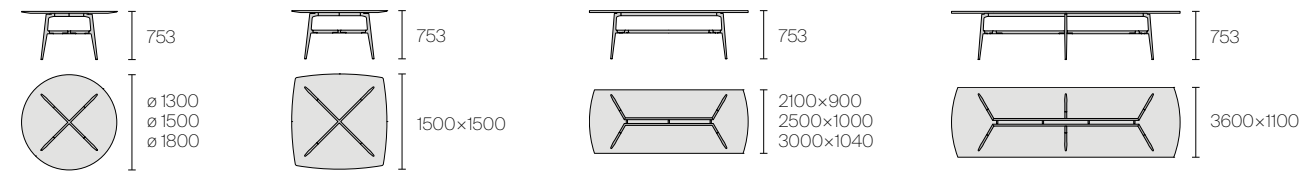

Wooden top

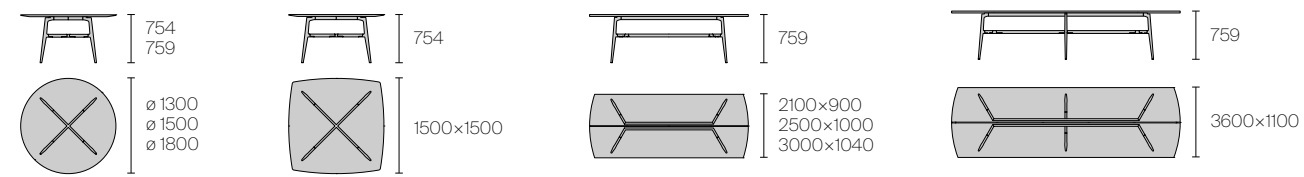

Marble top

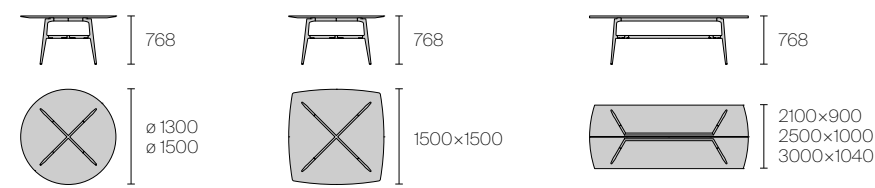

Wooden or lacquered glass top and revolving top

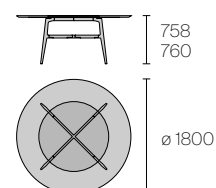

TECHNICAL SPECIFICATIONS

Round glass lacquered top

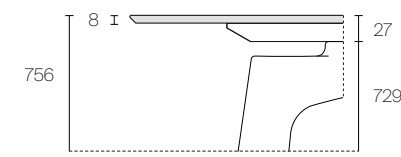

Lacquered glass top for rectangular, square or round version Ø1800 with revolving central tray

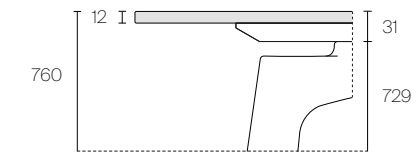

Glass transparent top

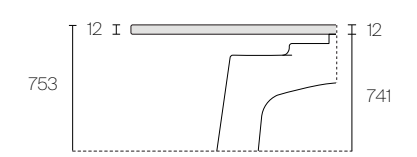

Marble top

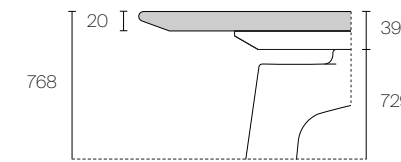

Round and square wooden top

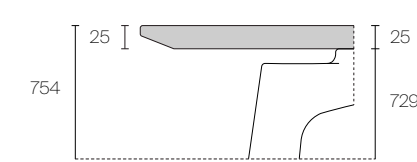

Rectangular or round version Ø1800 wooden top

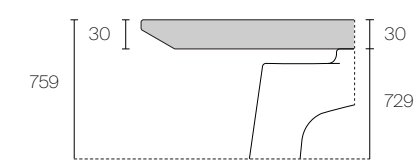

FINISHINGS

Structure



Top

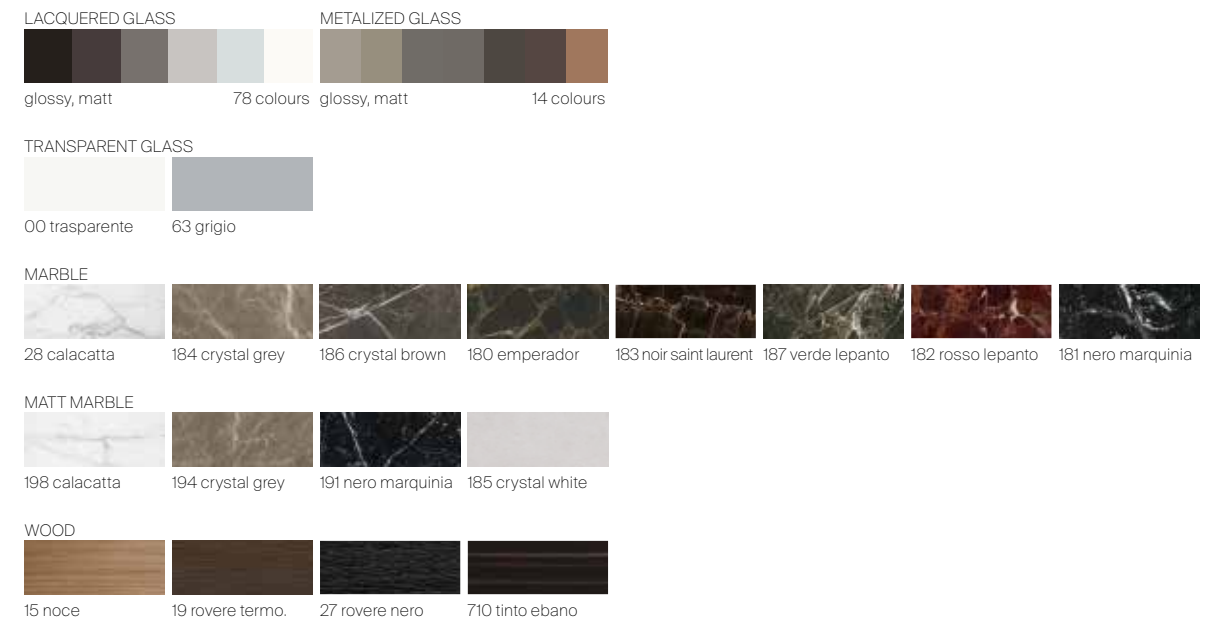

Revolving top

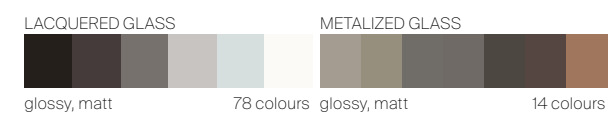



A SYSTEM OF TABLES WITH AN ESSENTIAL AND REFINED LOOK, EXPRESSION OF THE UNIQUE RIMADESIO PHILOSOPHY. AVAILABLE IN DIFFERENT SHAPES AND DIMENSIONS, AS WELL AS IN THE EXTENSIBLE VERSION, LONG ISLAND COMBINES RIGOROUS AESTHETIC, TECHNOLOGICAL RESEARCH, AND EXPRESSIVE INNOVATION. THE UNIQUE VARIETY OF THE AVAILABLE FINISHINGS ALLOWS A NATURAL COMBINATION WITH THE OTHER PROPOSALS OF THE COLLECTION.

IT Un sistema di tavoli dall'immagine essenziale e ricercata, espressione coerente della particolare filosofia Rimadesio. Disponibile in diverse dimensioni e formati, oltre che nella inedita versione allungabile, Long Island coniuga estetica rigorosa, ricerca tecnologica e originalità espressiva. L'esclusiva varietà delle finiture previste consente una naturale combinazione con le proposte della collezione.

DE Tischsystem mit reinem und präzisiertem Aussehen, das der Philosophie Rimadesio entspricht. Long Island ist in verschiedenen Massen, Formen, und als Ausziehversion verfügbar. Long Island verbindet strikte Ästhetik, technologische Forschung zusammen mit der ausdrucksvollen Originalität. Mehrere Ausführungen, die mit anderen Produkten der Kollektion sich kombinieren können.

FR Un système de tables d'une image essentielle et recherchée, qui exprime avec cohérence la philosophie particulière de Rimadesio. Disponible en différentes dimensions et formes, ainsi que dans la nouvelle version à rallonges, Long Island combine une esthétique rigoureuse avec la recherche technologique et l'originalité d'expression. La variété unique de finitions disponibles permet une combinaison naturelle avec les propositions de la collection.

ES Un sistema de mesas de la imagen esencial y refinada, expresión coherente de la particular filosofía de Rimadesio. Disponible en diferentes tamaños y formatos, así como en la versión extensible. Long Island conjuga la estética rigurosa, la investigación tecnológica y la originalidad expresiva. La exclusiva variedad de acabados disponibles permite una combinación natural con las propuestas de la colección.

RU Элегантная и надежная система столов представляет собой последовательное выражение особой философии Rimadesio. Система Long Island представлена в различных размерах и форматах, а также в совершенно новой раздвижной версии; Long Island сочетает в себе строгую эстетику, технологические инновации и оригинальность. Уникальное разнообразие представленных отделок обеспечивает их естественное сочетание с предложениями коллекции.

汉语 Long Island 桌子系统的形象纯粹、细腻，体现出 Rimadesio 一贯的独特设计哲学。这个系列提供各种尺寸和规格，亦有可延长的新型版本；Long Island 严谨的设计美学、技术研究与表现原创性于一身。各式独家的表面处理可为本系列中的各项设计提案提供自然和谐的搭配方式。







Structure: 69 palladio
Marble top: 28 calacatta

TABLES / LONG ISLAND



Structure: 13 nero
Wooden top: 27 rovere nero

EN Long Island is a completely dismountable table, with structure and legs in aluminium. The tops are in tempered glass, wood and marble. The square wooden version is characterised by a wooden inlay veneer, while the veneer is transversal or longitudinal in the rectangular shape.

IT Long Island è un tavolo completamente smontabile, con struttura e gambe in alluminio. I piani sono in vetro temperato, in legno e in marmo. La versione quadrata in legno è caratterizzata da un'impiallacciatura a intarsio in essenza, mentre in quella rettangolare l'impiallacciatura è trasversale o longitudinale.

DE Long Island ist ein vollständig zerlegbarer Tisch, mit Struktur und Beinen aus Aluminium. Die Tischplatten sind aus gehärtetem Glas, Holz und Marmor gefertigt. Die quadratische Holzversion zeichnet sich durch ihre Furnier-Intarsien aus, während bei der rechteckigen Ausführung das Furnier quer oder längs über den Tisch verläuft.

FR Long Island, est une table entièrement démontable, avec structure et pieds en aluminium. Ses plateaux sont en verre trempé, bois et marbre. La version carrée en bois se caractérise par son placage marqueté de bois, tandis que sur celle rectangulaire, le placage est transversal ou longitudinal.

ES Long Island es una mesa completamente desmontable, con estructura y patas de aluminio. Las superficies de mesa son de cristal templado, madera y mármol. La versión cuadrada de madera se caracteriza por un revestimiento de madera con incrustaciones, y en la rectangular el revestimiento es transversal o longitudinal.

RU это полностью разборный стол с алюминиевыми структурой и ножками. Столешницы выполнены из закаленного стекла, дерева или мрамора. Квадратный стол выполнен в технике инкрустации, а у прямоугольных версий шпон нанесен продольно или поперечно.

汉语 Long Island是一张完全可拆卸的桌子，结构和桌腿都是铝制的。桌面材质有钢化玻璃、木材和大理石可供选择。正方形木桌版本的特点为木镶嵌饰面板，长方形版本的饰面板则为横向或纵向。



Structure: 13 nero
Wooden top: 27 rovere nero
W 1450 H 744 D 1450

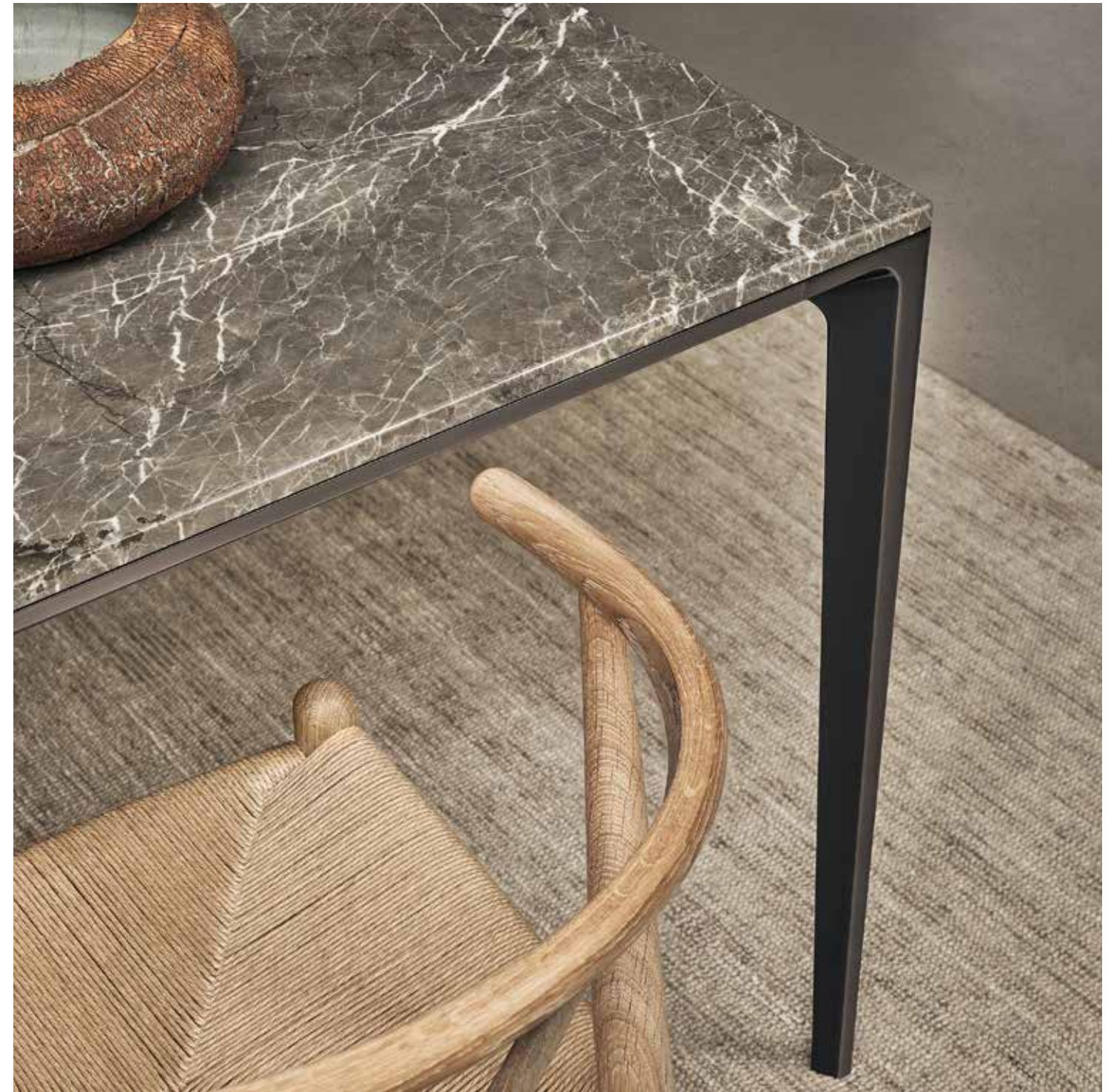



EN A table characterized by its exclusive style and functionalist design. Great personality for a specific project allows the perfect integration into all the systems and complements of the collection.

IT Un tavolo dallo stile esclusivo, ispirato ad elementi del design razionalista. Una proposta dalla forte personalità che garantisce una perfetta integrazione stilistica con tutti i sistemi e i complementi della collezione.

DE Ein Tisch im exklusiven Stil, inspiriert von Elementen des italienischen Rationalismus. Ein Design mit starker Persönlichkeit, das eine perfekte stilistische Integration mit allen Systemen und Ergänzungen der Kollektion garantiert.

FR Long Island est une table caractérisée par son style exclusif, inspiré à éléments du design rationaliste. Une proposition de forte personnalité qui garantit une parfaite intégration de style avec tous les systèmes et les compléments de la collection.

ES Long Island es una mesa del estilo exclusivo, inspirado a elementos del design racionalista. Una propuesta de la fuerte personalidad que garantiza una perfecta integración estilística con todos los sistemas y los complementos de la colección.

RU Стол в эксклюзивном стиле, вдохновленный элементами рационалистического дизайна. Предложение с ярко выраженными неповторимыми характеристиками, гарантирующими идеальную стилистическую интеграцию со всеми системами и дополнительными изделиями коллекции.

汉语 这款桌型风格独特，灵感源自理想主义的设计元素。这项设计提案个性鲜明，能与系列中所有的家具系统和配件达成完美的风格融合。





Structure: 318 nickel grigio
Wooden top: 19 rovere termotrattato
Extendible version
W 2050 / 2550 / 3050 H 750 D 920

EN The table top perfect rigourousness, the technological complexity of the structure as distinguishing feature, the perfection of decorative details. Long Island is a table expressing creativity and identity through an essential design, able to perfectly combine the particular legs shape with the structure.

IT Il rigore assoluto del piano, la complessità tecnologica della struttura che diventa tratto distintivo, la perfezione dei dettagli chiamati ad assolvere il compito decorativo. Long Island è un tavolo capace di esprimere creatività e personalità attraverso un'immagine pulita ed essenziale, in cui la particolare forma delle gambe viene armoniosamente raccordata alla struttura di sostegno del piano.

DE Die absolute Striktheit der Platte, die komplexe Technologie und die Perfektion von Details, die das aesthetisches Zeichen sind. Long Island entspricht Kreativitaet und Personalitaet durch saubere und essentielle Figur, wo die besondere Form den Beine am besten mit Tischplatte sich integriert.

FR Rigueur absolue du plateau, complexité technologique de la structure qui devient caractéristique distinctive, perfection des détails qui deviennent décoratifs. Long Island est une table capable d'exprimer la créativité et la personnalité à travers une image propre et essentielle, dans laquelle la forme particulière des jambes est harmonieusement reliée à la structure de support du plateau.

ES El rigor absoluto de la encimera, la complejidad tecnológica de la estructura que se convierte en característica distintiva, la perfección de los detalles destinados a cumplir su labor decorativo. Long Island es una mesa capaz de expresar creatividad y personalidad a través de una imagen limpia y esencial, en la que la forma particular de las patas está armoniosamente unida a la estructura de soporte de la encimera.

RU Полная строгость замысла, технологическая сложность конструкции — отличительная черта в совершенстве деталей, призванных выполнять декоративную задачу. Long Island — это стол, в чистом образе которого выражается креативность и индивидуальность; форма его ножек гармонично сочетается с каркасом столешницы.

汉语 结构技术复性、绝对严谨的桌面设计、对细节的完美要求，这三者皆是装饰工艺不可或缺的元素。简洁纯粹的 Long Island 桌款通过自身形象表现出创造力与气质个性，桌腿的特殊造型与桌面的支撑结构和谐相接。



EXCLUSIVE TECHNICAL FEATURES

Integrated multiple socket for table with glass and wooden top

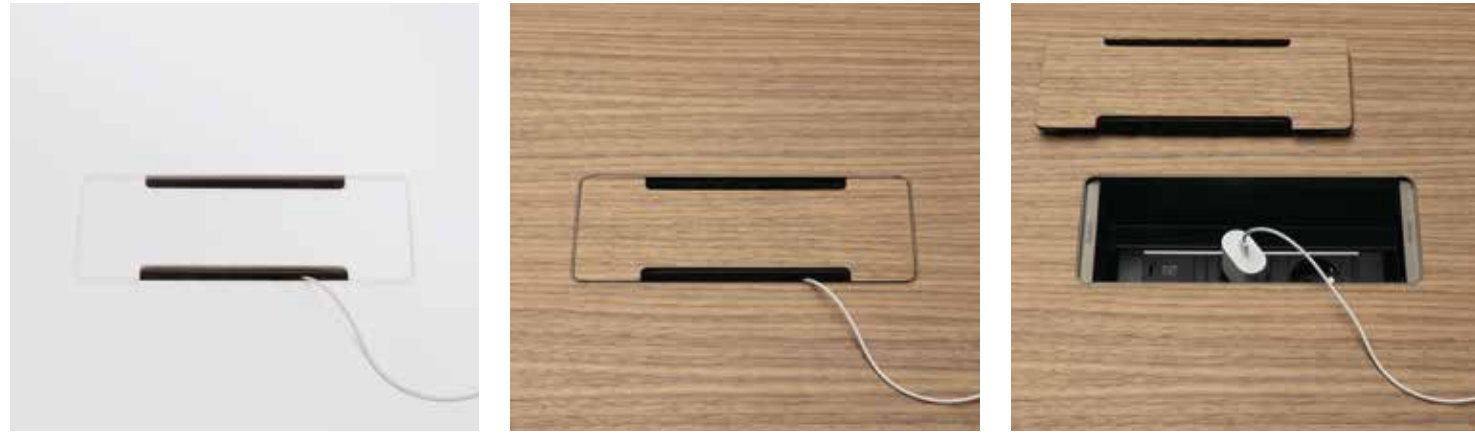

DIMENSIONS

Lacquered glass top version

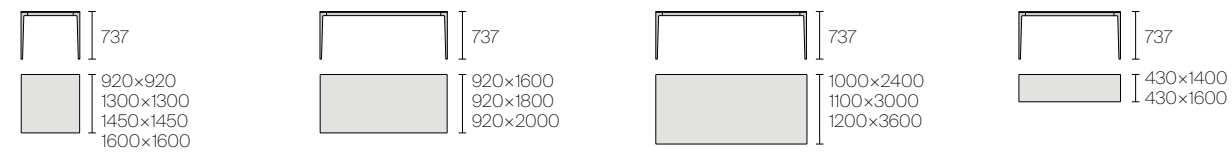

Wooden top version

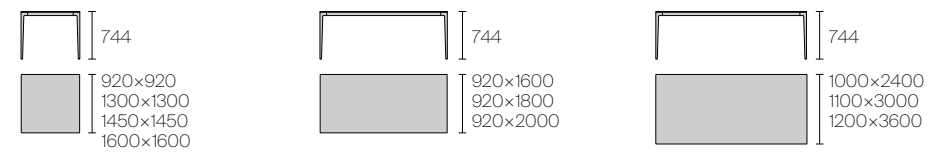

Grey transparent glass top version

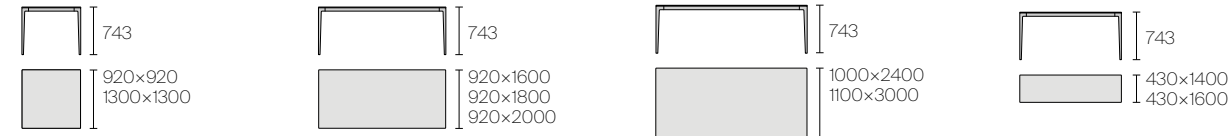

Marble top version

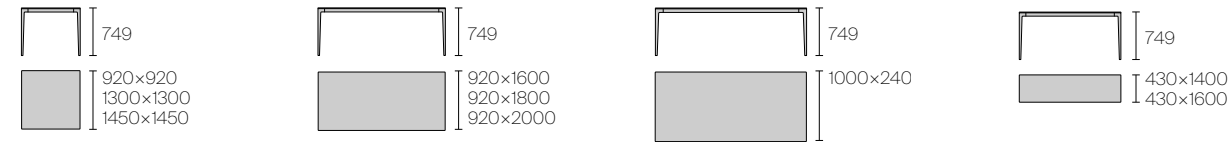

Extendible version with wooden or lacquered glass top



TECHNICAL SPECIFICATIONS

Transparent glass top

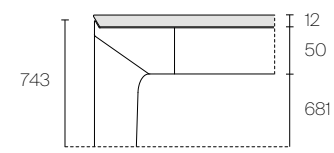

Lacquered glass top

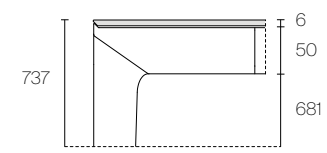

Wooden top

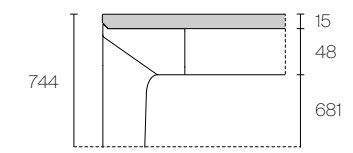

Marble top

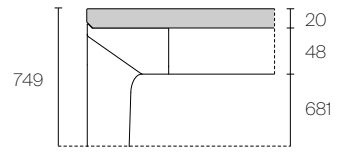

Glass top for extendible version

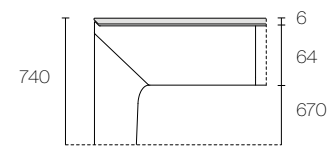

Wooden top for extendible version

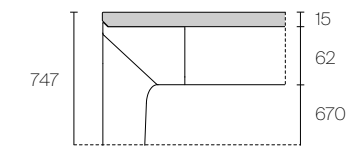

FINISHINGS

Structure



Top

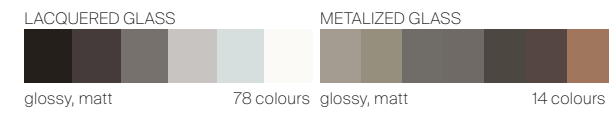

TRANSPARENT GLASS

63 grigio

DIAMANTE GLASS



MARBLE



MATT MARBLE

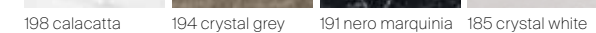

WOOD*



* not available for console

Undertop tray for extendible version

SYNTHETIC LEATHER

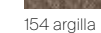



A SYSTEM OF TABLES EXPRESSING RIMADESIO'S COMMITMENT TO ACHIEVING AESTHETIC ORIGINALITY THROUGH RESEARCH AND TECHNOLOGICAL INNOVATION. THE MODULAR STRUCTURE IN HIGH PRESSURE DIE-CAST ALUMINIUM AND THE CENTRAL ROD IN TEMPERED ALUMINIUM ALLOY ENSURE MAXIMUM RELIABILITY WITH MINIMUM THICKNESS PROFILES, WHILE THE MODULAR DESIGN OF THE STRUCTURE ALLOWS EXCEPTIONAL DIMENSIONS.

IT Un sistema di tavoli che esprime con chiarezza l'impegno di Rimadesio nel raggiungere l'originalità estetica attraverso la ricerca e l'innovazione tecnologica. La struttura modulare in alluminio pressofuso e il tirante centrale in lega di alluminio temperato consentono di assicurare la massima affidabilità con profili di minimo spessore mentre la concezione modulare della struttura permette la declinazione su dimensioni eccezionali.

DE Ein System von Tischen das den Auftrag von Rimadesio mit Klarheit und Besonderheit über die Forschung und innovativen Technologie vereint. Die modulare Struktur aus stranggepresstem Aluminium mit hohem Druck und der zentralen Zugstange aus einer temperierten Aluminium-Legierung, ermöglicht eine maximale Zuverlässigkeit mit Profilen aus einem minimalen Durchmesser modulare Formen von aussergewöhnlichen Dimensionen zu entwickeln.

FR Un système de tables qui exprime clairement l'engagement de Rimadesio à réaliser une originalité esthétique grâce à la recherche et à l'innovation technologique. La structure modulaire en aluminium moulé sous haute pression et la tige centrale en alliage d'aluminium trempé garantissent une fiabilité maximale avec des profils d'épaisseur minimum, tandis que la conception modulaire de la structure permet des dimensions exceptionnelles.

ES Un sistema de mesas que expresa claramente el compromiso de Rimadesio para lograr la originalidad estética a través la investigación y innovación tecnológica. La estructura modular en aluminio fundido a alta presión y el tensor central en aleación de aluminio templado garantizan la máxima fiabilidad con perfiles de espesor mínimo, mientras que el diseño modular de la estructura permite la declinación en dimensiones excepcionales.

RU Система столов, в которой четко прослеживается стремление Rimadesio к достижению эстетической оригинальности в результате исследований и технологических инноваций. Модульная конструкция из литого под давлением алюминия и центральная перемычка из алюминиевого сплава гарантируют максимальную надежность при минимальной толщине профиля, а благодаря модульной конструкции можно получить стол нужных размеров.

汉语 Rimadesio 追求美感独创性和致力于研究和技术创新通过这套桌子系统清晰地体现出来。压铸铝合金打造的模块结构结合钢化铝合金的中央连杆，共同确保整体能以最小框架厚度达成最大支撑力，模块化的结构设计则赋予实现特殊尺寸的可能性。



Structure: 318 nickel grigio
Marble top: 187 verde lepanto
W 2400 H764 D 1060

EN The Manta table system represent the proposal of the Rimadesio stylistic research, in complete continuity with the rest of the collection. A severe aesthetic, ranging from wide surfaces and thin thicknesses, and defined by slight references to the classics of the rationalistic design: a view conceived to guarantee maximum arrangement freedom, both for home or professional settings. The Manta table is provided with adjustable feet in polished aluminium.

IT Il sistema tavoli Manta rappresenta la proposta della ricerca stilistica Rimadesio, in piena continuità con gli altri progetti della collezione. Un'estetica rigorosa, fra ampie superfici e minimi spessori, definita da sottili rimandi ai classici del design razionalista: una visione concepita per garantire la massima libertà di collocazione, dall'ambito domestico agli spazi professionali. Il tavolo Manta è dotato di piedini regolabili in alluminio tornito.

DE Das Tischsystem Manta repräsentiert das stilistische Forschungsergebnis von Rimadesio und steht in vollkommenem Einklang mit den anderen Entwürfen der Kollektion. Eine strenge Ästhetik mit großen Oberflächen und geringen Stärken, die von dem feinen Verweis auf die Klassiker des rationellen Designs definiert ist: Ein System, das maximale Einsatzmöglichkeiten gewähren soll sowohl im Haushalt als auch im beruflichen Bereich. Der Tisch Manta hat Alu Stelufesse.

FR Le système des tables Manta représente la proposition de la recherche stylistique Rimadesio, en parfait continuité avec les autres projets de la collection. Une esthétique rigoureuse, avec grandes surfaces et épaisseurs minimales, définie par fin renvoi aux classiques du design rationaliste: une vision qui peut garantir la plus grande liberté au niveau de l'emplacement, que ce soit dans une habitation ou dans un espace professionnel. La table Manta est équipée avec pieds réglables en aluminium tourné.

ES El sistema de mesas Manta representa la propuesta de la búsqueda estilística Rimadesio, en plena continuidad con los demás proyectos de la colección. Una estética rigurosa, entre amplias superficies y mínimos espesores, definida por un sutil retorno a los clásicos del diseño racionalista: una visión concebida para garantizar la máxima libertad de colocación, del ámbito doméstico hasta los espacios profesionales. La mesa Manta es dotada de pies regulables en aluminio torneado.

RU Система столов Manta — результат стилистических изысканий компании Rimadesio, полностью соответствующая другим дизайнам коллекции. Строгая эстетика больших поверхностей и минимальной толщины, напоминающая классический рационалистичный дизайн: видение, задуманное для обеспечения максимальной свободы размещения — от бытовых до профессиональных пространств. Ножки стола Manta оснащены системой его регулировки по горизонтали.

汉语 Manta 桌子系统象征 Rimadesio 的风格研究提案，充分连贯系列中的其他设计项目。从理性主义的设计经典中汲取细腻灵感，在宽广台面与最小厚度之间，严谨的美学应运而生：这份期许旨在确保为居家空间和专业化办公空间带来最灵活的配置方式。Manta 桌款配备可调节式的精加工铝制支脚。



Structure: 318 nickel grigio
Glass top: 102 nero opaco
W 2400 H 764 D 1060



Structure: 318 nickel grigio
Marble top: 184 crystal grey
W 3000 H764 D 1180

In this photo
Sliding door: Maxi







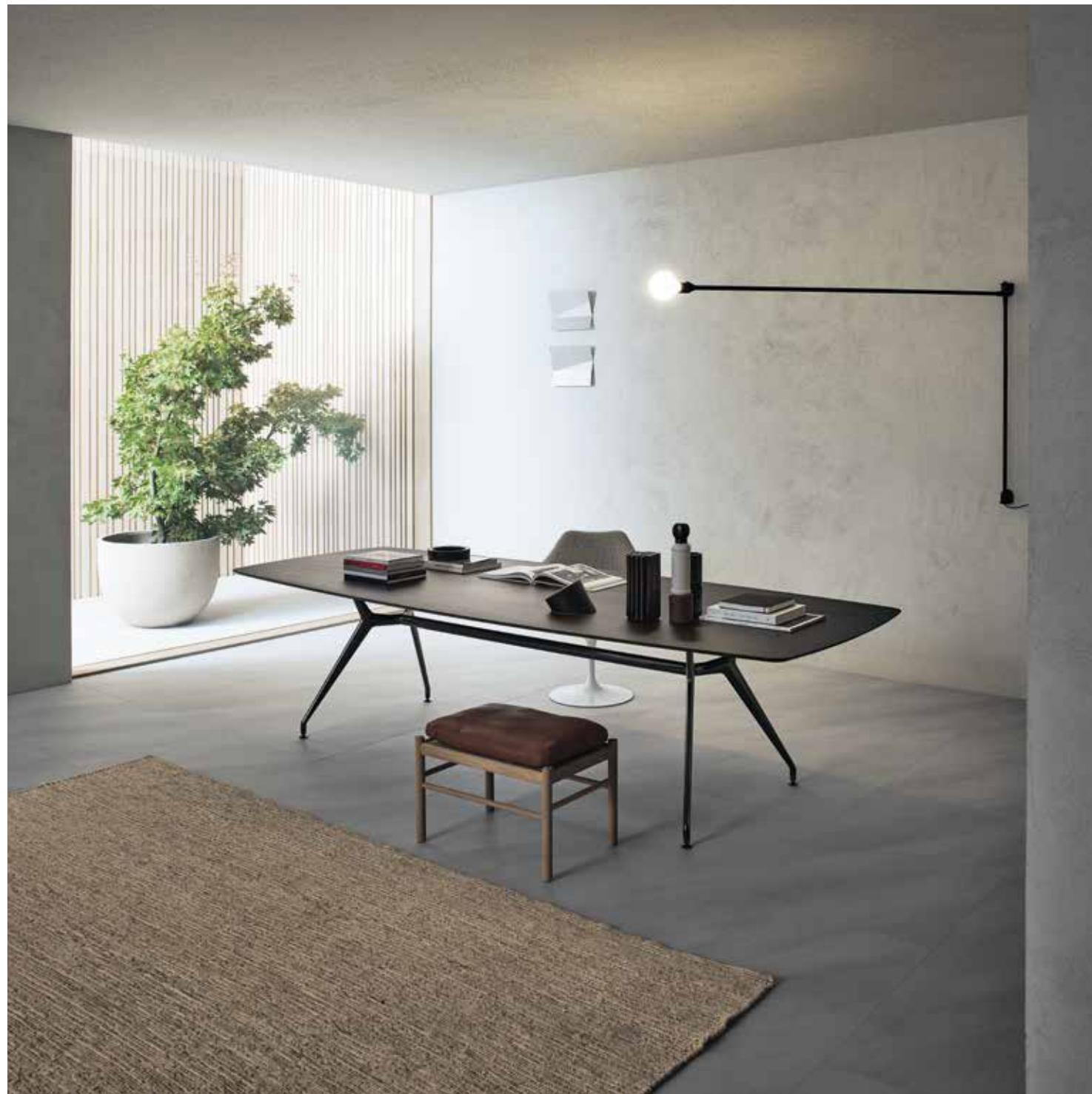

EN The Rimadesio proposal meets the necessities of workspaces, providing professional environments with practical and functional solutions.

IT La proposta Rimadesio consente di soddisfare le necessità degli spazi di lavoro, fornendo agli ambienti professionali soluzioni concrete e funzionali.

DE Das Angebot von Rimadesio ermöglicht es, sämtlichen Anforderungen von Arbeitsräumen gerecht zu werden und professionelle Umgebungen mit konkreten und funktionalen Lösungen auszustatten.

FR L'offre Rimadesio permet de répondre aux exigences des espaces professionnels, à travers des solutions concrètes et fonctionnelles.

ES La propuesta de Rimadesio permite de responder a las necesidades de los espacios de trabajo, brindando ambientes profesionales con soluciones concretas y funcionales.

RU Предложение Rimadesio позволяет удовлетворить требования к рабочим местам, создавая профессиональную среду с использованием функциональных решений.

汉语 Rimadesio 的设计提案可满足办公空间的各项需求，为专业性工作环境提供实际与功能兼具的解决方案。





Structure: 22 nero lucido
Wooden top: 15 noce
W 3600 H744 D 1280

TABLES / MANTA



Structure: 83 piombo
Wooden top: 15 noce
W 3000 H744 D 1180



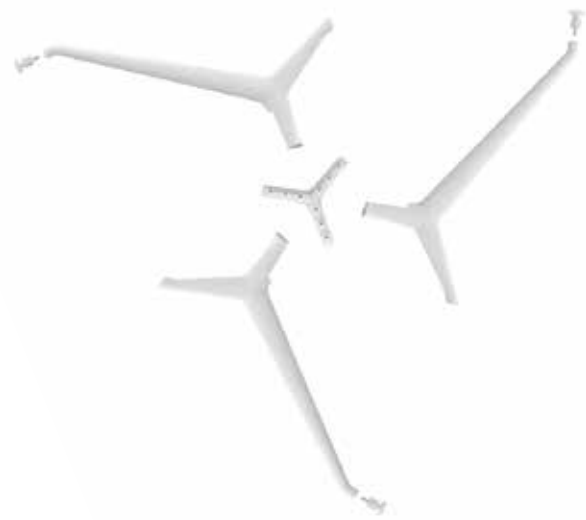

EN The central revolving tray is optional and it is perfectly flush with the main wooden top, thanks to its subtle rotation mechanism. Available in round and boat-shaped versions, the tops offer a wide range of materials and finishings ranging from wood to glass in lacquered or transparent versions. If in marble, the top comes come in 9 colour shades.

IT Il vassoio centrale girevole è opzionale ed è perfettamente complanare al piano principale in legno, grazie ad un sottile meccanismo di rotazione. I piani, previsti in versione rotonda e boat-shaped, offrono un'ampia gamma di materiali e finiture che va dal legno al vetro in versione laccata o trasparente, al marmo in 9 tonalità cromatiche.

DE Das zentrale Drehtablett ist optional und schließt dank eines raffinierten Drehmechanismus perfekt flächenbündig mit der Hauptplatte aus Holz ab. Die runden oder bootsförmigen Platten sind in einer großen Auswahl an Materialien und Oberflächenausführungen erhältlich – von Holz über Glas in lackierter oder transparenter Version bis hin zu Marmor in 9 verschiedenen Farbnuancen.

FR Le plateau central pivotant est optionnel et parfaitement affleurant avec le plateau principal en bois, grâce à un ingénieux mécanisme de rotation. Les plateaux, proposés en versions rondes et en forme de bateau, sont disponibles dans une large gamme de matières et de finitions, du bois au verre en versions laquées ou transparentes, en passant par le marbre, en 9 nuances.

ES La bandeja central giratoria es opcional y queda perfectamente coplanar con el tablero principal de madera, gracias a un sutil mecanismo de rotación. Los tableros, diseñados en versión redonda y boat-shaped, están disponibles en una gran variedad de materiales y acabados que van desde la madera al cristal en versión lacada o transparente, pasando por el mármol, en 9 tonalidades cromáticas.

RU Вращающийся центральный диск идеально выровнен с основной деревянной столешницей благодаря тонкому интегрированному механизму. Предлагается широкий выбор материалов и отделок для круглых и бочкообразных столешниц: от дерева до стекла в лакированном или прозрачном исполнении, а также мрамора в 9 цветовых решениях.

汉语 中央转盘为选配配件，其精良的旋转装置使转盘与桌面呈现出完美平齐的表面。桌面有圆形和船形两种款式，从木材到漆面和透明玻璃，再到九种色调的大理石等多样表面处理可供选择。



Structure: 83 piombo
Wooden top: 19 rovere termotrattato
Revolving top: 127 piombo opaco
Ø 1800 H 744



TABLES / MANTA



Structure: 31 alluminio lucido
Marble top: 186 crystal brown
Ø 1200 H 764

In this photo
Wall partition system: Spazio Moon
Wall panelling system: Modulor



Structure: 303 bronzo
Wooden top: 15 noce
Revolving top: 136 bronzo opaco
Ø 1800 H 744

TABLES / MANTA



Structure: 31 alluminio lucido
Glass top: 63 grigio trasparente
Ø 1800 H 745

EXCLUSIVE TECHNICAL FEATURES

Integrated multiple socket for table with glass and wooden top

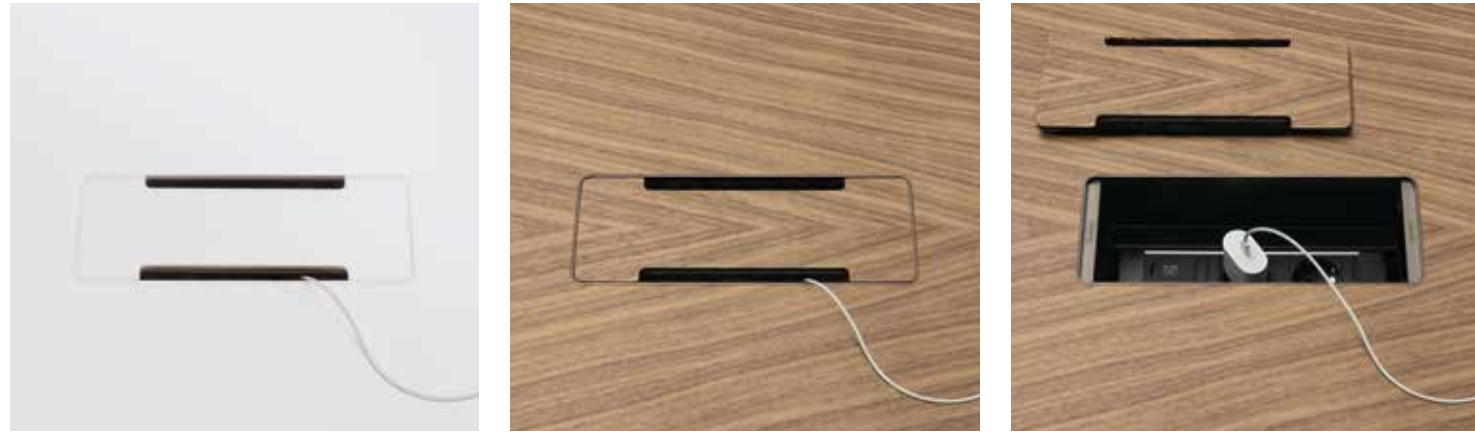

DIMENSIONS

Wooden and transparent glass top version

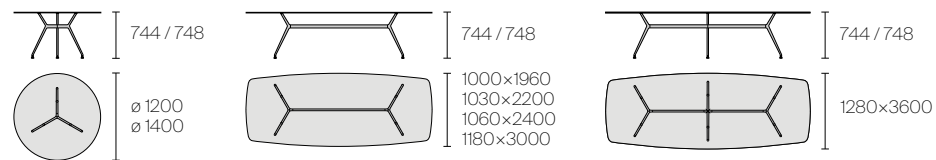

Glass lacquered top

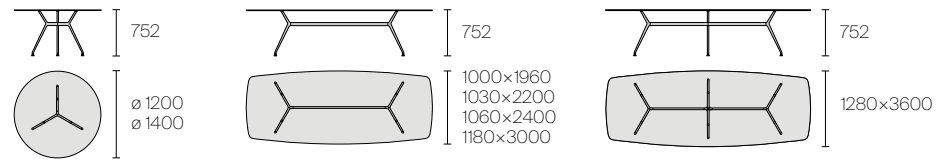

Marble top

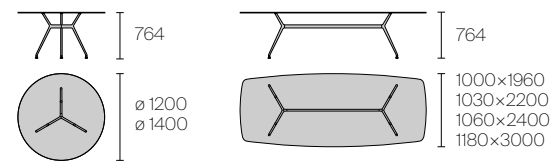

Wooden top

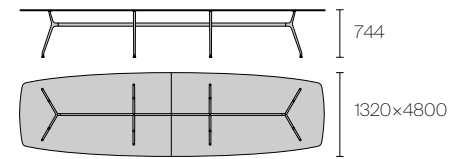

Wooden top

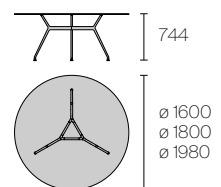

Lacquered and transparent glass top

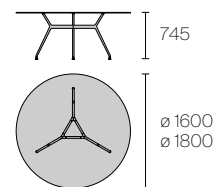

Glass lacquered and wooden top with revolving top

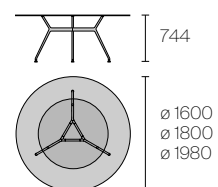

TECHNICAL SPECIFICATIONS

Transparent glass top

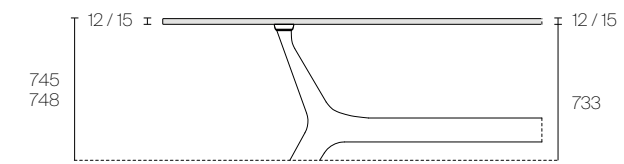

Lacquered glass top

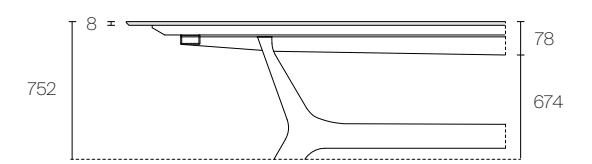

Wooden top

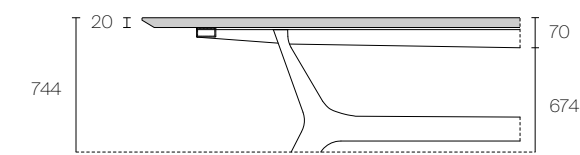

Marble top

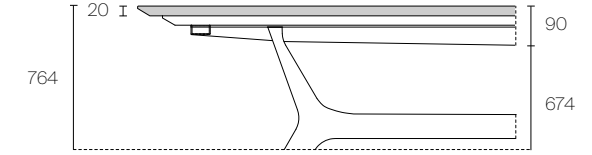

FINISHINGS

Structure



Top

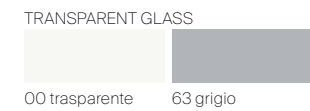
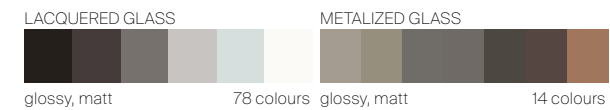

MARBLE

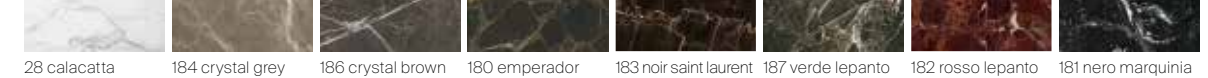

MATT MARBLE



WOOD

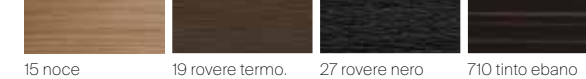

Optional revolving top

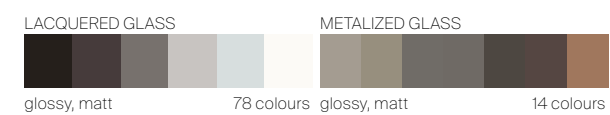



A CONSTANTLY EVOLVING TABLE SYSTEM, WITH A WIDE VARIETY OF SIZES CAPABLE OF INTERPRETING DIFFERENT ENVIRONMENTS AND FUNCTIONS, FROM DOMESTIC SITUATIONS TO PROFESSIONAL SPACES. THE FLAT RANGE ENHANCES THE QUALITIES OF RIMADESIO'S FUNDAMENTAL MATERIALS, ALUMINIUM AND GLASS. IT ADOPTS A RIGOROUS DESIGN, USING LIGHT PROPORTIONS AND MAKING A SUBTLE NOD TO THE AESTHETICS OF RATIONALISM. A SOLUTION WHOSE FORMAL SIMPLICITY ALLOWS IT TO INTEGRATE SEAMLESSLY WITH ALL SYSTEMS IN THE COMPANY'S COLLECTION.

IT Un sistema tavoli in continua evoluzione, con un'ampia varietà dimensionale in grado di interpretare ambienti e funzioni diverse, dalle situazioni domestiche agli spazi professionali. Flat è una proposta che valorizza al meglio le qualità dei materiali fondamentali Rimadesio, alluminio e vetro, attraverso un design rigoroso, fra proporzioni leggere e sottili rimandi all'estetica del razionalismo. Una soluzione che nella propria semplicità formale diventa in grado di integrarsi perfettamente con tutti i sistemi della collezione aziendale.

DE Ein sich ständig weiterentwickelndes Tischsystem mit einer großen Vielfalt an Abmessungen, das sich diversen Umgebungen und Funktionen anpasst - von Wohn- bis hin zu Geschäftsräumen. Flat ist eine Möbellinie, die die Qualitäten der grundlegenden Rimadesio-Materialien Aluminium und Glas durch ein rigoroses Design zwischen leichten Proportionen und subtilen Verweisen auf die Ästhetik des italienischen Rationalismus optimal zur Geltung bringt. Eine Lösung, die sich dank ihrer formalen Schlichtheit nahtlos in alle Systeme unserer Kollektionen einfügt.

FR Un système de tables en constante évolution, proposant de nombreuses tailles et capable d'interpréter différents espaces et fonctions, domestiques ou professionnels. Flat est une solution imaginée pour souligner au maximum les qualités des matériaux fondamentaux Rimadesio, l'aluminium et le verre, à travers un design rigoureux, entre proportions légères et références subtiles à l'esthétique du rationalisme. Une solution qui, dans sa simplicité formelle, s'intègre à la perfection à tous les systèmes de la collection de la marque.

ES Un sistema de mesas en constante evolución, con una gran variedad de tamaños para diferentes ambientes y funciones, desde entornos domésticos hasta espacios profesionales. Flat es una propuesta que potencia las cualidades de los materiales fundamentales de Rimadesio, el aluminio y el cristal, a través de un diseño riguroso, entre proporciones ligeras y sutiles que hacen referencia a la estética del racionalismo. Una solución que en su sencillez formal es capaz de integrarse perfectamente con todos los sistemas de la colección de empresa.

RU Непрерывно обновляемая система столов большого ассортимента размеров, которая может гармонично внедряться в различных помещениях: от бытовых до профессиональных пространств. Flat — это предложение, максимально использующее качества основных материалов Rimadesio — алюминия и стекла, — благодаря строгому дизайну, легким пропорциям и эстетике рационализма. Решение, которое при своей формальной простоте способно легко интегрироваться со всеми системами, входящими в коллекцию компании.

汉语 Flat 桌面系统不断进化并通过多样尺寸来诠释各式的空间与功能，从居家空间到专业办公空间皆合适。Flat 的设计充分突出了 Rimadesio 基本材质——铝合金和玻璃的高质量，通过严谨的设计，各个轻盈、细腻的比例之间，呼应理性主义的设计美学。这项造型简洁的解决方案能完美融入办公系列的所有系统。





Structure: 83 piombo
Wooden top: 19 rovere termotrattato

TABLES / FLAT



Structure: 304 platino
Wooden top: 15 noce

EN The Flat table system offers maximum freedom to design with colours: the structure is available in anodised aluminium, brown, nero, bianco latte and in matt lacquered finishings of the 44 Ecolorsystem colours. A variety that allows monochromatic combinations between aluminium and glossy glasses, in 39 colours, mat glasses, in 39 colours, 14 metalized glass and 3 wood finishings.

IT Il sistema di tavoli Flat offre la massima libertà di progettare con i colori: la struttura è disponibile in alluminio finitura anodizzata, brown, nero, bianco latte e in finitura laccata opaca nelle 44 tinte Ecolorsystem. Una varietà che consente di creare abbinamenti monocromatici fra alluminio e i vetri laccati lucidi, in 39 colori, e opachi, in 39 colori, i 14 vetri metallizzati e le 3 essenze.

DE Das Tischsystem Flat bietet in puncto Farben maximale Gestaltungsfreiheit: Die Struktur ist in eloxiertem Aluminium, brown, nero, bianco latte sowie in matt lackiert in den 44 Ecolorsystem-Farben erhältlich. Eine Vielfalt, die es Ihnen ermöglicht, einfarbige Kombinationen zwischen Aluminium und glänzend lackiertem Glas in 39 Farben sowie Mattglas in 39 Farben, den 14 Metallglasfarben und den 3 Holzarten zu schaffen.

FR Le système de tables Flat offre une grande liberté côté nuances: la structure est en effet disponible en aluminium avec finition anodisée, brown, nero, bianco latte et en finition laquée mate dans les 44 couleurs Ecolorsystem. Une variété qui permet de créer des combinaisons monochromes entre l'aluminium et le verre laqué brillant, proposé en 39 couleurs, et mat, proposé en 39 couleurs, sans oublier les 14 verres métallisés et les 3 essences de bois.

ES El sistema de mesas Flat ofrece la máxima libertad para diseñar con los colores: la estructura está disponible en aluminio con acabado anodizado, brown, nero, bianco latte y en acabado lacado mate en los 44 colores Ecolorsystem. Una variedad que permite crear combinaciones monocromáticas entre aluminio y cristal lacado brillante, en 39 colores, y opaco, en 39 colores, los 14 cristales metalizados y los 3 tipos de madera.

RU Система столов Flat — максимальная свобода в выборе цвета: конструкция доступна в анодированном алюминии, коричневом, черном, молочно-белом и матовом лаковом покрытии 44 цветов Ecolorsystem. Разнообразие позволяет создавать монохромные сочетания алюминия и глянцевого лакированного стекла 39 цветов, матового стекла 39 цветов, 14 металлизированных цветов стекла и 3 натуральных пород дерева.

汉语 Flat 桌子系统赋予色彩设计方面最大的灵活性: 结构材质为铝合金, 并有阳极氧化、棕、黑、牛奶白以及 Ecolorsystem 中44款哑光漆面颜色等表面处理可供选择。众多材质选择可用于创造各式单色组合, 从铝合金到3种木材, 再到14种金属化玻璃、39种亮面漆玻璃和39种哑光漆玻璃。



Structure: 13 nero
Wooden top: 27 rovere nero
W 1480 H 743 D 1480

In this photo
Sideboard: Alambra



EXCLUSIVE TECHNICAL FEATURES

Integrated multiple socket for table with glass and wooden top

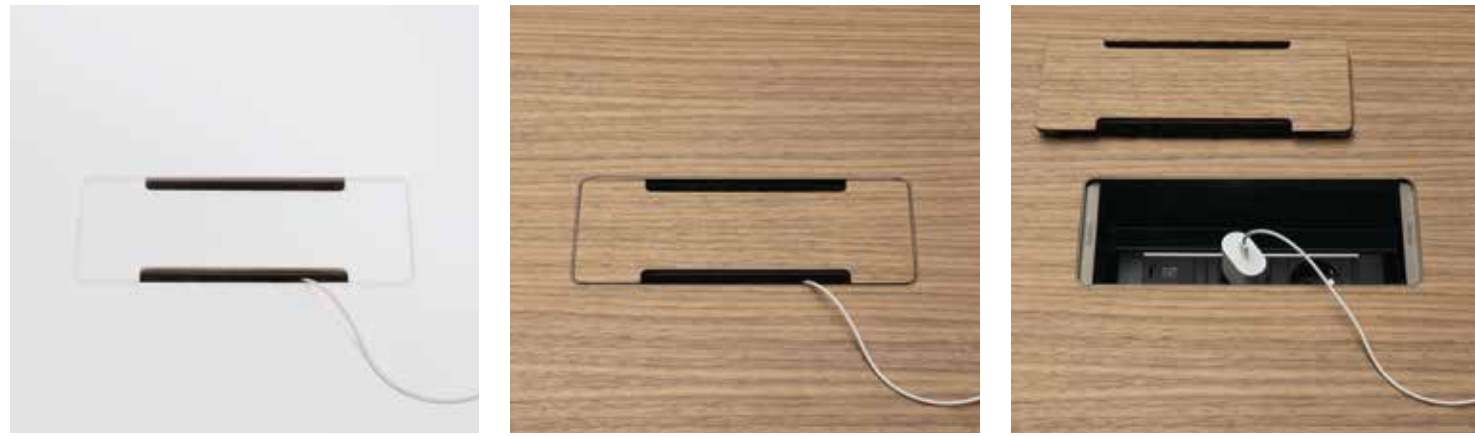

DIMENSIONS

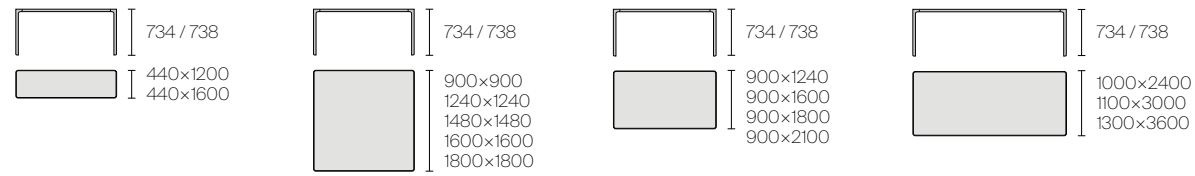

TECHNICAL SPECIFICATIONS

Glass top

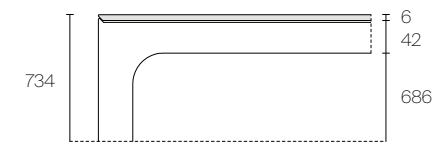

Glass top for 2400x1000, 3000x1100, 3600x1300 tables

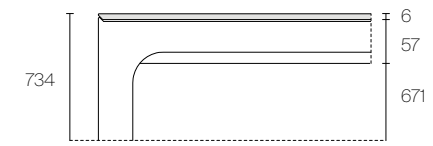

Wooden top

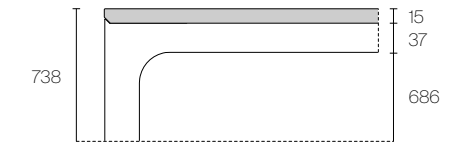

Wooden top for 2400x1000, 3000x1100, 3600x1300 tables

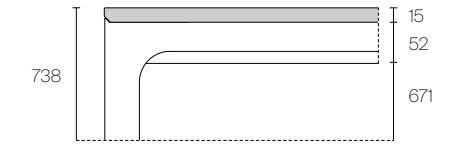

FINISHINGS

Structure

MATT LACQUERED



39 colours

LACQUERED METALIZED



7 colours

ALUMINIUM

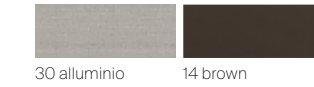

30 alluminio

14 brown

Top

LACQUERED GLASS



glossy, matt

78 colours

METALIZED GLASS



glossy, matt

14 colours

WOOD



15 noce

19 rovere termo.

27 rovere nero



A SYSTEM OF TABLES DESIGNED FOR PROFESSIONAL SPACES WITH EXTRUDED ALUMINIUM STRUCTURE AND GLASS TOP. NATURAL EVOLUTION OF FLAT TABLE, FLAT SYSTEM PROVIDES FOR CONFIGURATIONS WITH TERMINAL AND SIDE WORKSPACE AND A WIDE RANGE OF SPECIFIC EQUIPMENT AND ACCESSORIES. THE PROPOSAL ALLOWS TO MEET THE TYPICAL NEEDS OF THE NEW WORKING AREAS, PROVIDING PRACTICAL AND FUNCTIONAL SOLUTIONS FOR EVERY OPERATING CONDITION.

IT Sistema di tavoli attrezzati per spazi professionali con struttura in alluminio estruso e piani in vetro. Naturale evoluzione del tavolo, Flat System prevede configurazioni con elementi terminali, laterali e un'ampia serie di attrezzature e accessori specifici. La proposta permette di interpretare le tipiche esigenze dei nuovi spazi di lavoro, fornendo soluzioni concrete e funzionali per ogni condizione operativa.

DE Ein Tischsystem für professionelle Räume, das mit extrudierter Aluminium-Struktur und Glas-platten ausgestattet ist. Flat System ist die natürliche Evolution des Tisches und bietet Verbindungen mit End- und Seitenelementen und eine große Bandbreite an spezifischen Geräten und Zubehör. Das Angebot ermöglicht es, die typischen Bedürfnisse neuer Arbeitsräume zu interpretieren und praktische und funktionelle Lösungen für jeden Betriebszustand anzubieten.

FR Système de tables équipées pour les espaces professionnels avec structure en aluminium extrudé et plateau en verre. Évolution naturelle de la table, Flat System fournit des configurations avec des éléments d'extrémité, latéraux et une large gamme d'équipements et d'accessoires spécifiques. La proposition permet d'interpréter les besoins typiques des nouveaux espaces de travail, en fournissant des solutions pratiques et fonctionnelles pour chaque condition de fonctionnement.

ES Sistema de mesas equipadas para espacios profesionales con estructura en aluminio extruido y encimeras en cristal. Evolución natural de la mesa, Flat System prevé configuraciones con elementos terminales, laterales y una amplia gama de equipos y accesorios específicos. La propuesta permite interpretar las necesidades típicas de los nuevos espacios de trabajo, proporcionando soluciones prácticas y funcionales para cada condición operativa.

RU Система рабочих столов для профессиональных помещений с каркасом из экструдированного алюминия и стеклянными столешницами. Система Flat включает в себя конфигурации с торцевыми и боковыми элементами, а также широкий ассортимент специального оборудования и аксессуаров. В ней воплощены стандартные требования к новым рабочим пространствам с конкретными и функциональными решениями для любых условий эксплуатации.

汉语 这套设备桌系统为专业性办公空间设计，结构框架为挤出铝合金，桌面材质为玻璃。Flat 桌子系统自然演进，提供带有末端与侧边组合件以及各种特殊设备和配件的配置。这项提案满足新式工作空间的典型需求，为所有工作环境打造实际与功能兼具的解决方案。



Linear composition with terminal workspace
Structure: 53 bianco neve
Glass top: 95 bianco neve opaco
Glass upstand: O2 acidato extrachiaro
Document holders: 53 bianco neve
W 5600 H 734 D 1610

In this photo
Wall partition system: Spazio
Sliding doors: Velaria





Glass unit with three drawers on wheels
Drawer glass fronts, sides and back panel:
95 bianco neve opaco
Glass top: 115 grigio cenere opaco
W 438 H 649 D 454



Aluminum shelves support: 30 alluminio
Glass top: 95 bianco neve opaco
Shelf: 53 bianco neve
Glass upstand: 02 acidato extrachiaro



Linear composition

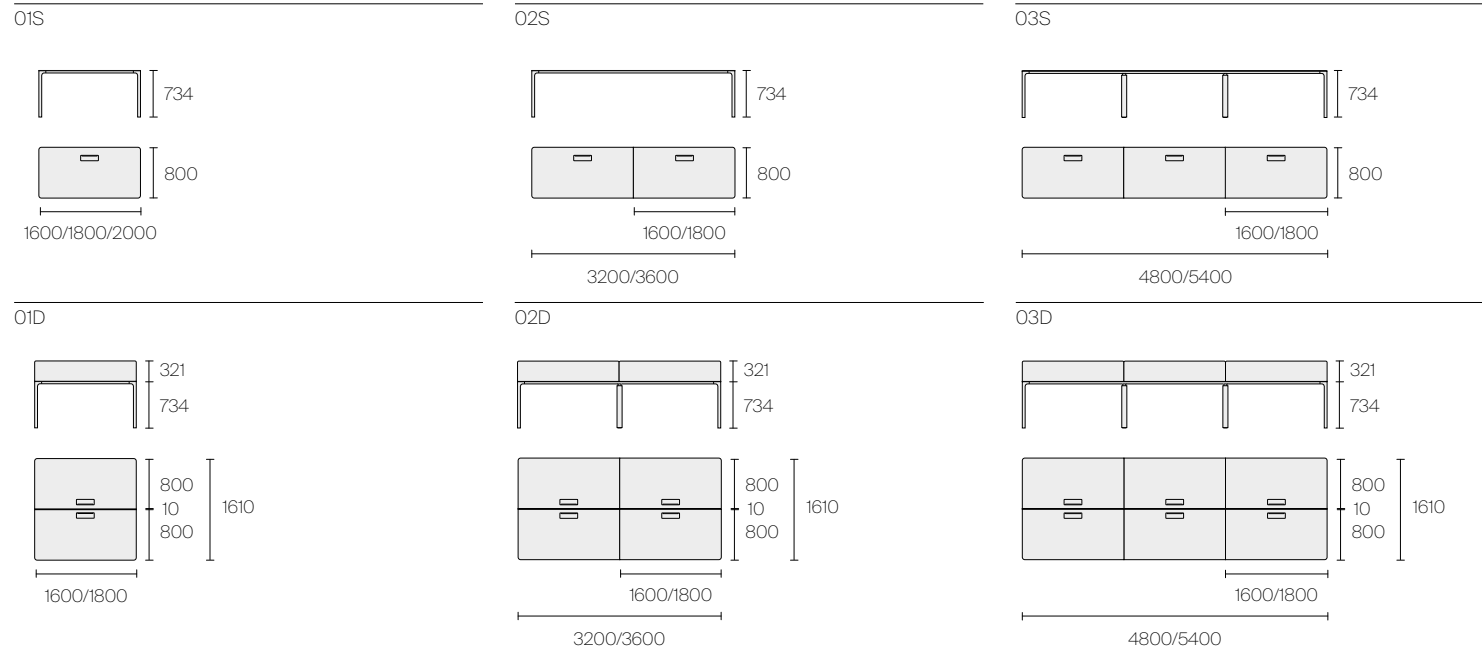

Linear composition with terminal workspace

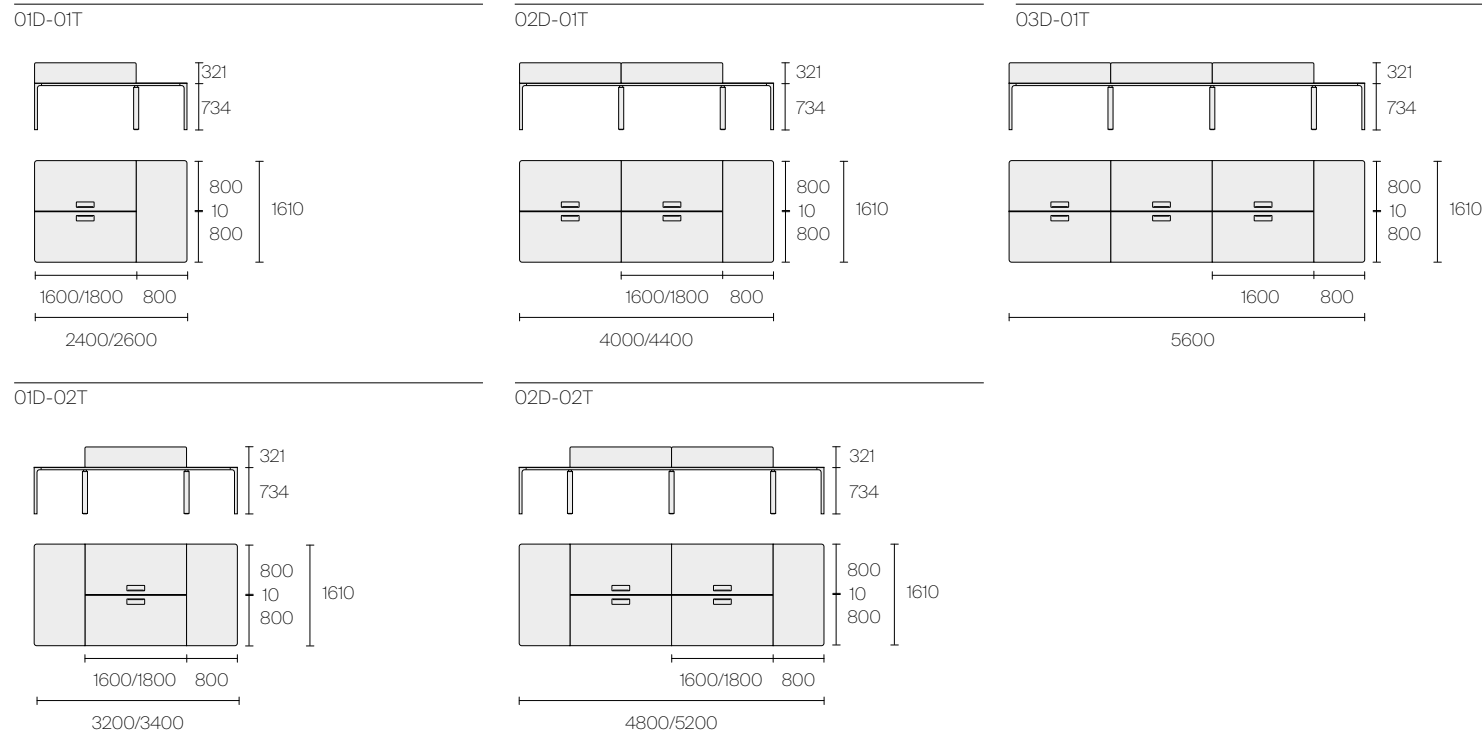

Corner compositions with side and terminal workspace

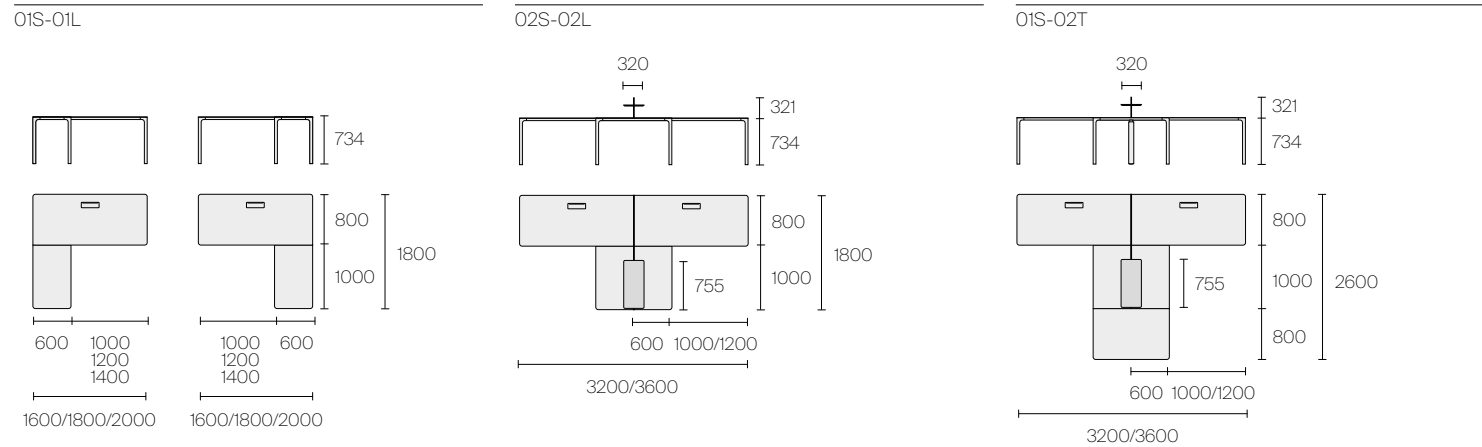

Corner compositions with side and terminal workspace

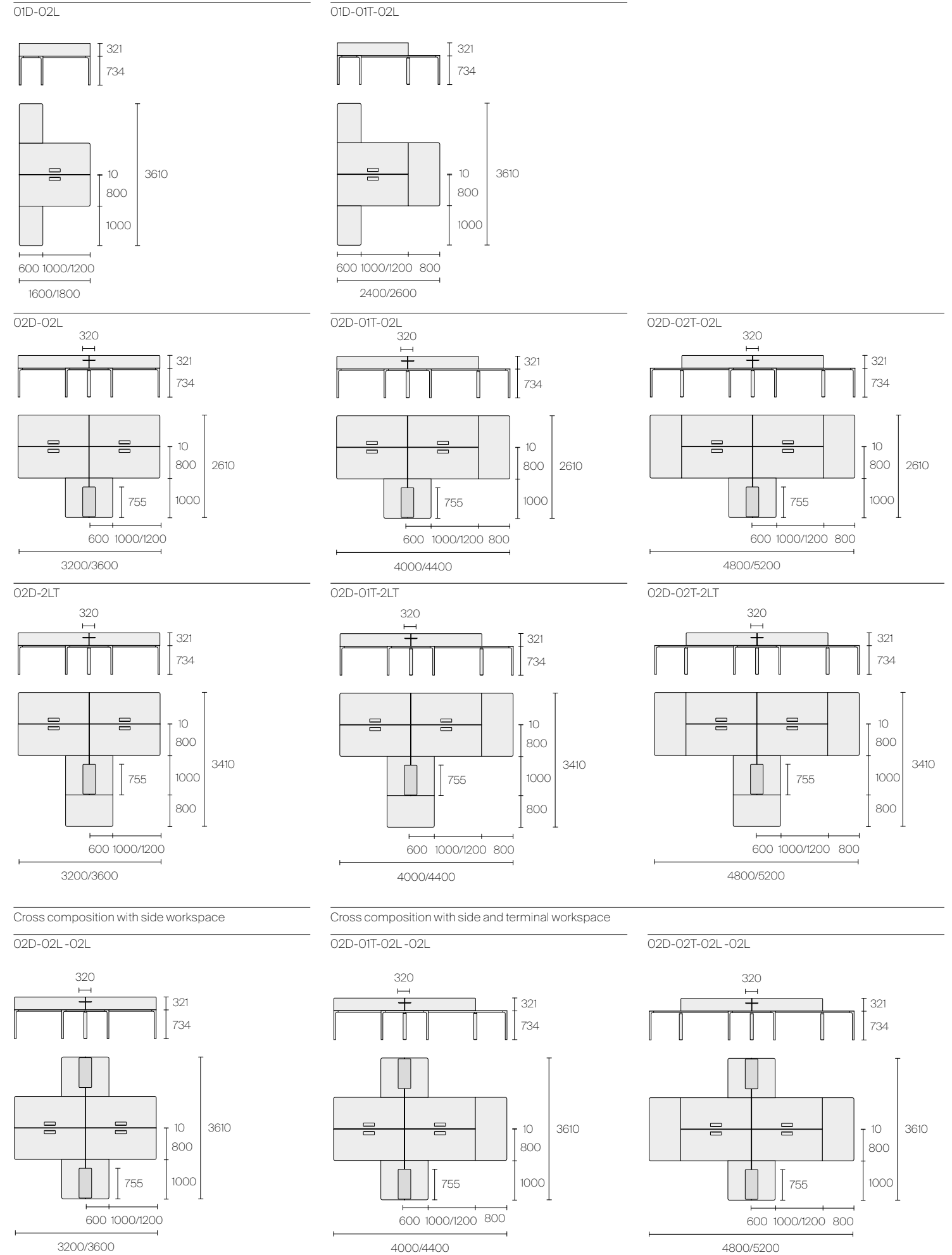

Cross composition with side workspace

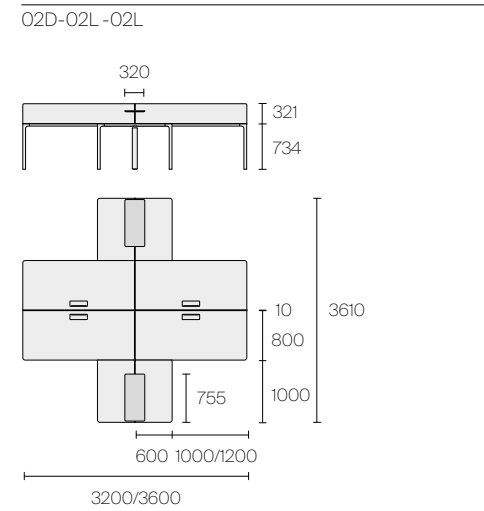

Cross composition with side and terminal workspace

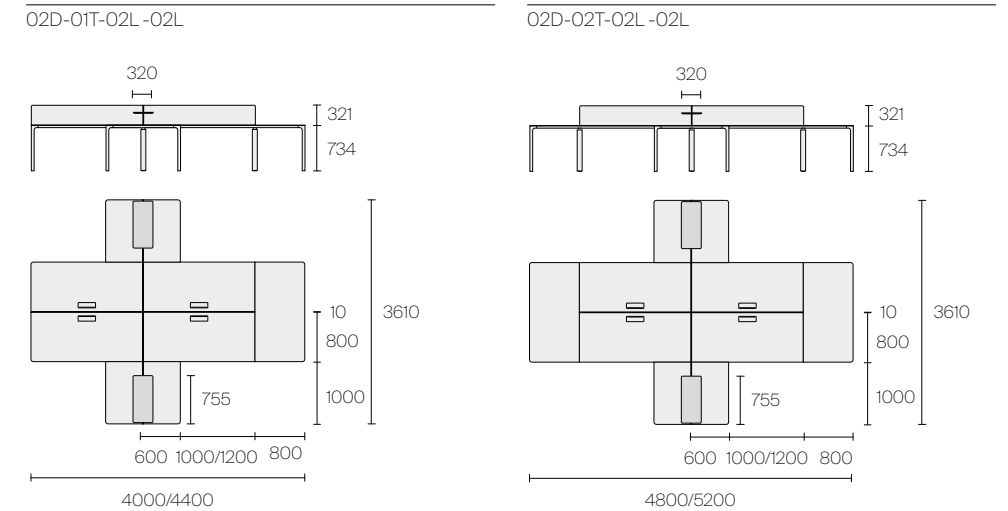

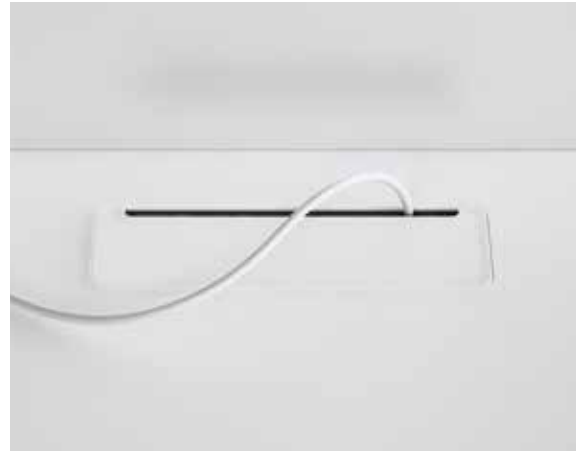

1

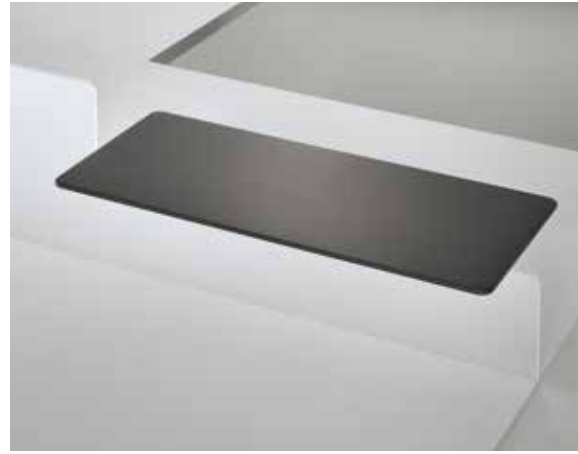

2

1. Cable duct
2. Upstand and shelf
3. Document holder in painted metal
4. Adjustable height foot



3



4

Heights

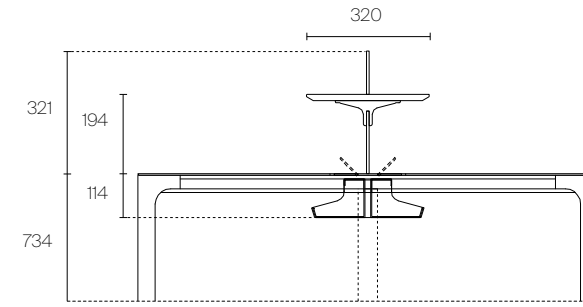

Glass top

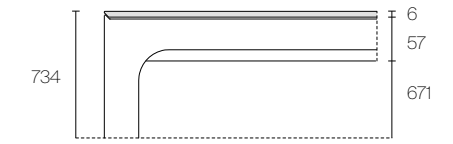

FINISHINGS

Structure

MATT LACQUERED

53 bianco neve

Glass top

MATT LACQUERED

95 bianco neve

Document holder in painted metal

MATT LACQUERED

39 colours

LACQUERED METALIZED

7 colours

ALUMINIUM

14 brown

Glass cable duct and aluminum cable ties

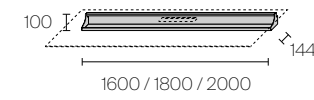
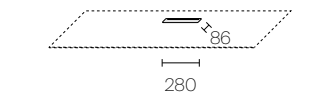

Glass unit with two or three drawers on wheels

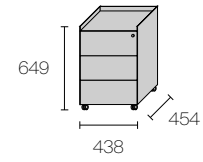
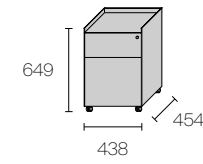

Glass upstand with and without shaping

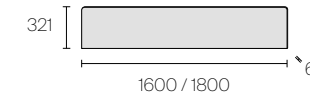
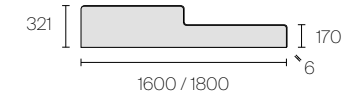

Shelf in lacquered wood

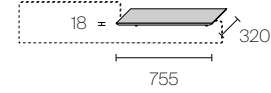

Shelf in lacquered wood

MATT LACQUERED

39 colours

LACQUERED METALIZED

7 colours

ALUMINIUM

14 brown

Structure and top

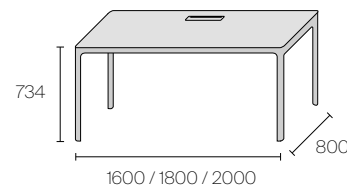

Document holder in painted metal

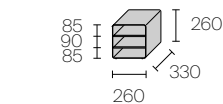

Structural metal leg with and without spiral cable guide

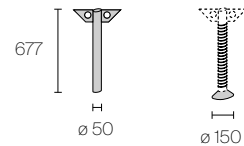

PC tower holder

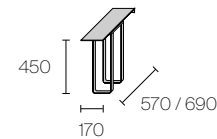

Tower pc holder

MATT LACQUERED

13 nero

Cable duct

ALUMINIUM

30 alluminio

Glass upstand with and without shaping

SATINATED GLASS

02 acidato extrach.

Top glass unit

LACQUERED GLASS

115 grigio cenere

Glass unit with two or three drawers on wheels

MATT LACQUERED

39 colours

LACQUERED METALIZED

7 colours

ALUMINIUM

30 alluminio

LACQUERED GLASS

matt

39 colours

COFFEE TABLES

116 RIALTO, 128 PLANET, 140 TRAY, 152 SIXTY COFFEE TABLE

COFFEE TABLES



THE COFFEE TABLES OF THE RIALTO FAMILY FEATURE A BRIDGE ELEMENT, HENCE THE NAME OF THE PRODUCTS, MADE OF EXTRUDED AND WELDED ALUMINIUM THAT SUSPENDS THE CENTRAL CONTAINERS AND THE TOP. THIS UNUSUAL STRUCTURE GIVES LIGHTNESS AND TRANSPARENCY TO THE FURNITURE, THUS AIRY AND SUSPENDED.

IT I tavolini della famiglia Rialto sono caratterizzati da un elemento a ponte, da cui il nome dei prodotti, in alluminio estruso e saldato che sospende i contenitori centrali e il top di appoggio. Questa particolare struttura conferisce leggerezza e trasparenza agli arredi, che risultano in questo modo lievi e sospesi.

DE Die Couchtische der Linie Rialto zeichnen sich durch ein Brückenelement (daher der Produktname) aus stranggepresstem und geschweißtem Aluminium aus, an dem die zentralen Behälter und die Platte aufgehängt sind. Diese besondere Struktur verleiht den Möbeln Leichtigkeit und Transparenz, die dadurch wie schwebend erscheinen.

FR Les tables basses de la famille Rialto se caractérisent par un élément en forme de pont, d'où leur nom, en aluminium extrudé et soudé, qui permet de supporter les rangements centraux et le plateau. Cette structure particulière apporte légèreté et transparence aux meubles, qui semblent comme suspendus dans l'air.

ES Las mesitas de la familia Rialto se caracterizan por un elemento puente, de ahí el nombre del producto, en aluminio extruido y soldado que suspende los contenedores centrales y la superficie de apoyo. Esta particular estructura confiere levedad y transparencia a los muebles, que parecen así ligeros y suspendidos.

RU Журнальные столики коллекции Rialto характеризуются мостовым элементом, отсюда и название – Rialto, изготовленным из экструдированного и сварного алюминия, на котором подвешиваются центральные контейнеры и опорная верхняя часть. Эта особая структура придает легкость и прозрачность мебели, которая кажется легкой и парящей.

汉语 Rialto 系列茶几的桥状组合件尤为特别，产品名称正是知名意大利威尼斯的里阿尔托桥，材质为挤出焊接铝合金，它支撑着中央的收纳单元以及置物台面。特殊的结构为家具带来轻巧、透明之感，传递纤柔、悬浮的意象。





EN The Rialto coffee tables are thought to be a collection of furniture that can be combined or individually inserted into the domestic space, thanks to the aesthetic continuity.

IT I tavolini Rialto sono concepiti per essere una famiglia di arredi che possono essere abbinati o inseriti nello spazio domestico singolarmente, grazie alla continuità dell'estetica.

DE Die Couchtische der Linie Rialto sind als Möbelfamilie konzipiert, die sich dank ihrer ästhetischen Kontinuität individuell kombinieren und in den Wohnraum einfügen lassen.

FR Les tables basses Rialto sont conçues pour être combinées ou s'insérer individuellement dans un espace domestique, grâce à la continuité de leur esthétique.

ES Las mesas auxiliares Rialto están diseñadas para ser una familia de muebles que pueden combinarse o insertarse en el espacio doméstico de forma singular, gracias a la continuidad de la estética.

RU Журнальные столики Rialto разработаны с той целью, чтобы их можно было комбинировать или встраивать в домашнее пространство по отдельности с полным сохранением эстетики.

汉语 Rialto 茶几的设计构想为发展成一个家具系列，因在美感上具有连续性，因此在居家环境中无论是相互搭配还是单独配置皆十分合适。



Structure: 83 piombo
Glass top: 63 grigio trasparente
Wooden lower top: 710 tinto ebano
W 800 H 355 D 800

Structure: 83 piombo
Glass top: 63 grigio trasparente
Wooden lower top: 710 tinto ebano
Trays: 710 tinto ebano, lining 153 castoro
W 1200 H 355 D 1200

Structure: 83 piombo
Glass top: 63 grigio trasparente
Wooden lower top: 710 tinto ebano
W 430 H 525 D 430



Structure: 83 piombo
Glass top: 63 grigio trasparente
Wooden lower top: 710 tinto ebano
W 800 H 355 D 800



Structure: 83 piombo
Glass top: 63 grigio trasparente
Wooden lower top: 710 tinto ebano
W 800 H 355 D 800



The tray is available in 15 noce and 710 tinto ebano woods with synthetic leather bottom, which can be combined with all the tables of the collection.

TECHNICAL DESCRIPTION

EN Collection of coffee tables with completely dismountable aluminium structure. The top is made of tempered transparent grey glass with screen-printed perimeter border. Wooden undertop available in tinto ebano or noce finishings. Optional tray, combinable with all the coffee tables in the collection, with noce or tinto ebano profile and internal base in synthetic leather, available in 8 finishings.

IT Collezione di tavolini con struttura in alluminio completamente smontabile. Il top è realizzato in vetro grigio trasparente temperato con bordo perimetrale serigrafato. Sottopiano in legno disponibile nelle finiture tinto ebano o noce. Vassoio opzionale, abbinabile a tutti i tavolini della collezione, con profilo in essenza noce o tinto ebano e fondo interno in similpelle, disponibile in 8 finiture.

DE Couchtisch-Kollektion mit Aluminiumstrukturen, die komplett zerlegbar sind. Die Platte besteht aus gehärtetem, transparentem Grauglas mit Siebdruckrand. Holzunterschrank erhältlich in den Ausführungen Tinto Ebano oder Noce. Optional mit einem Tablett erweiterbar, das mit allen Couchtischen der Kollektion kompatibel ist - mit Profil in Noce oder Tinto Ebano und Innenboden aus Kunstleder. Erhältlich in 8 Ausführungen.

FR Collection de tables basses avec structure en aluminium entièrement démontable. Le plateau est en verre trempé gris transparent avec bord périmétrique sérigraphié. Dessus en bois disponible en finitions tinto ebano ou noce. Plateau en option, combinable avec toutes les tables basses de la collection, avec profil noce ou tinto ebano et fond intérieur en similicuir, disponible en 8 finitions.

ES Colección de mesitas con estructura de aluminio completamente desmontable. La superficie está fabricada en cristal templado transparente de color gris con el borde perimetral serigrafado. Superficie inferior disponible en los acabados tinto ebano o noce. Bandeja opcional, combinable con todas las mesitas de la colección, con perfil de madera de noce o tinto ebano y fondo interno de simil cuero, disponible en 8 acabados.

RU Коллекция журнальных столиков с полностью разбираемым алюминиевым каркасом. Столешница изготовлена из закаленного прозрачного стекла серого цвета с шелкографией по периметру. Деревянное подстолье доступно в отделке эбеновое дерево или орех. Дополнительно заказываемый лоток-поднос, сочетающийся с рамкой из ореха или эбенового дерева и дном из искусственной кожи из ореха или эбенового дерева и подстольем из искусственной кожи, доступным в 8 вариантах отделки.

汉语 茶几系列的框架以可完全拆装的铝合金打造。台面为透明灰色的钢化玻璃，桌缘带有丝网印刷的效果。以木材打造的下层台面材质有号黑檀木色或号胡桃木可供选择。内置托盘可供选配，与本系列中所有茶几皆十分相衬，侧面材质为胡桃木或黑檀；底部以仿真皮革包覆，有 8 种表面处理可供选择。

DIMENSIONS

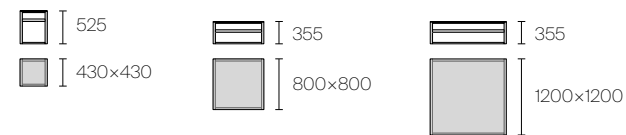

Tray

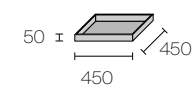

Glass top

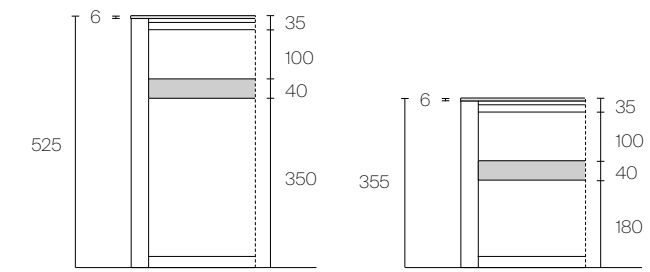

FINISHINGS

Structure

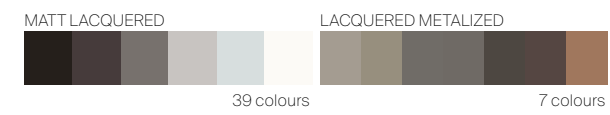

Glass top

TRANSPARENT GLASS



63 grigio

Lower top and tray

WOOD



15 noce

710 tinto ebano

Lining for tray

SYNTHETIC LEATHER



157 arena

158 agata

155 nube

154 argilla

160 miele

153 castoro

159 etna

156 rubens



LIGHT BUT FLUID STRUCTURE, A DESIGN BASED ON MATERIALS CONTRAST AND ON THE DIFFERENCE BETWEEN PURE GEOMETRIES OF THE TOPS, WITH VARIOUS DIMENSIONS AND THICKNESS, AND THE STRUCTURE DYNAMISM, EXTENDED TO THE SUPPORT STRUCTURE. PLANET COMBINES ITS SOPHISTICATED STYLE WITH FLEXIBLE SHAPES, DIMENSIONS AND HEIGHTS.

IT Una struttura leggera ma organica, un progetto che gioca sul contrasto fra i materiali e sulla differenza tra le geometrie perfette dei piani, diversi per dimensione e spessore, e il dinamismo delle gambe che viene esteso a tutta la struttura di sostegno. Planet associa la sua sofisticata eleganza alla flessibilità compositiva determinata da figure, dimensioni e altezze diverse.

DE Eine leichte, aber organische Struktur, ein Projekt, das auf den Kontrast zwischen den Materialien und den Unterschied zwischen den perfekten Geometrien der Böden, die sich in Größe und Dicke unterscheiden, und der Dynamik der Beine, die sich auf die gesamte Tragstruktur erstreckt, anspielt. Planet verbindet seine raffinierte Eleganz mit seiner Kombinationsflexibilität, die durch verschiedene Formen, Größen und Höhen bestimmt wird.

FR Une structure légère mais organique, un projet qui joue sur le contraste entre les matériaux et la différence entre les géométries parfaites des plateaux, différentes en taille et en épaisseur, et le dynamisme des piètements, qui s'étend à toute la structure de support. Planet associe son élégance sophistiquée à la flexibilité de composition déterminée par différentes formes, dimensions et hauteurs.

ES Una estructura ligera pero orgánica, un proyecto que juega con el contraste entre los materiales y con la diferencia entre las geometrías perfectas de las encimeras, diferentes en tamaño y grosor, y el dinamismo de las patas que se extiende a toda la estructura de soporte. Planet combina su sofisticada elegancia con la flexibilidad compositiva determinada por figuras, tamaños y alturas diferentes.

RU Легкая органичная структура, дизайн, играющий на контрасте между материалами и разницей между идеальной геометрией столешниц, отличающихся по размеру и толщине, и динамизмом ножек, распространяющимся на всю опорную конструкцию. Planet сочетает в себе утонченную элегантность с композиционной гибкостью, определяемой различными формами, размерами и высотой.

汉语 这项设计的结构轻巧而有机，玩转多样材质之间的对比、各式完美几何的台面，其因不同尺寸和厚度产生的错落感，以及延展至整个支撑结构的桌腿动态。Planet 将自身的精致优雅与各式造型、尺寸、高度创造出的组合灵活性相互融合。



Structure: 304 platino
Marble top: 198 calacatta opaco
Glass lower top: 137 platino opaco
W 1200 H 360 D 1200

In this photo
Bookcase: Zenit



SQUARE TABLE
 Structure: 300 rame
 Marble top: 182 rosso lepanto
 Glass lower top: 300 rame lucido
 W 600 H 480 D 600

COFFEE TABLES / PLANET



ROUND TABLE
 Structure: 303 bronzo
 Glass top: 84 moro opaco
 Glass lower top: 300 rame lucido
 Ø 1100 H 360

SQUARE TABLE
 Structure: 300 rame
 Marble top: 182 rosso lepanto
 Glass lower top: 300 rame lucido
 W 600 H 480 D 600



RECTANGULAR TABLE
 Structure: 303 bronzo
 Marble top: 183 noir saint laurent
 Glass lower top: 84 moro lucido
 W 1600 H 480 D 450

COFFEE TABLES / PLANET

RECTANGULAR TABLE
 Structure: 318 nickel grigio
 Marble top: 181 nero marquinia
 Glass lower top: 88 grigio scuro lucido
 W 1600 H 480 D 450

SQUARE TABLE
 Structure: 31 alluminio lucido
 Glass top: 63 grigio trasparente
 Glass lower top: 85 tufo lucido
 W 600 H 360 D 600

ROUND TABLE
 Structure: 303 bronzo
 Marble top: 180 emperador
 Glass lower top: 303 bronzo lucido
 Ø 500 H 480





ELLIPTICAL TABLE
 Structure: 303 bronzo
 Marble top: 183 noir saint laurent
 Glass lower top: 303 bronzo lucido
 W 1300 H 360 P 650

ROUND TABLE
 Structure: 303 bronzo
 Marble top: 184 crystal grey
 Glass lower top: 85 tufo lucido
 Ø 650 H 480

COFFEE TABLES / PLANET



ROUND TABLE
 Structure: 318 nickel grigio
 Marble top: 187 verde lepanto
 Glass lower top: 144 grigio lava opaco
 Ø 800 H 360

ROUND TABLE
 Structure: 318 nickel grigio
 Glass top: 63 grigio trasparente
 Glass lower top: 311 grigio lava lucido
 Ø 500 H 480



A detail that shows the polished aluminium structure combined with tufo glossy lacquered glass undertop, 8 mm thickness.

TECHNICAL DESCRIPTION

EN The Planet collection has different configurations, combining square, rectangular, round or elliptical top to the metallic structure, available in different finishings. 2 different heights for coffee tables, 13 dimensions for maximum design variety.

IT La collezione Planet si declina in differenti configurazioni che abbinano alla geometria quadrata, rettangolare o tonda del piano, la struttura metallica disponibile in differenti finiture. 2 le altezze previste per i tavolini, 13 le varianti dimensionali per una massima libertà compositiva.

DE Die Kollektion Planet vorsicht eine quadratische, rechteckige und runde Version, mit einer Struktur, verfügbare in verschiedenen Ausführungen. Verfüegbar in 2 Höhen und 13 verschiedene Dimensionen um eine komplette Planungsfreiheit zu erreichen.

FR La collection Planet est disponible en différentes configurations qui combinent la géométrie carrée, rectangulaire ou ronde du plateau, la structure métallique, avec disponible dans différentes finitions. 2 hauteurs prévues pour les tables bas, 13 variantes dimensionnelles pour un maximum de liberté de composition.

ES La colección Planet se declina en diferentes configuraciones que combinan la geometría cuadrada, rectangular o redonda de la encimera con la estructura metálica disponible en diferentes acabados. 2 las alturas previstas para las mesitas, 13 las variantes dimensionales para la máxima libertad compositiva.

RU Коллекция Planet представлена в различных конфигурациях, с прямоугольной, круглой или овальной формой столешницы, с металлическими ножками в различных вариантах отделки. 2 варианта высоты у столиков. 13 вариантов размеров для максимальной свободы проектирования.

汉语 汉语Planet 系列发展出能够搭配正方、长方或圆等几何造型的各式配置，亦有众多金属框架的表面处理可供选择。茶几有两种高度和十三种尺寸可供选择，提供最大的组合灵活性。

DIMENSIONS

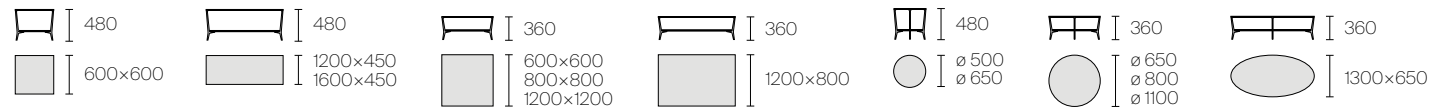

TECHNICAL SPECIFICATIONS

Glass top

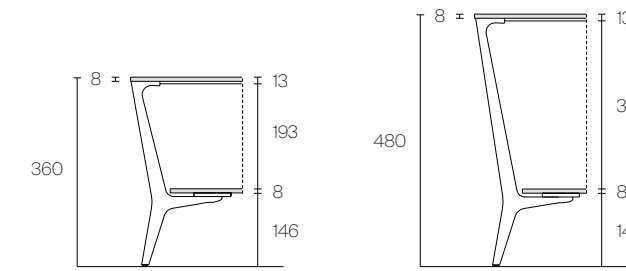

Marble top

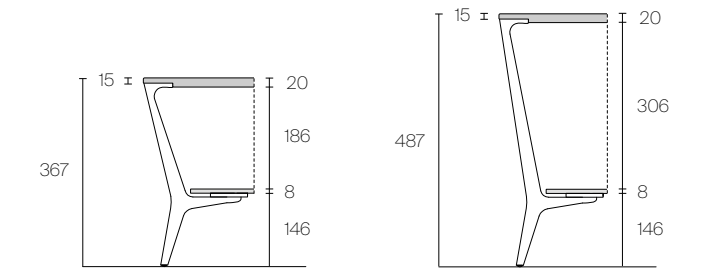

FINISHINGS

Structure



Top

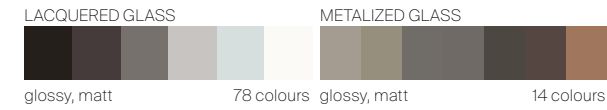

TRANSPARENT GLASS



MARBLE



MATT MARBLE

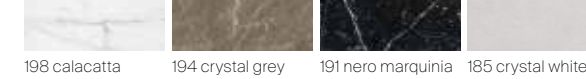

Lower top

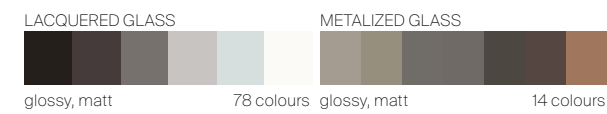



AVAILABLE IN TWO DIFFERENT HEIGHTS AND SIX DIMENSIONS, THE TRAY COFFEE TABLES CAN BE COMBINED WITH DIFFERENT MATERIALS. CHARACTERIZED BY AN ESSENTIAL DESIGN, THEY FIT WITH EXTREME VERSATILITY THE DOMESTIC REQUIREMENTS, FROM THE LIVING TO THE NIGHT AREA. THE TOP IN LACQUERED GLASS, MARBLE OR NOCE VENEERED INLAY, CAN BE EASILY COMBINED WITH THE FINISHING OF THE ALUMINIUM STRUCTURES.

IT Disponibili in due altezze e sei dimensioni, i tavolini Tray si prestano alla combinazione di figure e materiali diversi. Caratterizzati da un design essenziale, si adattano con estrema versatilità alle esigenze domestiche, dell'area living alla zona notte. I piani in vetro laccato, marmo ed essenza di noce ad intarsio, sono abbinabili in libertà alle finiture delle strutture in alluminio.

DE Die Tray Couchtische sind in zwei Höhen und sechs Größen erhältlich und eignen sich für die Kombination verschiedener Formen und Materialien. Sie zeichnen sich durch ein essenzielles Design aus und passen sich mit extremer Vielseitigkeit an die häuslichen Bedürfnisse an, vor allem den Wohn- und Schlafbereich. Die einzelnen Fachböden aus lackiertem Glas, Marmor und Intarsien aus Nussbaumessenz können frei mit den Oberflächen der Aluminiumstrukturen kombiniert werden.

FR Disponibles en deux hauteurs et en six dimensions, les tables basses Tray se prêtent à la combinaison de différentes formes et matériaux. Caractérisés par un design essentiel, ils s'adaptent avec une extrême polyvalence aux besoins domestiques, de la zone jour à la zone nuit. Les plateaux en verre laqué, marbre et en noyer peuvent être combinés librement avec les finitions des structures en aluminium.

ES Disponibles en dos alturas y seis dimensiones, las mesitas Tray, se prestan a la combinación de materiales diferentes. Caracterizados por un design esencial, se adaptan con extrema versatilidad a las necesidades domésticas, del área living a la zona de noche. Las encimeras en cristal lacado, mármol y esencia de nogal de incrustación se pueden combinar libremente con los acabados de las estructuras en aluminio.

RU Столы Tray, представленные в двух вариантах высоты и шести размерах, позволяют сочетать различные формы и материалы. Эти столы, отличающиеся надежным дизайном, идеально вписываются в домашнюю обстановку — от гостиной до спальни. Столешницы из лакированного стекла, мрамора и орехового дерева можно легко сочетать с отделкой алюминиевых конструкций.

汉语 Tray 茶几有两种高度和六种尺寸可供选择，实现各种材质和造型之间的相互搭配。纯粹的设计为其特色，无论是客厅还是卧室，皆能以百搭多样性满足各式居家空间的需求。以漆面玻璃、大理石和镶嵌胡桃木打造的桌面与铝合金结构的表面处理之间能够任意搭配。





Structure: 304 platino
Marble top: 28 calacatta
W 1350 H 300 D 1350



Structure: 304 platino
Wooden top: 15 noce
W 650 H 220 D 650





EXCLUSIVE TECHNICAL FEATURES



A detail, showing the polished aluminium structure combined with grafite diamante glass top, 6 mm thickness.

TECHNICAL DESCRIPTION

EN Tray coffee tables are available with square and rectangular shape, in two different heights and six dimensions. Various design and different finishings combination are characteristic of the system.

FR Les tables bas Tray sont disponibles en forme carrée et rectangulaire, en deux hauteurs et six dimensions. Le système permet une liberté de composition et combinaison de différentes finitions.

RU Журнальные столики Tray выпускаются квадратной и прямоугольной формы в шести размерах и в двух вариантах высоты. Система предполагает свободу композиции и сочетание различных видов отделки.

IT I tavolini Tray sono disponibili in forma quadrata e rettangolare, in due altezze e sei dimensioni. Il sistema invita ad una libertà compositiva e di abbinamento tra finiture differenti.

ES Las mesitas Tray son disponibles en forma cuadrada y rectangular, en dos alturas y seis dimensiones. El sistema tiene una libertad compositiva y de combinación de diferentes acabados.

汉语 Tray 茶几有正方形或长方形两款桌面，并提供两种高度和六种尺寸。这套系统提供各式表面处理，皆能自由互相组合搭配。

DE Die Couchtische sind verfügbar mit quadratischen oder rechteckigen Formen, zwei Höhe und sechs Größe. Das System ist geeignet für freie Kombinationen zwischen verschiedenen Ausführungen.

DIMENSIONS

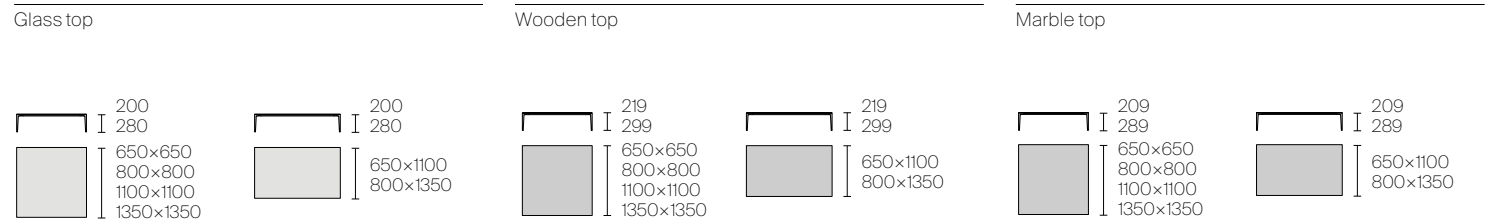

TECHNICAL SPECIFICATIONS

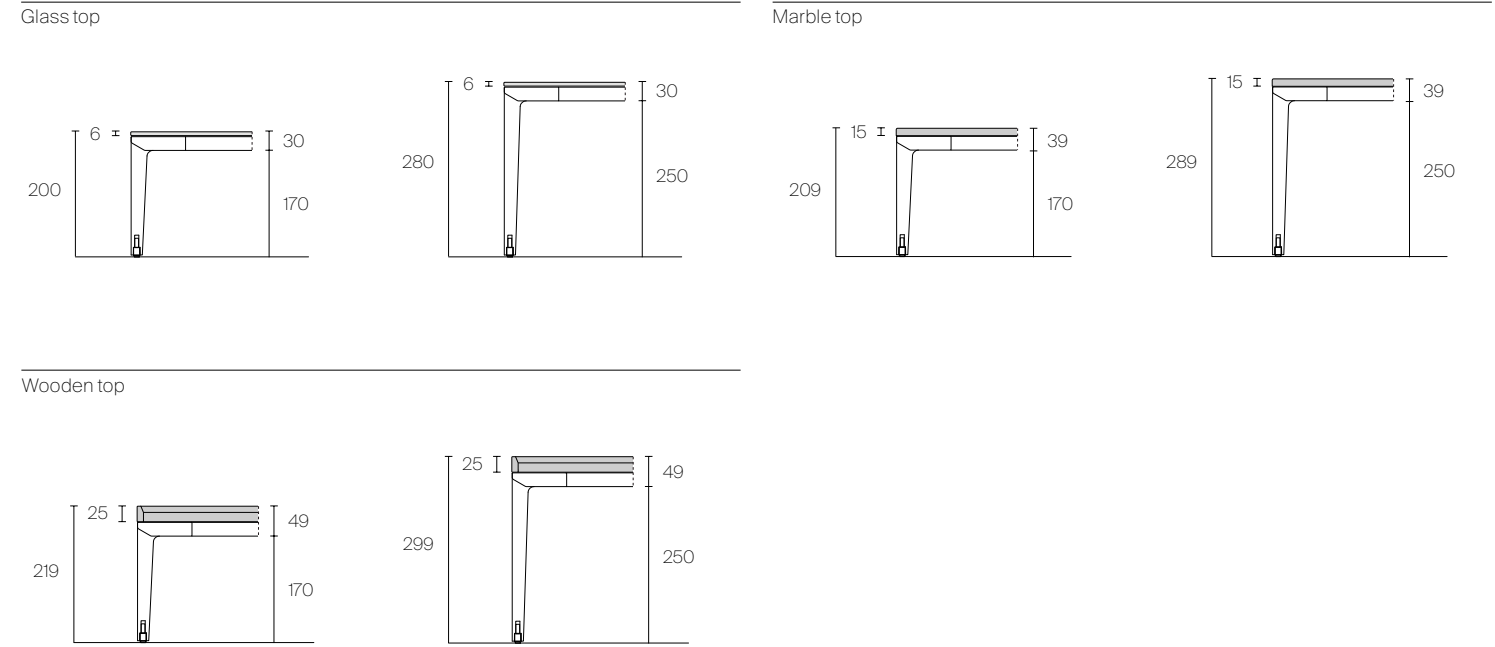

FINISHINGS

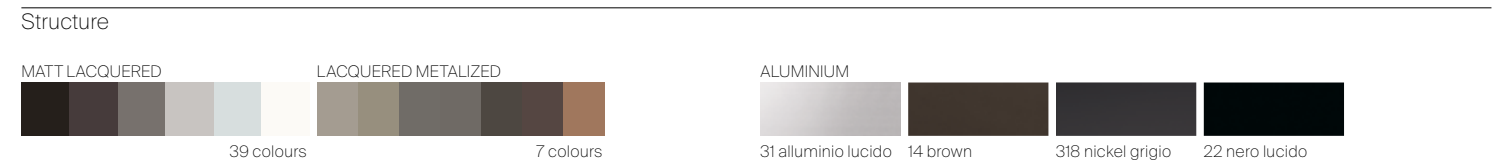

Top

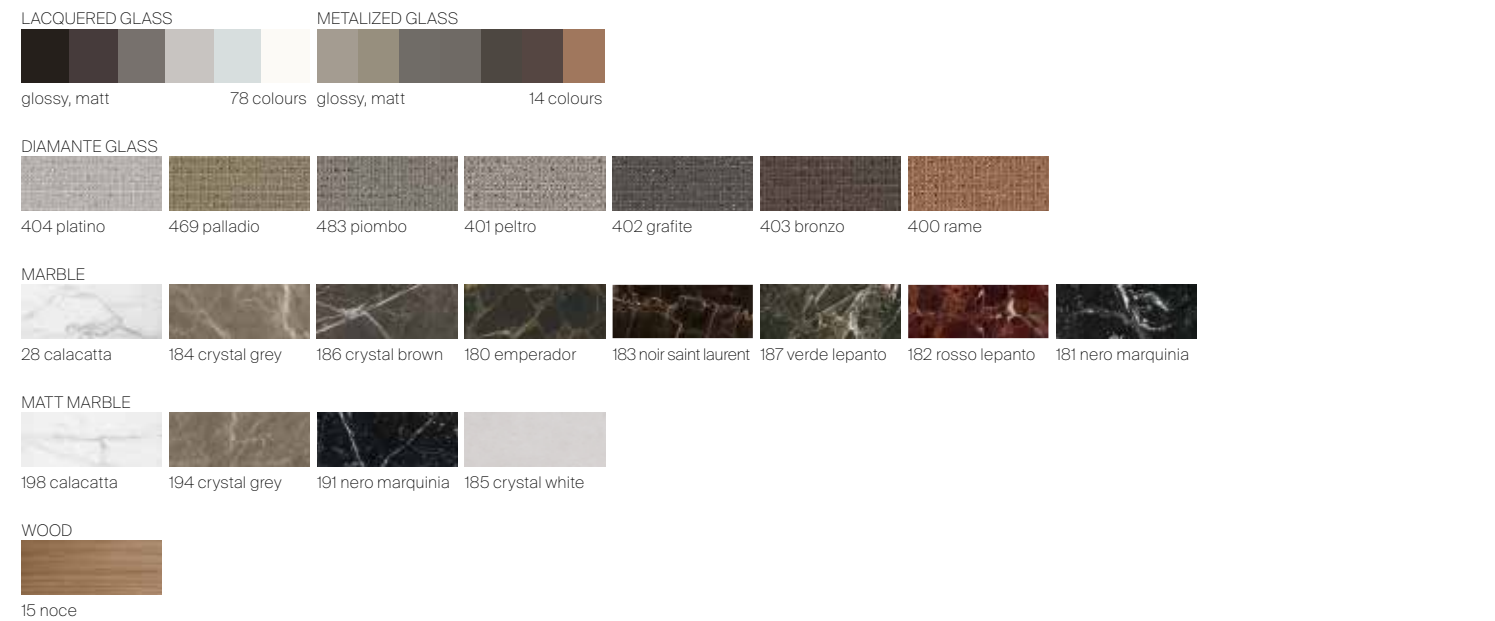



THE ESSENTIAL GEOMETRY OF THE SIXTY COLLECTION BECOMES THE FOCAL POINT OF THE LIVING AREA, WITH THE MAXIMUM COLOURS VARIETY. THE ALUMINIUM STRUCTURE IS AVAILABLE IN ANODISED, BROWN, NERO, BIANCO LATTE FINISHING, LACQUERED IN THE 44 ECOLORSYSTEM COLOURS AND COMBINED WITH THE ECOLORSYSTEM COLLECTION OF MATT AND GLOSSY COLOURS. THE TOP IS ALSO AVAILABLE IN THE THREE DIFFERENT TYPES OF WOOD, NOCE, ROVERE TERMOTRATTATO AND ROVERE NERO AND THEY COME IN 8 GLOSSY AND 4 MATT MARBLES.

IT La geometria primaria della serie Sixty diventa il centro della zona conversazione, una scelta all'insegna della massima varietà cromatica. La struttura in alluminio è prevista in finitura anodizzata, brown, nero, bianco latte, laccata nei 44 colori Ecolorsystem ed abbinata alla collezione di vetri laccati opachi e lucidi Ecolorsystem per i piani, complessivamente composta da 92 colori. I piani sono disponibili anche nelle tre essenze noce, rovere termotrattato e rovere nero, in 8 marmi lucidi e 4 opachi.

DE Die primäre Geometrie der Linie Sixty wird zum Mittelpunkt des Gesprächsbereichs und ist ein Angebot, das durch die maximale chromatische Vielfalt gekennzeichnet ist. Die Aluminiumstruktur ist in eloxierter, Brown, Nero und Bianco Latte Ausführung erhältlich, lackiert in 44 Ecolorsystem-Farben und kombiniert mit der Ecolorsystem-Kollektion von matt und glänzend lackiertem Glas für die Tischplatten in insgesamt 92 Farben. Darüber hinaus sind die Platten in den drei Holzvarianten Noce, Rovere Termotrattato und Rovere Nero sowie in 8 polierten und 4 matten Marmorsorten erhältlich.

FR La géométrie principale de la série Sixty devient le centre de la zone de conversation, un choix caractérisé par une large variété chromatique. La structure en aluminium est disponible en finition anodisée, brown, nero, bianco latte, laquée dans les 44 couleurs Ecolorsystem et assortie à la collection Ecolorsystem de verres laqués mats et brillants pour les plateaux, composée au total de 92 couleurs. Les plateaux sont également disponibles dans les trois essences noce, rovere termotrattato et rovere nero, en 8 marbres brillants et 4 marbres mats.

ES La geometría primaria de la serie Sixty llega a ser el centro de la zona de conversación, una elección con la máxima variedad cromática. La estructura de aluminio está disponible en acabado anodizado, brown, nero, bianco latte y lacado en los 44 colores Ecolorsystem y a juego con la colección de cristal lacado mate y brillante Ecolorsystem para los tableros, compuesta por un total de 92 colores. Los topos también están disponibles en las tres maderas de noce, rovere termotrattato y rovere nero, en 8 mármoles brillantes y 4 mate.

RU Первичная геометрия серии Sixty с максимальным цветовым разнообразием — центральный элемент зоны приемов. Алюминиевая конструкция доступна в анодированной, коричневой, черной и молочной-белой отделке, лакированной в 44 цветах Ecolorsystem и в сочетании с коллекцией матового и глянцевого лакированного стекла Ecolorsystem для столешниц — всего 92 цвета. Столешницы также доступны в трех видах дерева: орех, термообработанный дуб и черный дуб, в 8 полированных и 4 матовых мраморных вариантах.

汉语 Sixty 系列中的基本几何摇身一变，成为对话场域的中心，亦是最广泛的色彩多样性之选。铝合金结构可搭配阳极氧化、棕、黑、牛奶白、44 种 Ecolorsystem 漆面等表面处理，再与系列中桌面表面处理的 92 款 Ecolorsystem 亮面与哑光漆面玻璃互相搭配。桌面有胡桃木、热处理橡木和黑橡木等三种木材，以及 8 款亮面大理石和 4 款雾面大理石可供选择。



Structure: 304 platino
Marble top: 198 calacatta opaco
Glass lower top: 137 platino opaco
W 1480 H 300 D 1000

EN The Sixty coffee tables follow the aesthetic of the bookcase and they are characterized by a wide variety of tops, provided in the Ecolorsystem lacquered glass, with a total of 92 colours, both glossy or matt lacquered.

IT L'estetica della libreria Sixty si declina in una famiglia di tavolini, caratterizzati dall'ampia varietà dei piani previsti nei vetri laccati Ecolorsystem, con un totale di 92 tinte fra finitura lucida e opaca.

DE Die Ästhetik des Bücherregals Sixty wird in einer Familie von kleinen Tischen aufgegriffen, mit einem vielfältigen Angebot an Ecolorsystem- Glasplatten, mit insgesamt 92 Farbtönen in der Ausführung glänzend oder matt.

FR L'esthétique de la bibliothèque Sixty se développe en une famille des tables bas, caractérisés par une grande variété des plateaux prévus en verres laqués Ecolorsystem, avec un total de 92 couleurs en finition brillante et mat.

ES La estética de la librería Sixty se declina en una familia de mesitas, caracterizadas por la amplia variedad de de los topes previstos en los cristales lacados Ecolorsystem, con un total de 92 colores entre acabados brillantes y mates.

RU Эстетика книжной полки Sixty нашла свое отражение в серии журнальных столиков с широким выбором столешниц из лакированного стекла Ecolorsystem – в общей сложности 92 цвета с глянцевой или матовой отделкой.

汉语 Sixty 书柜的设计美感体现在一系列的茶几，以样式繁多的 Ecolorsystem 烤漆玻璃制成的桌面尤为特色，共有 92 色亮面和哑光表面处理可供选择。

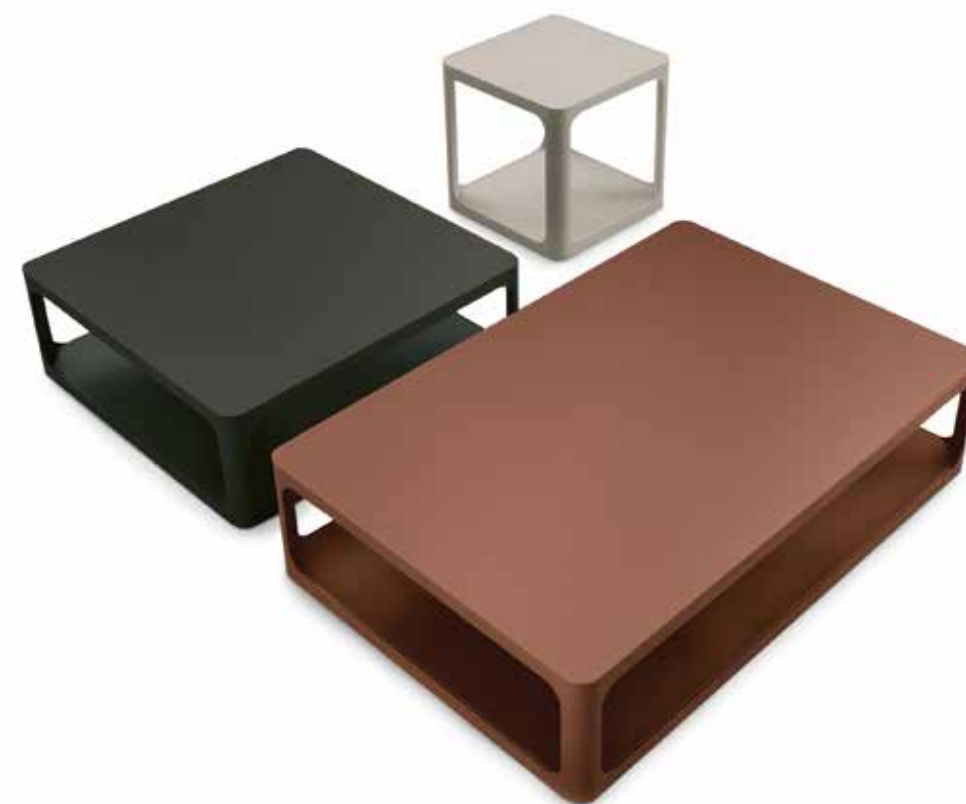



Structure: 304 platino
Wooden top: 15 noce
Glass lower top: 75 amaranto lucido
W 1200 H 300 D 1200



Connection between structure and shelf obtained with invisible joints that allow complete disassembly of the product.

TECHNICAL DESCRIPTION

EN Available with square or rectangular shape, Sixty coffee table underlines the perfect connection of vertical and horizontal elements that makes it smooth and elegant. Two different heights are available and the collection can be customized by the combination of top and structure of different colours and materials.

IT Disponibile in forma quadrata o rettangolare, Sixty coffee table esalta la perfezione del raccordo tra elementi verticali e orizzontali della struttura che conferisce all'insieme un aspetto fluido ed elegante. Due le altezze disponibili per una gamma che prevede la possibilità di abbinare piani e struttura di colori e finiture differenti.

DE Verfügbar in quadratischer oder rechteckiger Version, Sixty coffee table erhöht die Perfektion der Verbindung zwischen horizontalen und vertikalen Elementen, die dem System eleganz gibt. Zwei Höhe verfügbar für eine Serie, die Möglichkeit vorsicht, Platte und Struktur mit verschiedenen Ausführungen abzustimmen.

FR Disponible en forme carrée ou rectangulaire, Sixty tables basses exalte la perfection de la connexion entre les éléments verticaux et horizontaux de la structure, qui donne à l'ensemble un aspect fluide et élégant. Deux hauteurs disponibles pour une gamme qui offre la possibilité de combiner des plateaux et structure avec couleurs et finitions différentes.

ES Disponible en forma cuadrada o rectangular, Sixty mesitas exalta la perfección de la conexión entre elementos verticales y horizontales de la estructura que da al conjunto un aspecto fluido y elegante. Dos las alturas disponibles para una gama que prevé la posibilidad de combinar encimeras y estructura de colores y acabados diferentes.

RU Кофейный столик Sixty квадратной или прямоугольной формы подчеркивает совершенство соединения вертикальных и горизонтальных элементов конструкции, придавая конструкции плавный и элегантный вид. Столик доступен в двух вариантах высоты, что позволяет комбинировать столешницы и структуру в различных цветах и отделках.

汉语 Sixty 咖啡桌彰显了结构中垂直和水平单元的完美相接，赋予了这项设计流畅、典雅的外观；有正方形和长方形两款桌面可选。有两种高度可供选择，可将不同颜色和表面处理的各式桌面和框架相互搭配。

DIMENSIONS

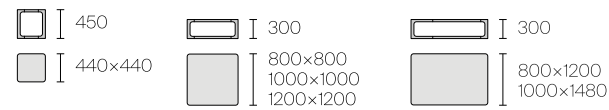

TECHNICAL SPECIFICATIONS

Glass top

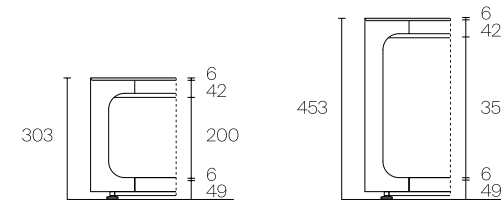

Marble top

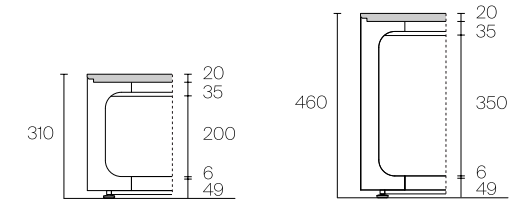

Wooden top

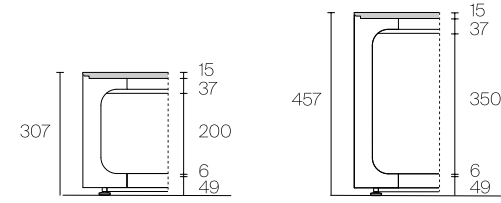

FINISHINGS

Structure

MATT LACQUERED



39 colours

LACQUERED METALIZED



7 colours

ALUMINIUM

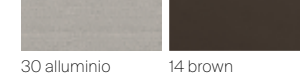

30 alluminio

14 brown

Top

LACQUERED GLASS



glossy, matt 78 colours

METALIZED GLASS



glossy, matt 14 colours

MARBLE

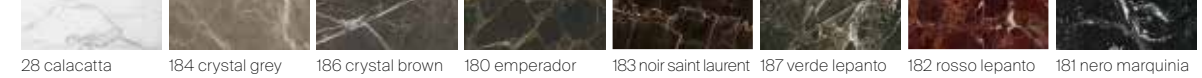

MATT MARBLE



WOOD

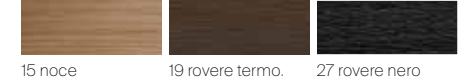

15 noce

19 rovere termo.

27 rovere nero

DISPLAY UNITS

166 SIXTY, 174 EOS, 182 ALIANTE, 194 ALA, 200 ALTAIR,
218 DOLMEN

DISPLAY UNITS



A BOOKCASE WITH MINIMAL AESTHETICS: ESSENTIAL LINES CHARACTERIZED BY THE ROUND CONNECTIONS BETWEEN STRUCTURE AND SHELVES AND BY EXCLUSIVE INVISIBLE JUNCTIONS. AVAILABLE IN NUMEROUS DIMENSIONAL VERSIONS, THE SYSTEM PROVIDES THE POSSIBILITY OF COMBINING ALUMINIUM STRUCTURE AND GLASS TOPS, WITH CONTRASTING FINISHINGS OR WITH UNIFORM COLOUR.

IT Una libreria dalla geometria essenziale, caratterizzata dal particolare raccordo fra la struttura e i piani, ottenuta grazie ad esclusive giunzioni a scomparsa. Disponibile in numerose varianti dimensionali, il sistema prevede la possibilità di abbinamento tra struttura in alluminio e piani in vetro, con finiture a contrasto o, nel caso delle versioni laccate, con colore uniforme.

DE Dies ist ein Bücherregal mit einer charakteristischen Geometrie, das sich durch die besondere Verbindung zwischen der Struktur und den Fachböden auszeichnet, die durch die verdeckten Fugen erhalten wird. Das System ist in vielen Maßen erhältlich und bietet die Möglichkeit der Kombination von Aluminiumrahmen und Glasfachböden, mit kontrastierenden Oberflächen oder, bei lackierten Ausführungen, in einheitlicher Farbe.

FR Une bibliothèque avec une géométrie essentielle, caractérisée par l'exceptionnelle connexion entre la structure et les étagères, obtenue grâce à des exclusifs joints cachés. Disponible dans de nombreuses versions dimensionnelles, le système offre la possibilité de combiner la structure en aluminium avec des étagères en verre, avec des finitions contrastantes ou, dans le cas des versions laquées, avec une couleur uniforme.

ES Una librería de geometría esencial, caracterizada por la conexión particular entre la estructura y los estantes, obtenida gracias a exclusivas juntas ocultas. Disponible en numerosas variaciones dimensionales, el sistema ofrece la posibilidad de combinar la estructura en aluminio con estantes en cristal, con acabados en contraste o, en el caso de las versiones lacadas, con color uniforme.

RU Этажерка надежной геометрии, характеризующийся особым соединением конструкции и полок благодаря эксклюзивным скрытым крепежам. Система представлена в многочисленных вариантах размеров и позволяет комбинировать алюминиевый каркас и стеклянные полки с контрастной отделкой или, в случае лакированных версий, однотонные.

汉语 这是一款一拥极简美学的书架：其基本线条以结构和书架之间的圆形连接为特点，并采用独特的隐形连接。有多种尺寸版本可选，该系统提供了将铝结构与玻璃顶板结合的可能性，可选择对比鲜明的饰面或均一的颜色，喷漆版本则采用一致的色调。

EN Essential but functional, suitable for minimalistic and more eclectic interiors, perfect for houses, stores as well as retail spaces: Sixty is an adaptable bookcase that becomes a display system for objects, clothes or everything that needs to be exhibited. It is available with square or rectangular modules in two different heights.

IT Essenziale ma organica, capace di inserirsi in contesti minimali quanto in ambienti dallo stile più eclettico, perfetta per l'ambito residenziale ma anche per negozi o spazi retail: Sixty è una libreria versatile che diventa anche sistema espositivo per ospitare oggetti, capi di abbigliamento o qualsiasi elemento da mostrare. È disponibile con moduli quadrati o rettangolari in due altezze diverse.

DE Minimal aber organisch, Anpas-sung an schlichte Wohnungen, eklektische Räume. Private sowie professionellen Bereiche: Sixty ist ein vielseitiges Bücher-regal, das auch ein Ausstellungssystem ist, ideal für Kleidungen sowie jedes Objektes zu zeigen. Sixty ist verfügbar mit 4 quadratischen oder rechteckigen Modulen, in zwei verschiedenen Höhen.

FR Essentielle et aussi organique, capable de s'adapter à des contextes minimalistes mais aussi aux environnements de style plus éclectiques, parfait pour la maison mais aussi pour les magasins ou les espaces retail: Sixty est une bibliothèque polyvalente qui devient également système d'exposition pour accueillir des objets, des vêtements ou tout élément à exposer. Elle est disponible avec modules de forme carrée ou rectangulaire en deux hauteurs différentes.

ES Esencial pero orgánica, capaz de insertarse tanto en contextos mínimos como en ambientes del estilo más ecléctico, perfecta para uso residencial, sino también para tiendas o espacios retail: Sixty es una librería versátil que también se convierte en sistema de exposición para dar cabida a los objetos, ropa o cualquier elemento de mostrar. Es disponible con módulos cuadrados o rectangulares en dos alturas distintas.

RU Элегантный органичный стеллаж может вписаться в минимали-стичный и в более эклектичный стиль, идеально подходящий для жилых помещений, магазинов или коммерческих пространств. Sixty — это универ-сальный стеллаж, который можно превратить в витрину для размещения предметов, одежды или любых других вещей. Предлагаются квадратные или прямоугольные модули в двух разных вариантах высоты.

汉语 纯粹而实用，无论是置于简约风格还是折衷主义风格的环境皆可，亦是装饰住宅或商店和零售空间的完美之选：这款多功能的书柜亦能当作摆放物品、衣物或任何陈列元素的展示系统。有两种不同高度的正方形和长方形模块可供选择。





Structure: 13 nero
Glass: 46 nero lucido
W 440 H 1660 D 440

DISPLAY UNITS / SIXTY



Structure: 56 lino
Glass: 56 lino lucido
W 1200 H 1260 D 440

EXCLUSIVE TECHNICAL FEATURES



System of aluminium bookcases, which can be completely disassembled, with invisible joints in die-casting aluminium. Shelves available in glossy and matt lacquered glass. Adjustable feet. Structure in extruded aluminium.

FINISHINGS

Structure

MATT LACQUERED



39 colours

LACQUERED METALIZED



7 colours

ALUMINIUM

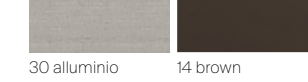

30 alluminio

14 brown

Top

LACQUERED GLASS



glossy, matt

78 colours

METALIZED GLASS



glossy, matt

14 colours

DIMENSIONS

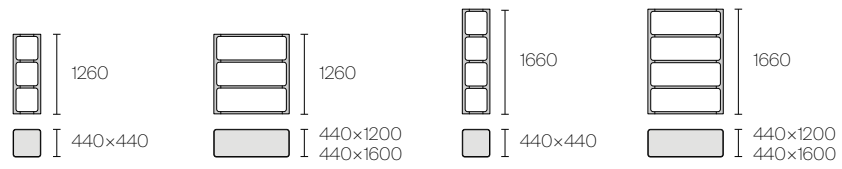



AN INNOVATIVE WALL SHELVING SYSTEM: IN ONLY 8 MM, THE EOS DESIGN COMBINES A LACQUERED GLASS OR LITECH TOP WITH A LACQUERED ALUMINIUM FRAME, BLENDING AESTHETIC VARIETY AND MAXIMUM RELIABILITY. THE WALL FIXING SYSTEM, WHICH ENSURES INSTALLATION WITH NO VISIBLE SCREWS, INCLUDES A LED LIGHTING SYSTEM.

IT Un sistema di mensole a parete dalle caratteristiche innovative: il progetto Eos riesce ad unire in soli 8 mm di spessore un top in vetro laccato o in Litech con una struttura in alluminio laccato, coniugando varietà estetica e massima affidabilità. Il profilo di aggancio a parete, che garantisce un'installazione senza viti a vista, contiene il sistema di illuminazione a led.

DE Ein Wandregalsystem mit innovativen Merkmalen: Eos vereint mit lediglich 8 mm Dicke eine Decke aus lackiertem Glas und Litech mit einer lackierten Aluminium-Struktur und schafft es so Ästhetik und maximale Zuverlässigkeit zu kombinieren. Das Wandbefestigungsprofil, das eine Installation ohne sichtbare Schrauben garantiert, enthält ein Led-Beleuchtungssystem.

FR Un système d'étagères mural avec des caractéristiques innovantes: le projet Eos est capable de combiner en seulement 8 mm d'épaisseur un plateau en verre laqué ou Litech avec une structure en aluminium laqué, combinant une variété esthétique et une fiabilité maximale. Le profil d'accrochage mural, qui garantit une installation sans vis apparentes, contient le système d'éclairage led.

ES Un sistema de estantes a pared de las características innovadoras: el proyecto Eos combina en solo 8 mm de espesor un top en cristal lacado o Litech con una estructura en aluminio lacado, combinando variedad estética y máxima confiabilidad. El perfil de fijación a la pared, que garantiza una instalación sin tornillos visibles, contiene el sistema de iluminación por leds.

RU Система настенных полок с инновационными характеристиками: в проекте Eos удалось объединить полки из лакированного стекла или Litech с каркасом из крашеного алюминия толщиной всего 8 мм – сочетание эстетического разнообразия с максимальной надежностью. В профиль для крепления к стене, гарантирующий установку без видимых винтов, встроена светодиодная система освещения.

汉语 Eos 墙面层板系统具有多项创新特征: 在仅仅 8 毫米的厚度内, 以漆面玻璃或 Litech 打造的台面能够安装在漆面铝合金的结构上, 实现美观多样性以及最大牢固度。墙面的层板卡槽确保安装过程无可见螺钉, 并配备 LED 照明系统。



EN Perfect example of "total look": Rimadesio offers monochromatic solutions to interpret our times with a high impact neutralism, thanks to its exclusive technology in manufacturing glass and aluminium. The Eos shelves are available in 46 Ecolorsystem glossy and matt lacquered colours. A complete research of glass stylistic possibilities for a project suitable for domestic and professional spaces.

IT Un esempio perfetto di "total look": Rimadesio propone soluzioni monocromatiche per interpretare la contemporaneità all'insegna di una neutralità di grande impatto, grazie all'esclusiva tecnologia aziendale nella lavorazione del vetro e dell'alluminio. Le mensole Eos sono disponibili nella gamma dei 46 colori laccati Ecolorsystem lucidi e opachi. Un'esplorazione completa delle possibilità stilistiche del vetro, per un progetto in grado di declinarsi sia in ambienti domestici che professionali.

DE Ein perfektes Beispiel von "total look": Rimadesio vorschlaegt einfarbige kontemporaere Loesungen mit einem starken Effekt, danke zu der exklusiver Technologie bei Glas und Aluminium Verarbeitung. Die Wandfachboeden Eos sind verfügar in den 46 Ecolorsystem glaenzenden sowie matt Farben, und sind daher geeignet fuer alle die Projekte.

FR Un parfait exemple de "total look": Rimadesio offre des solutions monochromatiques pour interpréter la vie contemporaine dans une neutralité de grand impact, grâce à la technologie exclusive de l'usine dans le traitement du verre et de l'aluminium. Les étagères Eos sont disponibles dans la gamme de 46 couleurs laquées brillants et mats Ecolorsystem. Une exploration complète des possibilités stylistiques du verre, avec un projet soit pour la maison et les professionnels.

ES Un ejemplo perfecto de "total look": Rimadesio ofrece soluciones monocromáticas para interpretar la contemporaneidad caracterizada por una neutralidad de gran impacto, gracias a la exclusiva tecnología de la empresa en el procesamiento del cristal y del aluminio. Los estantes Eos son disponibles en la gama de los 46 colores lacados Ecolorsystem brillantes y mates. Una exploración completa de todas las posibilidades estilísticas del cristal, para un proyecto capaz de declinarse tanto en los ambientes domésticos cuanto en los ambientes profesionales.

RU Идеальный пример «total look»: Rimadesio предлагает монохромные решения, позволяющие интерпретировать современность, характеризующейся нейтральностью, благодаря эксклюзивной технологии обработки стекла и алюминия, разработанной компанией. Полки Eos представлены в 46 глянцевых и матовых цветах стекла Ecolorsystem. Компания представляет уникальные стилистические возможности из стекла для создания дизайна, который можно использовать в домашней и в профессиональной среде.

汉语 “整体造型”的完美典范: Rimadesio 采用独家的玻璃与铝合金工艺技术, 提供各式单色解决方案, 在鲜明的中性精神下诠释当代风格。Eos 层板架有 46 种 Ecolorsystem 亮面和哑光漆面颜色可供选择。这是一场对各种玻璃风格可能性的全面探索, 旨在发展出一项既能融入居家环境也适合专业性空间的设计。



AESTHETICAL OPTIONS

Composition with Eos shelves

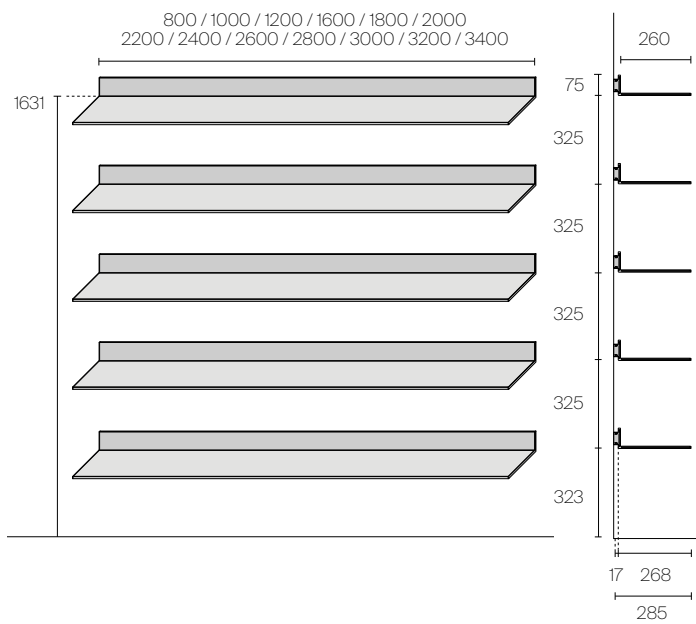

Composition with Eos shelves and Self wall cabinets

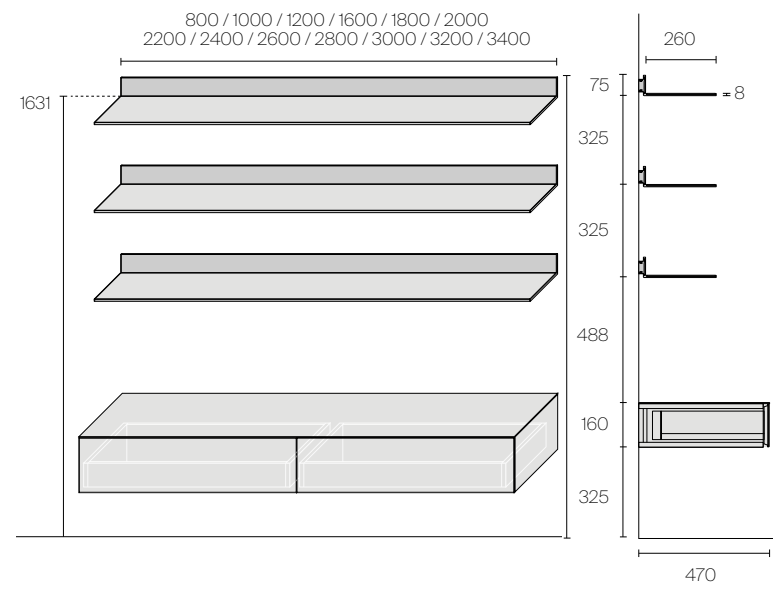

DIMENSIONS AND COMPONENTS

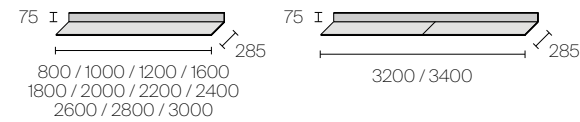

Led lighting

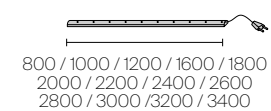

Single led lighting

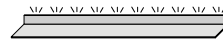

Double led lighting

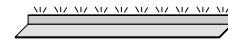

TECHNICAL DESCRIPTION

EN Eos is a system of wall shelves with aluminium frame and top in lacquered glass or Litech, characterized by its minimum 8 mm thickness. Available in 13 standard widths, it can also be customized. Shelves can also have led lighting system. The wall fixing bracket allows a perfect installation without visible screws.

IT Eos è un sistema di mensole a parete con struttura in alluminio e piano in vetro laccato o Litech, caratterizzato dal minimo spessore di 8 mm. Disponibile in 13 larghezze standard, con inoltre la possibilità di riduzione a misura. Le mensole sono dotate di sistema di illuminazione perimetrale a led. Il profilo di aggancio a parete consente un'installazione perfetta, senza viti a vista.

DE Eos ist ein Wandkonsole-System mit Aluminium Struktur und Top aus lackiertem Glas oder Litech. Hauptmerkmal ist die Minimalstärke von 8 mm. Eos ist in 13 verschiedenen Standard Breiten mit der Möglichkeit der Kuerzung in Breite. Die Fachboeden koennen mit einem Led perimetrischen Beleuchtungssystem ausgeruestet werden. Das Wand-Befestigungssystem erlaubt eine perfekte Installation, ohne sichtbare Schrauben.

FR Eos est un système d'étagères murales avec structure en aluminium et plateau en verre laqué ou Litech, caractérisé par son épaisseur minimale de 8 mm. Disponible en 13 largeurs standard avec possibilité de réduction sur mesure. Les étagères sont équipées d'un système d'éclairage led. Le profil de fixation au mur garantit une installation parfaite, sans vis visibles.

ES Eos es un sistema de estantes a pared, con estructura en aluminio y top en cristal lacado o Litech, caracterizado por un espesor mínimo de 8 mm. Disponible en 13 anchuras standard, además con posibilidad de reducción a medida. Los estantes están dotados de un sistema de iluminación perimetral con tecnología led. El estribo de anclaje a pared permite una perfecta instalación, sin tornillos visibles.

RU Eos — это система настенных полок с алюминиевым каркасом и полкой из лакированного стекла или Litech, характеризующаяся минимальной толщиной 8 мм. Предлагается в 13 стандартных вариантах ширины с возможностью уменьшения размера. Полки оснащены системой светодиодной подсветки. Профиль для крепления к стене обеспечивает идеальную установку без видимых винтов.

汉语 Eos 墙面层板系统的框架以铝合金打造，台面采用漆面玻璃或 Litech，层板厚度仅 8 毫米。有 13 种标准宽度可供选择，亦可根据需求定制尺寸。层板边缘配置 LED 照明系统。这款层板卡槽实现完美安装，无需使用可见螺钉。

FINISHINGS

Structure

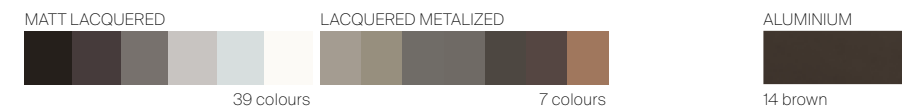

Wall fixing profile

ALUMINIUM



30 alluminio

Top

LACQUERED GLASS



glossy, matt

METALIZED GLASS



glossy, matt

DIAMANTE GLASS



404 platino



469 palladio



483 piombo

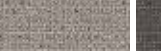

401 peltro



402 grafite



403 bronzo



400 rame

LITECH



G001 crema



G002 moka



G003 piedra

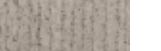

G004 grigio rigato



ALIANTE APPEARS AS A PRECIOUS TRANSPARENT GLASS CABINET WITH AN ORIGINAL OPENING SYSTEM. IT IS A CABINET WITH RIGOROUS PROPORTIONS, WHICH CONCENTRATES A SERIES OF EXCLUSIVE TECHNICAL SOLUTIONS. THESE INCLUDE THE SPECIAL OPENING OF THE DOORS WHICH, WITH A THIN ALUMINIUM STRUCTURE AND A SPECIAL GLASS ASSEMBLY TECHNIQUE, EXCLUDES THE PRESENCE OF LATERAL SIDES AND GIVES THE CONTAINER AN EXTRAORDINARY LIGHT AND TRANSPARENT IMAGE.

IT Aliante si presenta come uno scrigno prezioso in vetro trasparente, dotato di un inedito sistema di apertura. Un contenitore dalle proporzioni rigorose, che concentra una serie di soluzioni tecniche esclusive. Come la particolare apertura delle ante che, dotate di una sottile struttura in alluminio e di una speciale tecnica di assemblaggio del vetro, escludono la presenza di fianchi laterali e conferiscono al contenitore un'immagine straordinariamente leggera e trasparente.

DE Aliante sieht aus wie eine kostbare transparente Glasschatulle, die mit einem beispiellosen Öffnungssystem ausgestattet ist. Ein Behälter mit rigorosen Proportionen, der eine Reihe exklusiver technischer Lösungen konzentriert. Wie die besondere Öffnung der Türen, die, ausgestattet mit einer dünnen Aluminiumstruktur und einer speziellen Glasmontagetechnik, das Vorhandensein von Seitenwänden ausschließt und dem Container ein außergewöhnlich leichtes und transparentes Aussehen verleiht.

FR Aliante se présente comme un écrin précieux en verre transparent, doté d'un système d'ouverture inédit. Un caisson aux proportions rigoureuse qui concentre une série de solutions techniques exclusives. Comme l'ouverture particulière des vantaux, dotés d'une fine structure en aluminium et d'une technique d'assemblage spéciale du verre, excluent la présence des côtés et apportent au caisson une image extraordinairement légère et transparente.

ES Aliante tiene el aspecto de un precioso cofre de cristal transparente, equipado con un sistema de apertura inédito. Un contenedor de proporciones rigurosas, que concentra una serie de soluciones técnicas exclusivas. Como la especial apertura de las puertas, dotadas de una fina estructura de aluminio y de una técnica especial de montaje del cristal, que excluye la presencia de paneles laterales y confiere al contenedor una imagen extraordinariamente ligera y transparente.

RU Aliante — драгоценная шкатулка из прозрачного стекла, оснащенная новой системой открывания. Система хранения со строгими пропорциями, сосредоточившая в себе ряд эксклюзивных технических решений. Например, особое открывание дверей, которые оснащены тонкой алюминиевой рамой и специальной технологией установки стекла, исключающей наличие боковых панелей и придающей системе хранения необычайно легкий и прозрачный образ.

汉语 Aliante 仿佛一只珍贵的透明玻璃珠宝盒，设有新颖的开启系统。这款展示收纳柜比例严谨，集一系列独特的技术解决方案于一身。如：门扇的特殊开启方式，纤薄的铝合金架构以及特殊的玻璃组装技术，同时，舍弃侧板的这件展示柜带给人极轻巧和清透的意象。



EN The drawers feature synthetic leather internal lining, available in all the finishings of the collection, and partially extractable runners with silent self-closing. The detail of the handle, that recalls the structure finishing, embellishes the furniture's detailing.

IT I cassetti sono caratterizzati da fondi realizzati in similpelle, disponibili in tutte le finiture della collezione, e da guide ad estrazione parziale con autorientro silenzioso. Il dettaglio della maniglia che richiama nella finitura la struttura impreziosisce i dettagli dell'arredo.

DE Die Schubladen sind mit Kunstlederböden ausgestattet, die in allen Oberflächenausführungen der Kollektion und in Teilauszugsführungen mit geräuschloser Selbstrückführung erhältlich sind. Der Griff, der an die Struktur der Oberflächen erinnert, ist ein Detail, das die ausgefeilte Ästhetik des Möbelstücks zusätzlich unterstreicht.

FR Les tiroirs se caractérisent par des fonds en similicuir, disponibles dans toutes les finitions de la collection, et par des guides à extraction partielle avec retour automatique silencieux. Le détail de la poignée qui rappelle la finition de la structure ajoute une touche de personnalité au meuble.

ES Los cajones se caracterizan por sus fondos de simil cuero, disponibles en todos los acabados de la colección, y por las guías de extracción parcial con retorno silencioso. El detalle del tirador, que evoca la estructura en su acabado, embellece los detalles del mueble.

RU Дно ящиков выполнено из синтетической кожи, сами ящики представлены во всех вариантах отделки коллекции; направляющие частичного выдвижения с мягким бесшумным закрыванием. Ручка, окрашенная в цвет структуры изделия, оттеняет элементы мебелировки.

汉语 抽屉底部采用人工皮革包覆，本系列中所有的表面处理皆可供选择，部分抽拉式滑轨配有自动静音闭合装置。把手的细节呼应经表面处理的柜体框架，为这件展示柜中的各式细节增添质感。



Structure: 303 bronzo
Base, top, drawer unit and back panel:
19 rovere termotrattato
Glass: 67 riflettente chiaro
Glass internal shelves: 63 grigio trasparente
Lower top in synthetic leather: 154 argilla



Structure: 303 bronzo
Base, top, drawer unit and back panel: 15 noce
Glass: 67 riflettente chiaro
Glass internal shelves: 63 grigio trasparente
Lower top in synthetic leather: 153 castoro

DISPLAY UNITS / ALIANTE



Structure: 303 bronzo
Base, top, drawer unit and back panel:
19 rovere termotrattato
Glass: 67 riflettente chiaro
Glass internal shelves: 63 grigio trasparente
Lower top in synthetic leather: 154 argilla



Structure: 303 bronzo
Base, top, drawer unit and back panel: 15 noce
Glass: 67 riflettente chiaro
Glass internal shelves: 63 grigio trasparente
Lower top in synthetic leather: 153 castoro

EXCLUSIVE TECHNICAL FEATURES



Top, base, back panel and central drawer unit are in noce or rovere termotrattato wood. The drawer unit's top and the drawers' interior are equipped with synthetic leather available in 8 colours. The optional LED lighting is integrated under the shelves, top and drawer unit.

DIMENSIONS

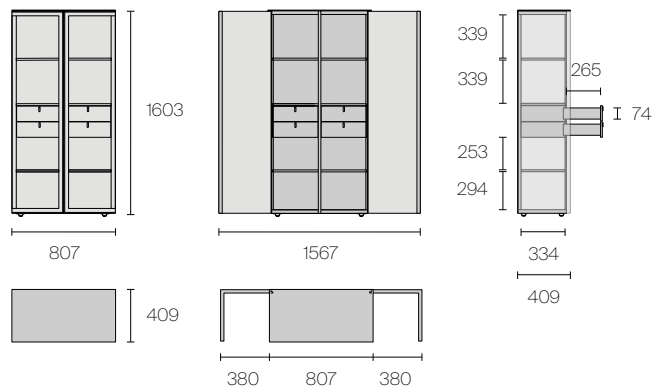

TECHNICAL DESCRIPTION

EN Aliante is a freestanding, back-finished display cabinet, which can be freely positioned in the centre of the room. The structural thicknesses in bronze aluminium are reduced to a minimum, so that the clear reflective glass and the integrated LED lighting system can show the objects displayed at their best. The tempered safety glass doors are equipped with a lock. Aliante features internal shelves in transparent grey glass with a folding aluminium profile, 4 wooden drawers with synthetic leather bottom in 8 colours, and top and back panel in bronzo matt lacquered glass.

IT Aliante è un contenitore vetrina freestanding retrofinito, liberamente posizionabile a centro stanza. Gli spessori strutturali in alluminio bronzo sono ridotti al minimo, in modo che il vetro riflettente chiaro e il sistema d'illuminazione a led integrato possano valorizzare al meglio gli oggetti esposti. Le ante in vetro temperato di sicurezza sono dotate di serratura di chiusura. Aliante è caratterizzato da ripiani interni in vetro grigio trasparente con profilo in alluminio folding, 4 cassetti in legno con fondo in similpelle in 8 colori, top e schienale in vetro laccato opaco bronzo.

DE Aliante ist ein freistehender Vitrinen-Behälter mit verarbeiteter Rückseite, die frei in der Mitte des Raums positioniert werden kann. Die Dicke der bronzefarbenen Aluminiumstruktur wurde auf ein Minimum reduziert, sodass das klare, reflektierende Glas und das integrierte LED-Beleuchtungssystem die darin präsentierten Objekte optimal zur Geltung bringen. Die Türen aus gehärtetem Sicherheitsglas sind mit einem Schloss versehen. Aliante verfügt über Innenböden aus transparentem, grauem Glas mit Aluminium-Klappprofil, 4 Holzschubladen mit Kunstlederboden in 8 Farben sowie eine Platte und Rückwand aus matt lackiertem Glas Bronzo.

FR Aliante est une vitrine autoportante dont la finition permet de la positionner librement au centre de la pièce. Les épaisseurs structurelles en aluminium-bronze sont réduites au minimum, afin que le verre clair réfléchissant et le système d'éclairage LED intégré valorisent au mieux les objets exposés. Les portes en verre trempé sont équipées d'une serrure. Aliante se caractérise par ses étagères intérieures en verre gris transparent avec profil rabattable en aluminium, ses 4 tiroirs en bois avec fond en similicuir disponible en 8 couleurs, son plateau et son fond en verre laqué mat bronzo.

ES Aliante es un contenedor vitrina autoportante, con acabado retro, que se puede poner libremente en el centro de la habitación. Los espesores estructurales de aluminio bronzo se reducen al mínimo, de modo que el cristal reflectante transparente y el sistema de iluminación LED integrado puedan realzar mejor los objetos expuestos. Las puertas de seguridad de cristal templado cuentan con cerradura. Aliante se caracteriza por sus estantes internos de cristal gris transparente con perfil de aluminio abatible, 4 cajones de madera con fondo de simil cuero en 8 colores, tablero y respaldo en cristal lacado bronzo mate.

RU Aliante — это отдельно стоящая витрина с задней стенкой, отделка которой позволяет расположить ее в центре комнаты. Толщина конструкции из бронзового алюминия сведена к минимуму с тем, чтобы прозрачное отражающее стекло и встроенная система светодиодного освещения могли оптимально подчеркнуть выставленные изделия. Двери из закаленного безопасного стекла оснащены замком. Внутренние полки Aliante выполнены из прозрачного серого стекла с алюминиевым профилем, согнутым по технологии «фолдинг», 4 деревянных ящика с дном из синтетической или эко-кожи; «кожзамени-тель» имеет не очень позитивную окраску 8 цветов, Top и задняя стенка из матового бронзового лакированного стекла.

汉语 Aliante 为一款不需依靠墙面的背饰家具，可任意放置于房间中央处。黄铜铝合金打造的结构实现最低厚度，为使透亮的反光玻璃和嵌入式 LED 照明系统能更充分地凸显展示物品。钢化安全玻璃门扇附带门锁。Aliante 以灰色透明玻璃制成的内部层板尤为特色，层板边缘采用折弯铝合金包覆，当中 4 个底部以仿真皮革包覆的木制抽屉；8 色仿真皮革可供选择，顶部和背板材质为黄铜哑光漆玻璃。

FINISHINGS

Structure

LACQUERED METALIZED



303 bronzo

Top

METALIZED GLASS



136 bronzo opaco

Doors

TRANSPARENT GLASS

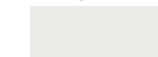

67 rifl. chiaro

Shelf

TRANSPARENT GLASS



63 grigio

Wooden top, wooden base, internal back panel and wooden drawers unit

WOOD



15 noce



19 rovere termo.

Internal drawers and lower top

SYNTHETIC LEATHER



157 arena



158 agata



155 nube



154 argilla



160 miele



153 castoro



159 etna



156 rubens



IN ADDITION TO FUNCTIONAL PURPOSES, LIKE HOLDING THE MOST PRECIOUS BELONGINGS, FURNITURE CAN ALSO BE A GREAT WAY TO INFUSE SOME PERSONALITY INTO YOUR SPACE. THIS IS THE CASE OF THE ALA CONTAINERS: A PIECE OF FURNITURE WITH A STRONG EXPRESSIVE VALUE, DESIGNED WITH AN ADVANCED TECHNICAL INTUITION THAT TRANSLATES INTO AN AESTHETICALLY STRIKING PIECE OF FURNITURE.

IT A volte gli arredi superano i limiti funzionali e si propongono come nuove soluzioni per caratterizzare lo spazio, ideali per contenere gli oggetti di maggiore affezione. È il caso dei contenitori Ala: un mobile dal forte valore espressivo, concepito con una intuizione tecnica evoluta che si rivela in un mobile esteticamente sorprendente.

DE Manchmal überschreiten Möbel die Grenzen der Funktionalität: Sie präsentieren sich als neue Lösung, um einem Raum Charakter zu verleihen, und eignen sich zugleich ideal, liebgewonnene Gegenstände darin aufzubewahren. Und das trifft auch auf die Ala-Behälter zu: ein Möbelstück mit ausdrucksstarker Ausstrahlung, das mit einer ausgereiften technischen Intuition konzipiert wurde und sich in einem ästhetisch überraschenden Objekt offenbart.

FR Les meubles vont parfois au-delà de la simple fonctionnalité, en offrant de nouvelles solutions pour habiller l'espace et abriter les objets auxquels on tient le plus. C'est le cas des solutions de rangement Ala: des meubles à forte valeur expressive, conçus selon un savoir-faire technique unique qui se dévoile dans un meuble à l'esthétique surprenante.

ES En ocasiones los muebles superan los límites funcionales y se convierten en nuevas soluciones para crear espacios definidos ideales para contener los objetos más preciados. Este es el caso de los contenedores Ala: un mueble con un gran valor expresivo, concebido con una intuición técnica evolucionada que se revela en un mueble estéticamente sorprendente.

RU Иногда мебель — это не просто функциональные элементы мебели, а новое решение для оформления пространства, идеально подходящее для хранения заветных вещей. Именно так обстоит дело со шкафами Ala — это многофункциональный шкаф, созданный с помощью передовых технических решений, которые проявляется в эстетически ярком предмете мебели.

汉语 在某些时候，家具能突破功能方面的限制，发展新式解决方案，赋予空间特色，并且更是珍藏心爱物件的理想所在。Ala 储物柜即为这类家具：表现力极为鲜明，设计构想源于一股不断演进的技术直觉，通过这件设计得以展现美学惊喜。



DIMENSIONS

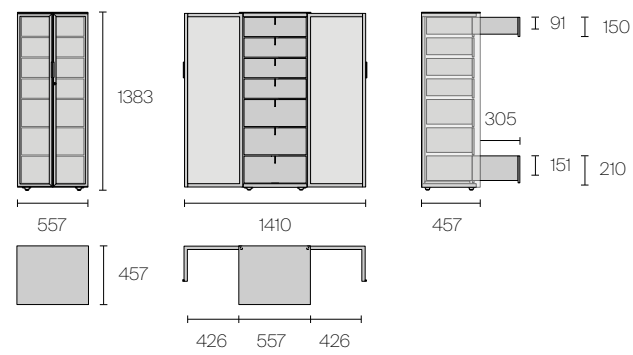

TECHNICAL DESCRIPTION

EN Thanks to a particular bronzo finishing aluminium structure and the special gluing technology used for the panes, the reflective glass doors exclude visible screws or joints. The key locking system has also been specially designed. Inside, the walnut drawers with synthetic leather-covered bottoms feature the traditional "dovetail" construction, equipped with partial opening and soft-closing mechanism and suspended on an invisible internal structure.

IT Le ante in vetro riflettente che, grazie ad una particolare struttura in alluminio finitura bronzo ed una speciale tecnologia d'incollaggio delle lastre, escludono la presenza di antiestetice viti o giunzioni a vista. Appositamente studiato anche il sistema di chiusura a chiave. All'interno i cassetti in essenza di noce e con il fondo rivestito in similpelle sono caratterizzati dalla tradizionale costruzione "a coda di rondine", dotati di apertura parziale con rientro ammortizzato e sospesi su una invisibile struttura interna.

DE Die Türblätter aus spiegelndem Glas weisen dank einer speziellen Bronzo Aluminiumstruktur und einer besonderen Klebtechnik der Scheiben keine unansehnlichen Schrauben oder sichtbaren Fugen auf. Auch das Schlüsselverriegelungssystem wurde speziell für das Möbelstück konzipiert. Im Inneren zeichnen sich die Schubladen aus Nussbaumholz und deren mit Kunstleder bezogenen Böden durch die traditionelle „Schwalbenschwanz“-Konstruktion aus, die mit einer teilweisen Öffnung mit gedämpfter Rückführung ausgestattet ist und an einer unsichtbaren Innenstruktur aufgehängt ist.

FR Grâce à leur structure spécifique en aluminium finition bronzo et à la technologie spéciale de collage des feuilles, les portes en verre réfléchissant se passent de vis disgracieuses ou de joints visibles. Le système de verrouillage à clé a lui aussi été spécialement conçu. À l'intérieur, les tiroirs en essence de noyer et dont le fond est recouvert de similicuir, se caractérisent par leur construction traditionnelle en "queue d'aronde", et sont dotés d'une ouverture partielle avec retour amorti, et suspendus à une structure interne invisible.

ES Las puertas de cristal reflectante que, gracias a una particular estructura de aluminio con acabado bronzo y a una tecnología especial de pegado de láminas, evita la presencia de los antiestéticos tornillos o juntas visibles. El sistema de bloqueo con llave también ha sido especialmente diseñado. En el interior, los cajones de madera de nogal con el fondo revestido en simil cuero se caracterizan por la tradicional construcción en "cola de milano", dotados de apertura parcial con retorno amortiguado y suspendidos sobre una estructura interna invisible.

RU Стеклопанные двери с отражающим эффектом, которые благодаря специальной алюминиевой конструкции с отделкой под бронзу особой технологии склеивания стекол исключают возможность использования неприглядных винтов или видимых стыков. Также был специально разработан замок с КлючОм. Внутри ящики из орехового дерева с дном, обтянутым Эко-кожей, отличаются традиционной конструкцией «ласточкин хвост» и оснащены частичным открыванием с амортизацией и подвешены на невидимой внутренней конструкции.

汉语 以反光玻璃制成的门扇，搭配经黄铜表面处理的独特铝合金框架，采用特殊的玻璃板粘合技术，避免不美观的螺钉以及明显接缝。附带钥匙的门锁系统亦经特别设计。抽屉内部以胡桃木打造，底层包覆人工皮革，“燕尾榫”的传统工艺结构尤为特色。抽屉悬于柜体内部隐形结构，部分设有软关闭功能。

FINISHINGS

Structure

LACQUERED METALIZED



303 bronzo

Top

METALIZED GLASS

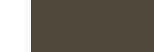

136 bronzo opaco

Doors

TRANSPARENT GLASS

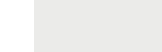

67 rifl. chiaro

Wooden top, wooden base and wooden drawers unit

WOOD



15 noce

Internal drawers and lower top

SYNTHETIC LEATHER



157 arena



158 agata



155 nube



154 argilla



160 miele



153 castoro



159 etna



156 rubens



ALTAIR IS A DOUBLE-SIDED CONTAINER SYSTEM AVAILABLE IN DIFFERENT SIZES AND INTENDED FOR DOMESTIC OR PUBLIC SPACES. THE MAIN FEATURE OF THE SYSTEM IS THE LARGE DRAWER WITH A DOUBLE-SIDED OPENING, SLIDING ON RETRACTABLE GUIDES ENABLING THE EXTRACTION OF LARGE TRAYS IN OLMO AND ROVERE TERMOTRATTATO. THE SYSTEM CAN BE CUSTOMISED IN FINISHINGS AND ACCESSORIES ACCORDING TO THE CUSTOMER'S NEEDS, SO AS TO BE COMBINED WITH ALL THE FURNITURE OF THE COLLECTION.

IT Altair è un sistema di contenitori bifacciale disponibile in diverse dimensioni e destinato a spazi domestici o pubblici. L'elemento caratterizzante del sistema è l'ampio cassetto ad apertura bifacciale, a scorrimento su guide a scomparsa che permettono di estrarre i grandi vassoi in olmo e rovere termotrattato. Il sistema può essere personalizzato in finiture e accessori a seconda delle esigenze del cliente, in modo da essere abbinato a tutti gli arredi della collezione.

DE Altair, das neue beidseitige Behälter-System ist in verschiedenen Größen erhältlich und für Wohnräume oder öffentliche Räume gedacht. Das charakteristische Element des Systems ist die große, beidseitig zu öffnende Schublade, die auf verdeckten Führungen gleitet und das Herausziehen der großen Fächer aus Olmo und Rovere Termotrattato ermöglicht. Das System kann in Bezug auf Oberflächenausführung und Zubehör an die Bedürfnisse des Kunden angepasst werden, sodass es sich mit allen Möbeln der Kollektion kombinieren lässt.

FR Altair est un système de rangements double face disponible en différentes dimensions, et destiné aux espaces domestiques ou publics. L'élément caractéristique de ce système est le grand tiroir avec ouverture double face, coulissant sur des guides escamotables qui permettent d'extraire les grands plateaux en olmo et rovere termotrattato. Ce système peut être personnalisé en termes de finitions et d'accessoires selon les besoins du client, pour être assorti à tous les meubles de la collection.

ES Altair es un sistema de contenedores de doble cara disponible en diferentes tamaños y pensado para espacios domésticos o públicos. El elemento característico del sistema es el gran cajón con apertura de doble cara, deslizante sobre guías escamoteables que permiten extraer grandes bandejas de olmo y rovere termotrattato. El sistema se puede personalizar en acabados y complementos según las necesidades del cliente, de manera que combine con cualquiera de los muebles de la colección.

RU Altair – это двусторонняя система хранения, доступная в различных размерах и предназначенная для домашних или общественных помещений. Характерный элемент системы – большой ящик, который можно выдвинуть с обеих сторон благодаря скрытым направляющим, и большие полки из вяза. Отделка системы может быть выполнена согласно пожеланиям клиента, аксессуары добавляются в соответствии с его потребностями, что позволяет сочетать ее со всеми предметами мебели коллекции.

汉语 Altair 双向陈列柜系统有多种尺寸可供选择，适用于居家和公共空间。这套系统的特色元素为可双向拉出宽大抽屉，由榆木和热处理橡木制成的内置大托盘在隐形导轨上滑动、开合。这套系统之各式表面处理 and 配件可供定制，并与系列中所有其他家具相互搭配。



Structure: 83 piombo
Top: 67 riflettente chiaro
Drawer fronts: 127 piombo opaco
Pull-out trays and open modules: 07 olmo
Synthetic leather lining: 160 miele
W 1943 H 824 D 942

In this photo
Storage system: Cover
Door: Radius



Structure: 83 piombo
Top: 67 riflettente chiaro
Drawer fronts: 127 piombo opaco
Pull-out trays and open modules: 07 olmo
Synthetic leather lining: 160 miele
W 1943 H 824 D 942



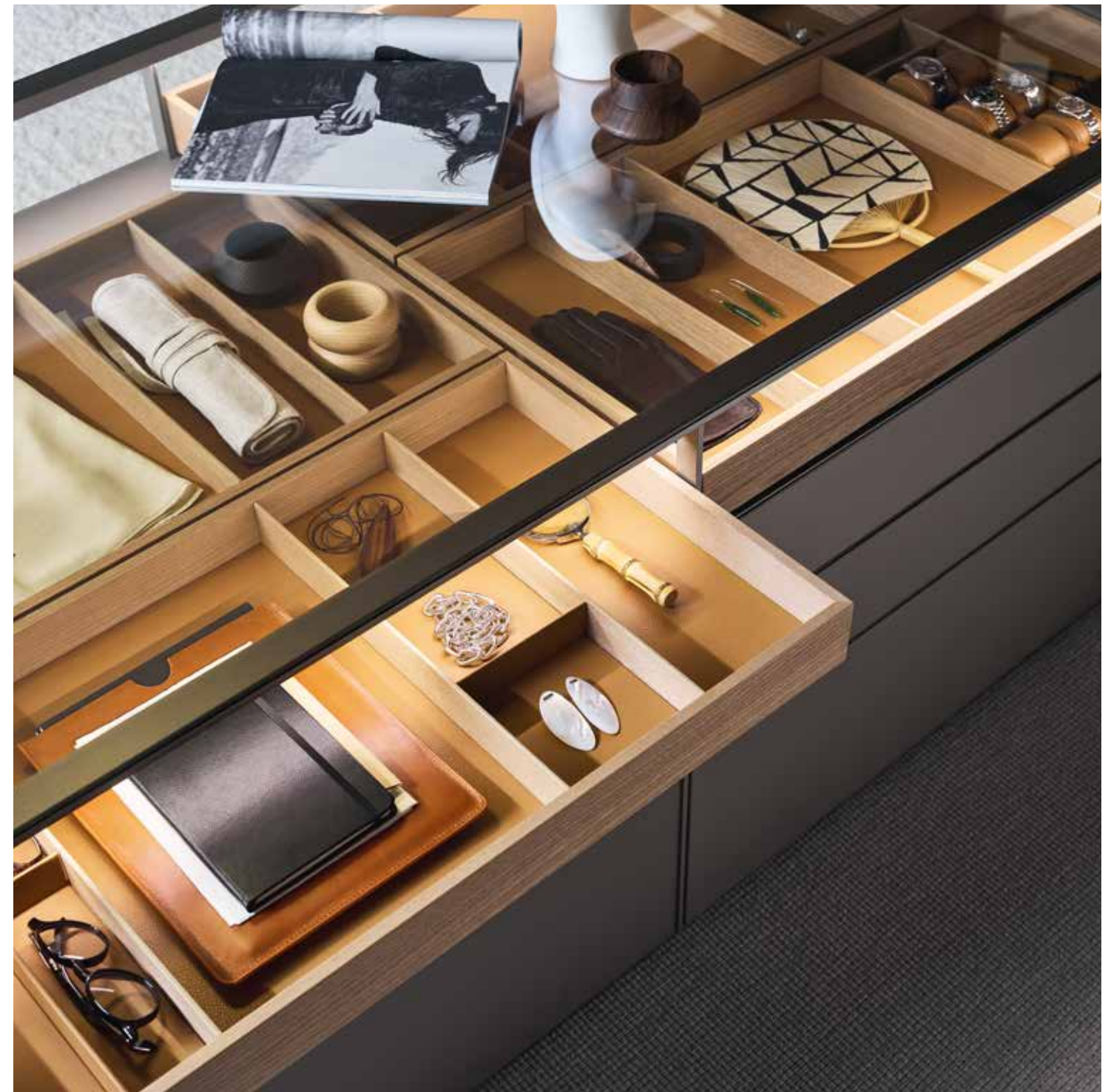
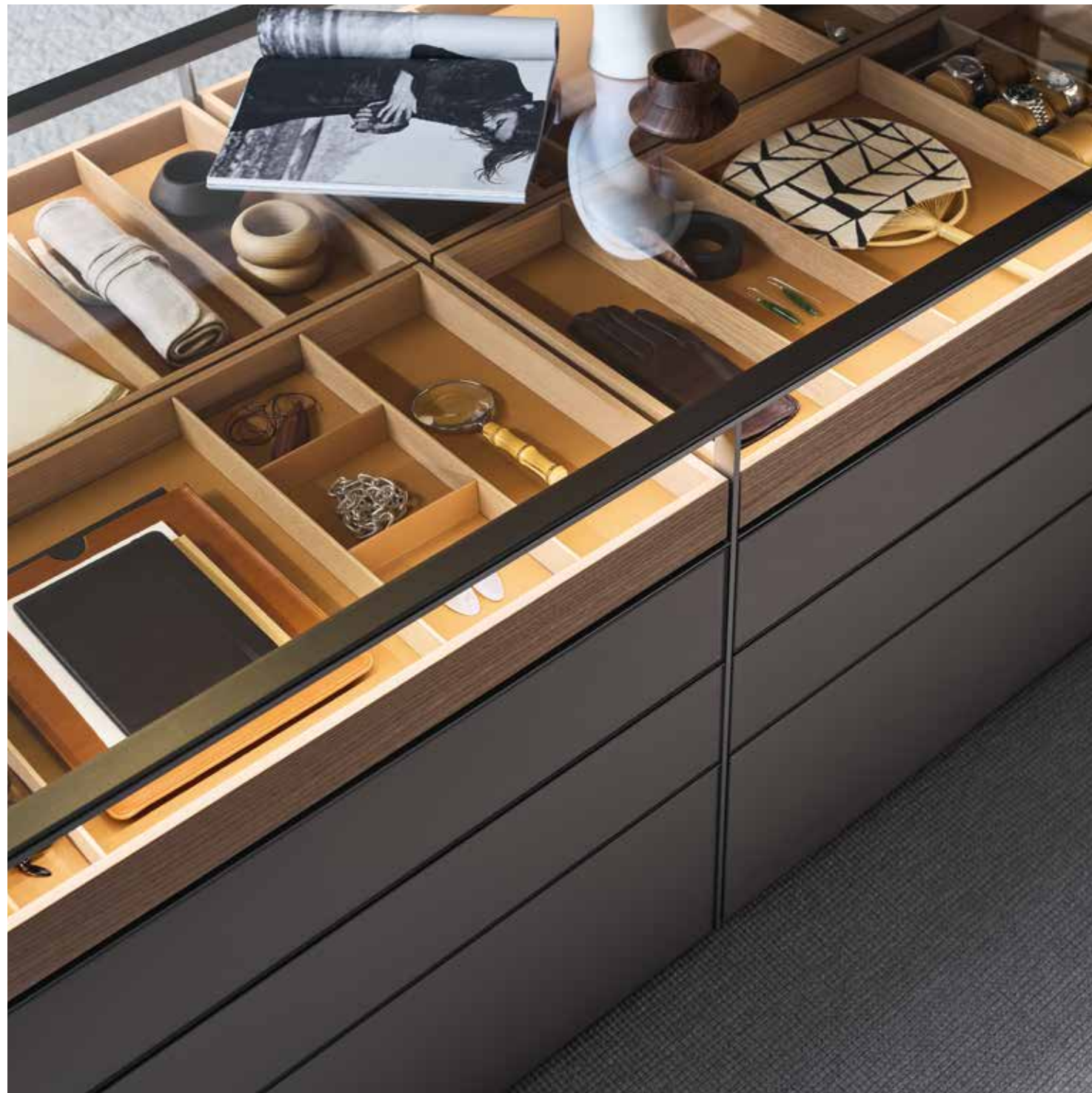

Structure: 83 piombo
Top: 67 riflettente chiaro
Drawer fronts: 127 piombo opaco
Pull-out trays and open modules: 07 olmo
Synthetic leather lining: 160 miele
W 1943 H 824 D 942

EN Inside the pull-out trays finds space specific equipmen, also made of olmo or rovere termotrattato, and equipped with accessories such as containers with multiple or cross separators, designed for glasses, jewellery, belts and ties. On the front and back, Altair features open compartments, large and small drawers with fully extractable push opening and softclose mechanism. The upper surface is made of grigio trasparente or riflettente chiaro glass, resting on two thin sides, lacquered to match the structure. The aluminium profiles under the top hide the diffused LED lighting that illuminates the two large pull-out trays.

IT All'interno dei vassoi estraibili trovano spazio attrezzature specifiche, realizzate anch'esse in olmo e rovere termotrattato, e dotate di accessori come contenitori con separatori multipli o a croce, pensati per riporre occhiali, gioielli, cinture e cravatte. Altair è inoltre caratterizzato, su fronte e retro, da vani a giorno, cassetti e cassettoni con apertura push ad estrazione totale e rientro ammortizzato. Il piano superiore è realizzato in vetro trasparente grigio o riflettente chiaro appoggiato su due fianchi sottili laccati in tinta alla struttura. I profili in alluminio sotto top nascondono l'illuminazione led diffusa a valorizzare i due grandi vassoi estraibili.

DE Im Inneren der ausziehbaren Fächer befinden sich spezielle Beschläge, ebenfalls aus Olmo und Rovere Termotrattato, die mit Zubehör wie Behältern mit Mehrfach- oder Kreuzunterteilung ausgestattet sind, welche für die Aufbewahrung von Brillen, Schmuck, Gürteln oder Krawatten bestimmt sind. Altair zeichnet sich sowohl auf der Vorder- als auch auf der Rückseite durch offene Fächer, Schubladen und Frontauszüge mit Vollauszug und gedämpftem Einzug aus. Die Platte besteht aus grauem, Transparente Grigio oder Riflettente Chiaro Glas, das auf zwei dünnen, passend zur Struktur lackierten Seitenteilen ruht. Unter den Aluminiumprofilen an der Oberseite verbirgt sich eine diffuse LED-Beleuchtung, die die beiden großen Auszugstabletts hervorhebt.

FR À l'intérieur des plateaux amovibles, se trouvent des équipements spécifiques, eux aussi réalisés en olmo et rovere termotrattato, dotés d'accessoires tels que systèmes de rangement à séparateurs multiples ou croisés, conçus pour ranger lunettes, bijoux, ceintures et cravates. Altair se caractérise également, à l'avant et à l'arrière, par ses compartiments ouverts, ses tiroirs et caissons avec ouverture à pression à extraction totale et fermeture amortie. Le plateau supérieur est en verre grigio trasparente ou riflettente chiaro, et repose sur deux fines faces laquées assorties à la structure. Les profilés en aluminium sous le plateau dissimulent l'éclairage LED diffus pour mettre en valeur les deux grands plateaux extractibles.

ES En el interior de las bandejas extraíbles hay herrajes específicos, también de olmo y rovere termotrattato, dotados de accesorios como contenedores con separadores múltiples o en cruz, diseñados para guardar gafas, joyas, cinturones y corbatas. Altair también se caracteriza en la parte delantera y trasera por sus compartimentos abiertos, cajones y cajones grandes con apertura a presión de extracción total y cierre suave. La superficie superior está realizada en cristal grigio trasparente o riflettente chiaro, que descansa sobre dos finas caras lacadas a juego con la estructura. Los perfiles de aluminio que se encuentran debajo de la superficie de apoyo ocultan una iluminación LED difusa que realza las dos grandes bandejas extraíbles.

RU Внутри выдвижных полок предусмотрено место для специального оснащения, также выполненного из вяза, и дополненного контейнерами с множественными разделителями, предназначенными для хранения очков, украшений, ремней и галстуков. Altair также характеризуется и открытыми отделениями, стандартными и глубокими ящиками спереди и сзади с механизмом открытия нажатием и плавным закрытием. Верхняя поверхность выполнена из серого прозрачного или светоотражающего стекла, опирающегося на две тонкие лакированные боковые стойки в тон структуре. Алюминиевые профили под топом скрывают светодиодную подсветку с рассеивающим светом для двух больших выдвижных лотков.

汉语 在抽拉式托盘设有摆放收纳配件的空间，该收纳配件以榆木和热处理橡木打造，当中可配置分隔收纳格或十字收纳格等部件，用于存放眼镜、珠宝首饰、皮带和领带。除此之外，Altair 的前后两侧设有开放式收纳空间，带全抽拉式推弹开启系统和软关闭功能的大、小抽屉。顶部台面由灰色透明或透亮的反光玻璃制成，架于结构两侧的纤薄的边缘之上，薄边与结构的表面处理互相搭配。台面上方的铝合金轮廓内藏 LED 漫射光照明系统，突出了两件抽拉式大托盘的功能性。

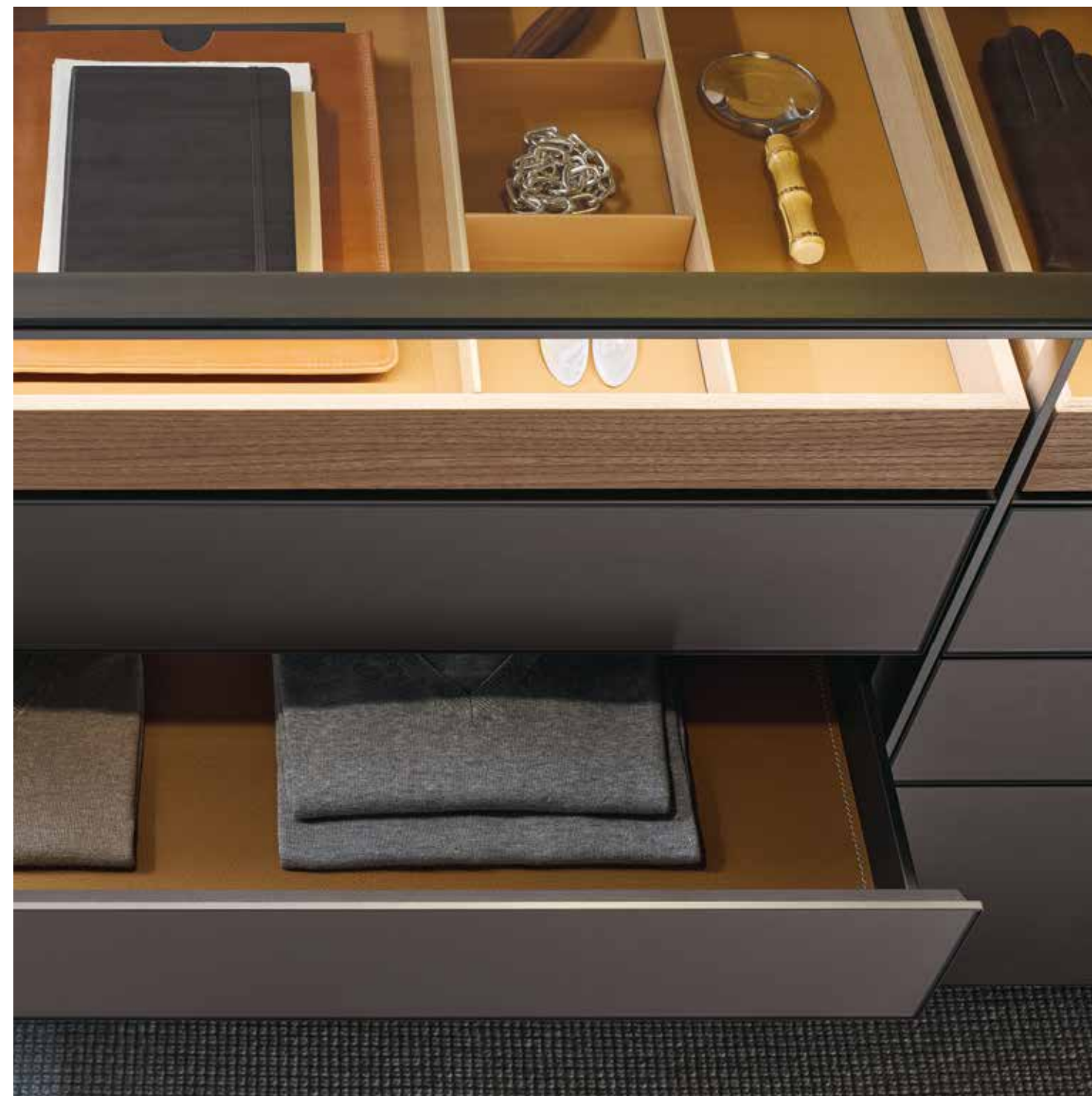

Structure: 83 piombo
Top: 67 riflettente chiaro
Drawer fronts: 127 piombo opaco
Pull-out trays and open modules: 07 olmo
Synthetic leather lining: 160 miele
W 1943 H 824 D942



EXCLUSIVE TECHNICAL FEATURES



1. Single top in transparent glass, 6 mm thickness
2. Push drawers with totally extractable runners. Aluminium profiles, fronts in lacquered glass, Litech or wood
3. Wooden pull-out tray with lining in synthetic leather
4. Wooden organizer with cross separators and lining in synthetic leather
5. Wooden organizer with cross separators and lining in synthetic leather

DIMENSIONS

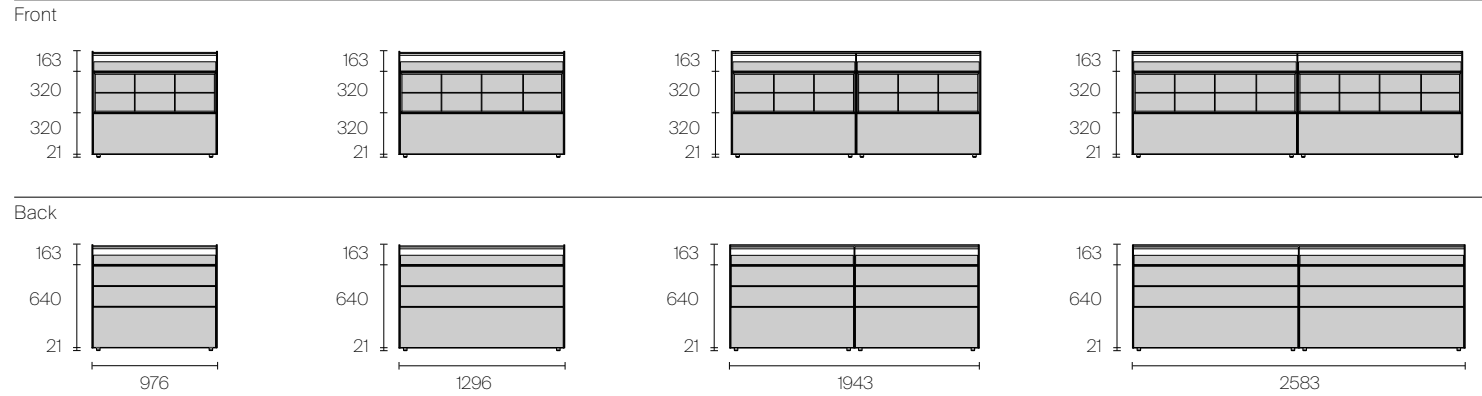

COMPONENTS AND ACCESSORIES

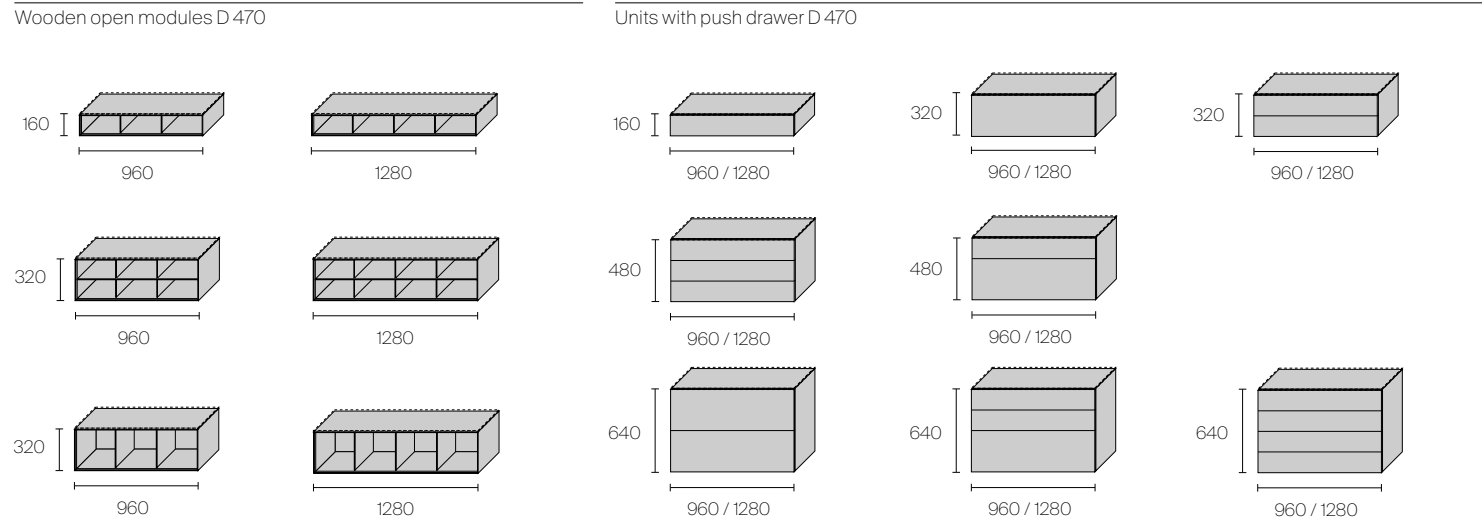
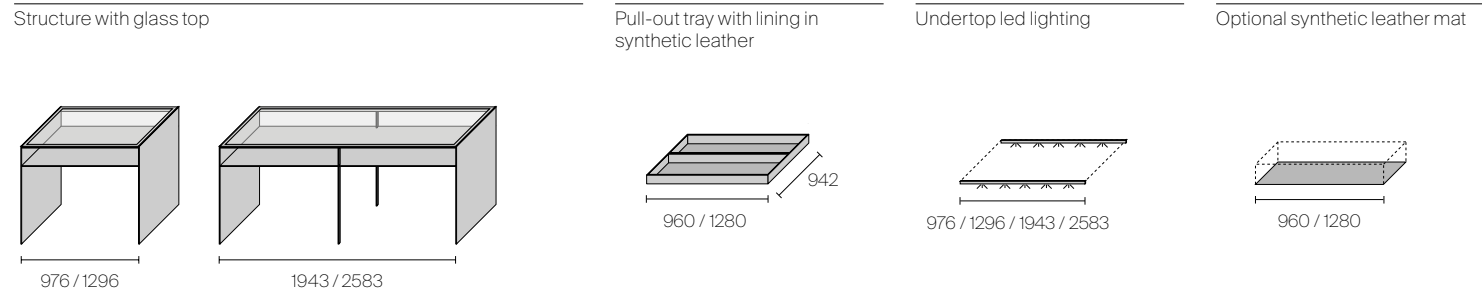

ACCESSORIES



1. Proposal A: 3 wooden organizers with double partition, 2 organizers with concave box, 1 box with jewels slots
2. Proposal B: 3 wooden organizers, 1 organizer with double partition, 2 concave boxes, 1 watch holder
3. Proposal C: 1 wooden organizer with multiple separators, 1 wooden organizer with cross separators
4. Proposal D: 2 wooden organizers with multiple separators, 1 wooden organizer

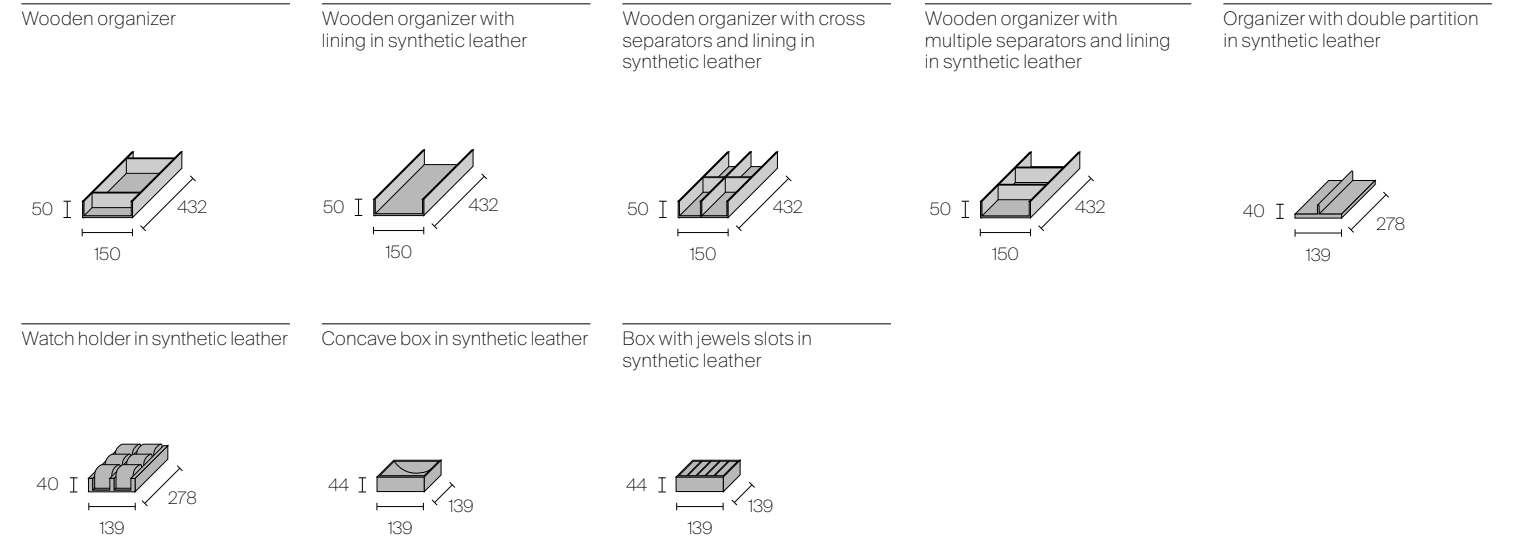

FINISHINGS

Structure

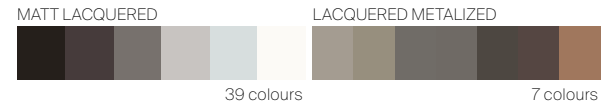

ALUMINIUM

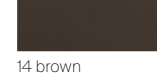

Top

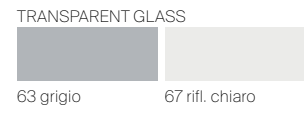

Lower top

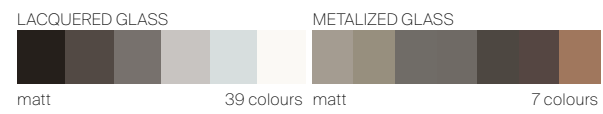

Pull-out trays

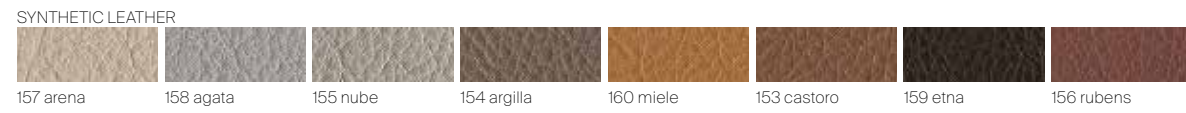

WOOD

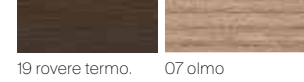

Open modules



WOOD

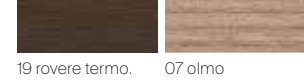

Drawers

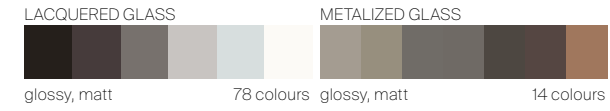

SAHARA GLASS



TAIGA GLASS



SAHARA METALIZED GLASS

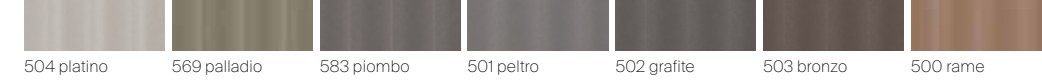

TAIGA METALIZED GLASS

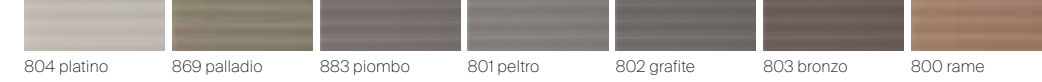

DIAMANTE GLASS



LITECH



SAHARA WOOD

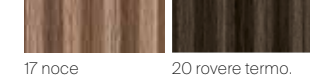

TAIGA WOOD

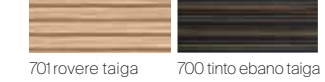

Internal drawers

INTERNAL MELAMINE



Mat for internal lining

SYNTHETIC LEATHER

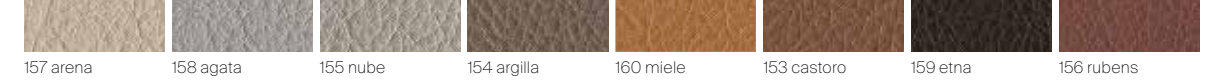



A DOUBLE-SIDED DISPLAY SYSTEM AVAILABLE IN VARIOUS DIMENSIONS, DESIGNED FOR HOME SETTINGS, AS WELL AS WALK IN CLOSETS OR PUBLIC SPACES. REALIZED IN TRANSPARENT GLASSES IN THE UPPER PART AND LACQUERED IN THE FRONT, DOLMEN COMBINES DRAWERS WITH PUSH OPENING AND LACQUERED OR WOODEN OPEN MODULES.

IT Un sistema di contenitori-espositori bifacciali disponibile in varie dimensioni, destinato ad ambienti domestici come le cabine armadio o pubblici come spazi commerciali. Realizzato in vetro trasparente nella parte superiore e laccato nei frontali, Dolmen alterna cassetti con apertura push e vani a giorno laccati e in essenza.

DE Ein beidseitiges Behälter- und Präsentationssystem, das in verschiedenen Größen erhältlich ist und für Wohnräume, wie begehbare Kleiderschränke, oder öffentliche Bereiche, wie Geschäftsräume, gedacht ist. Dolmen besteht auf der Oberseite aus transparentem Glas und ist an den Fronten lackiert. Das Design zeigt Schubladen mit Drucköffnung, die sich mit lackierten und offenen Fächern aus Holz abwechseln.

FR Un système de rangements-présentoirs double face, disponible en différentes dimensions, et qui s'intègre dans la maison, par exemple comme dressing, ou dans les espaces publics, notamment dans les espaces commerciaux. Réalisé en verre transparent sur le dessus et laqué sur les façades, Dolmen alterne tiroirs à pression push et compartiments ouverts laqués et en bois.

ES Un sistema de contenedores expositores de doble cara disponible en diferentes tamaños, pensado para espacios ambientes domésticos, como vestidores, o públicos, como espacios comerciales. Realizada en cristal transparente en la parte superior y lacada en las partes frontales, Dolmen alterna cajones con apertura mediante pulsador y compartimentos abiertos lacados y de madera.

RU Двусторонняя система хранения представлена в различных размерах для интерьера частных домов в гардеробных или для общественных коммерческих помещений. В Dolmen, выполненной из прозрачного стекла в верхней части и лакированных фасадов, чередуются ящики с направляющими пуш-пулл с открытыми отделениями из лакированного дерева.

汉语 Dolmen 双面储物展示柜有多种尺寸可供选择，适用于有步入式衣橱的住家或商业空间等公共环境。柜体顶部以透明玻璃制成，正面采用漆面处理的板材，具推弹开启系统的抽屉以漆面或木材打造，可与开放式收纳格相互搭配。



Structure: 30 alluminio
Glass: 311 grigio lava lucido
Top, side panels and divider: 00 trasparente
Open modules: 40 grigio cenere
Internal drawer: UB09 melaminico cuoio brown
W 1944 H839 D942



Structure: 30 alluminio
Glass: 56 lino lucido
Top, side panels and divider: 00 trasparente
Open modules: 84 moro
W 1944 H 839 D 942



EXCLUSIVE TECHNICAL FEATURES



1. Perimetral profile in folding aluminum
2. Push opening drawers with totally extractable runners. Fronts in lacquered glass
3. Single tempered and lacquered top, 4 mm thickness
4. Top, side panels and divider in tempered transparent glass, 10 mm thickness

DIMENSIONS

Front

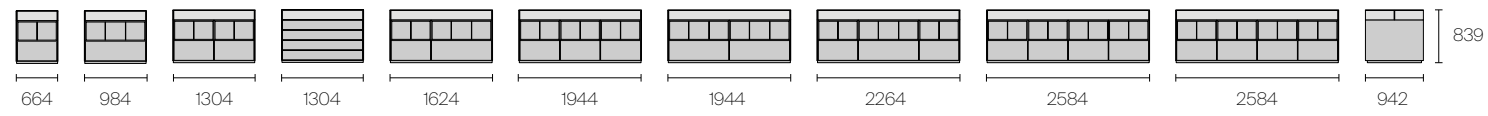

Back

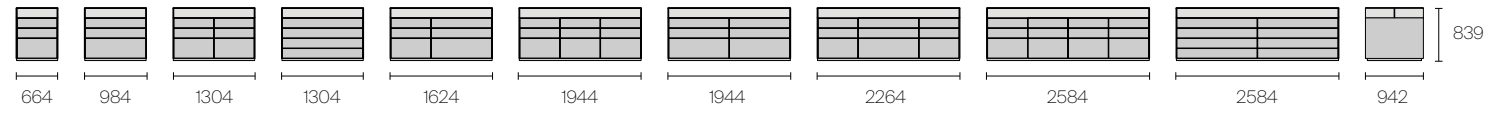

FINISHINGS

Structure

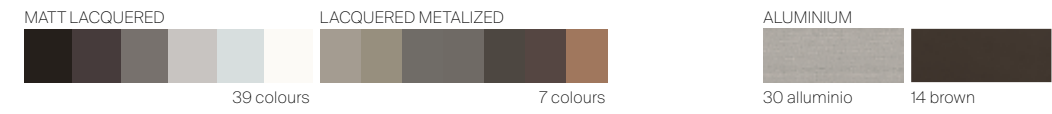

Open modules

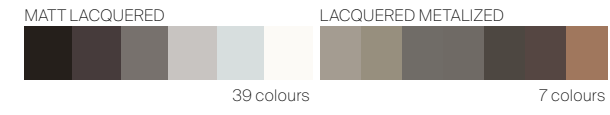

WOOD

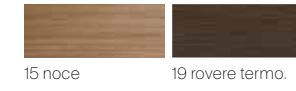

Internal structure

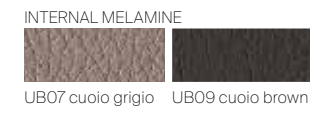

Finishing fronts and top

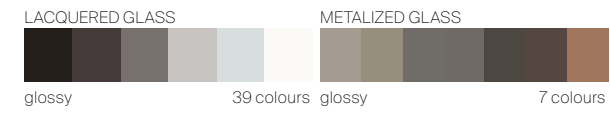

Upper top, side panels and divider



QUALITY AS THE MAIN PURPOSE, ALWAYS AND IN EVERY ASPECT. WITH THIS MISSION RIMADESIO IS CONSTANTLY SEARCHING FOR SOLUTIONS TO IMPROVE ITS OWN ECOLOGICAL STANDARDS.

OBJECTIVE OBTAINED THANKS TO THE USE OF PRECIOUS AND RECYCLABLE MATERIALS, TO THE ABSENCE OF SUBSTANCES THAT CAN BE TOXIC TO HUMANS OR HARMFUL TO THE ENVIRONMENT IN EVERY PHASE OF THE PRODUCTIVE PROCESS, TO THE USE OF TECHNOLOGY AND EVOLVED MACHINERY, POWERED BY CLEAN ENERGY DERIVED FROM PHOTOVOLTAIC SYSTEMS, INSTALLED ON THE GIUSSANO HEADQUARTERS ROOF.

ALUMINIUM, GLASS, WOOD: FULLY RECYCLABLE AND PARTLY ALREADY RECYCLED MATERIALS.

PROOFS OF A REINFORCED GREEN DNA AND WIDE COHERENCE, SIGNALS OF A CONTINUOUS RESEARCH AND A GLANCE TOWARDS THE FUTURE, THAT TAKES SHAPE IN THE TECHNOLOGICAL INNOVATION OF SYSTEMS, DOORS AND FURNITURE, MADE WITH THE AWARENESS OF WANTING TO ENTRUST HUMANS ONLY WITH HIGH VALUE-ADDED ACTIVITIES.

EXCELLENCE SUSTAINABILITY PROJECT

IT Perseguire la qualità, sempre, sotto tutti gli aspetti. Con questa mission Rimadesio ricerca costantemente soluzioni volte a migliorare i propri standard qualitativi ecologici. Obiettivo ottenuto sinergicamente, grazie all'utilizzo di materiali preziosi e riciclabili, all'assenza di sostanze tossiche per l'uomo e nocive per l'ambiente in ogni fase del processo produttivo, all'impiego di tecnologie e macchinari evoluti alimentati con energia pulita proveniente da impianti fotovoltaici, installati sulla copertura dell'headquarter di Giussano. Alluminio, vetro, legno, materiali totalmente riciclabili e in parte già riciclati, ma anche le vernici prive di solventi di Ecoloursystem e i sistemi di imballaggio ecologici. Testimonianze di un dna green consolidato e di una coerenza trasversale, segnali di una continua attività di ricerca e di uno sguardo sempre proteso al futuro che si declina nell'innovazione tecnologica di sistemi, porte ed arredi, realizzati con la consapevolezza di voler affidare all'uomo solo attività dall'alto valore aggiunto.

DE Stets um Qualität bemüht, und zwar in allen Bereichen. Mit dieser Mission im Blick sucht Rimadesio laufend nach Lösungen, um seine ökologischen Qualitätsstandards zu verbessern. Dieses Ziel wurde dank der Verwendung wertvoller und wiederverwertbarer Materialien, dem Verzicht auf für den Menschen giftige und umweltschädliche Stoffe in jeder Phase des Produktionsprozesses und dem Einsatz fortschrittlicher Technologien und Maschinen, die mit sauberer Energie aus den auf dem Dach des Giussano-Hauptsitzes installierten Photovoltaikanlagen betrieben werden, synergetisch erreicht. Aluminium, Glas, Holz, vollständig recycelbare und teilweise bereits recycelte Materialien, aber auch die Lösungsmittelfreien Farben von Ecoloursystem und umweltfreundliche Verpackungssysteme. Ein Zeugnis einer fundierten grünen DNA und einer transversalen Kohärenz, Zeichen einer kontinuierlichen Forschungstätigkeit und eines stets in die Zukunft gerichteten Blicks, der sich in der technologischen Innovation von Systemen, Türen und Einrichtungsgegenständen ausdrückt, die in dem Bewusstsein realisiert werden, den Menschen nur Tätigkeiten mit hohem Mehrwert anzuvertrauen.

FR Poursuivre la qualité, toujours, et à tous les égards. Avec cette mission Rimadesio recherche constamment de solutions au fin d'améliorer ses normes de qualité écologique. Objectif atteint, grâce à l'utilisation de matériaux précieux et recyclables, l'absence à chaque étape de la production de substances toxiques nocives pour l'homme et l'environnement, l'utilisation de technologies et des machines avancées alimentées par l'énergie solaire après l'installation sur le toit de l'usine à Giussano de systèmes photovoltaïques. Aluminium, verre, bois, des matériaux entièrement recyclables et déjà en partie recyclés, mais aussi peinture Ecoloursystem sans solvants et systèmes d'emballage respectueux de l'environnement. Témoignages d'un adn "vert" consolidé et d'une cohérence transversale, signes de recherche continuelle et d'une tendance à regarder en avant, qui correspond bien à l'innovation technologique des systèmes, des portes et des meubles, réalisés avec la conscience que l'apport de l'homme dans la production ne peut qu'avoir un valeur ajoutée.

ES Perseguir la calidad, siempre, en todos los aspectos. Con esta misión Rimadesio busca constantemente soluciones destinadas a mejorar sus estándares de calidad ecológica. Objetivo conseguido sinérgicamente, gracias al uso de materiales preciosos y reciclables, a la ausencia de sustancias tóxicas para los seres humanos y nocivas para el medio ambiente en cada etapa del proceso de producción, al uso de tecnologías y máquinas avanzadas alimentadas por energía limpia a partir de sistemas fotovoltaicos, instalados en la cobertura del headquarter de Giussano. Aluminio, cristal, madera, materiales completamente reciclables y, en parte, ya reciclados, sino también las pinturas Ecoloursystem libres de disolventes y los sistemas de embalaje ecológicos. Testimonios de un adn green consolidado y una coherencia transversal, señales de una continua investigación y de una vista siempre tendida al futuro que se declina en la innovación tecnológica de sistemas, puertas y muebles, realizados con el conocimiento que desea confiar al hombre sólo actividades de alto valor añadido.

RU Обеспечение качества всегда и во всем. И, в том числе, для достижения этой цели Компания Rimadesio находится в постоянном поиске решений, направленных на улучшение экологических стандартов качества. Эта цель была достигнута благодаря использованию на каждом этапе производственного процесса ценных материалов, пригодных для вторичной переработки, отсутствию токсичных для человека и вредных для окружающей среды веществ, а также благодаря внедрению передовых технологий и оборудования, работающего на чистой энергии от фотоэлектрических систем, установленных на крыше штаб-квартиры компании в г. Джуссано. Компания использует такие материалы, как алюминий, стекло, дерево – полностью перерабатываемые и уже частично переработанные материалы, краски Ecoloursystem, не содержащие растворителей, а также экологически упаковку. Свидетельство консолидированной экологичности и непрерывной последовательности, исследовательской деятельности и взгляда, всегда устремленного в будущее, что выражается в технологических инновациях систем, дверей и мебели, произведенных с осознанием того, что человеку стоит поручать только деятельность с высокой добавленной стоимостью.

汉语 始终至终追求全方位的卓越品质。Rimadesio 肩负使命，不断探索精进生态质量标准的解决方案。品牌目标之达成有赖于珍贵的可回收材料，该材料在所有制造阶段皆不会产生危害人体和环境之有毒物质，同时结合业界前沿的技术以及先进机械装置；而位于朱塞诺 (Giussano) 品牌总部建筑屋顶上的光伏发电设备为上述之机械装置供给干净的能源。除了可完全回收和已部分回收的铝材、玻璃、木材等材料之外，还有环保色彩系统 (Ecoloursystem) 的无溶剂涂料和生态环保型包装。深植的绿色 DNA、跨领域的协同性、持续的研究工作以及具前瞻性的未来展望皆体现在家具系统、各式门类 and 家具配件的技术创新上，其本着信赖人类才能胜任高附加价值活动的意念研发而成。

TEMPERED GLASSES

Single tempered glasses cooked at a temperature of 650 °C. Mechanical resistance 5 times superior in comparison to a normal glass. In case of breaking it crumbles in harmless tiny fragments. In accordance with the UNI EN 12150, UNI 7697 and UNI EN 12600 rules with reference to the security of glasses for decoration purposes.

LAMINATED GLASSES

Double glasses. Between the two glasses a thin plastic film is inserted. Transparent and invisible, it perfectly sticks to both surfaces. Both surfaces are perfectly smooth.Resistance to breaking in accordance with the UNI EN ISO 12543, UNI 7697 and UNI EN 12600 rules. The plastic film witholds the fragments in case of breaking.

GLASS WITH METAL NET AND MESH

Double laminated glasses. Between the two extra-clear glasses and two thin plastic films a micronet fabric is inserted. Through a sophisticated process a metal layer is applied on the fabric, thus creating a characteristic effect of semi transparency. The reflections of the light on the surface of the metallic net are provided by using an extra-clear float glass, which allows maximum transparency and high light transmissions, thanks to the low content of iron oxides. Following the process of hot stratification, the fabric might show minor wave effect, which give the material its characteristic materic and natural look.

ECOLORSYSTEM LACQUERED GLASSES

Ecolorsystem is the name that distinguishes the exclusive Rimadesio lacquered glass collection in glossy and matt finishing. Ecological colours produced using exclusively water paints of latest generation, cooked at 110° C. A production technology in the area of glass, with a fully robotised in-house plant that ensures very high quality results and a low environmental impact work cycle. Corrosion resistance conforms to the UNI EN ISO 9227 standard. Temperature fluctuation resistance conforms to the UNI 9429 standard. The colour is inside the double glass, safe from stains, dust and humidity. The thickness of the glass creates an exclusive "depth" effect.

VETRI TEMPERATI

Vetri singoli, sottoposti al trattamento della tempra ovvero ad una cottura alla temperatura di 650 °C. Resistenza meccanica di 5 volte superiore rispetto ad un vetro normale. In caso di rottura si sbriciola in minuti frammenti inoffensivi. Conformi alle norme UNI EN 12150, UNI 7697 e UNI EN 12600 in materia di sicurezza per i vetri d'arredamento.

VETRI STRATIFICATI

Vetri doppi. Fra i due vetri è inserita una sottile pellicola di materiale plastico, trasparente ed invisibile, che aderisce completamente alle due superfici. Entrambe le superfici sono perfettamente lisce. Resistenza alla rottura conforme alle norme UNI EN ISO 12543, UNI 7697 e UNI EN 12600. La pellicola di materiale plastico in caso di rottura trattiene i frammenti.

VETRI STRATIFICATI RETE, MAGLIA E FIBRA

Vetri doppi stratificati. Tra i due vetri extra-chiari e le due sottili pellicole in materiale plastico, è inserito un tessuto in microrete sul quale, tramite un sofisticato processo di materizzazione, viene depositato uno strato metallico che crea un caratteristico effetto di semitrasparenza. Le riflessioni della luce sulla superficie della rete metallizzata sono ottenute con l'utilizzo del vetro float extrachiaro che, grazie al basso contenuto di ossidi di ferro, garantisce la massima trasparenza e un'elevata trasmissione luminosa. Il tessuto, a seguito del processo di stratifica a caldo, può presentare delle leggere ondulazioni che conferiscono al materiale il suo caratteristico aspetto materico e naturale.

VETRI LACCATI ECOLORSYSTEM

Ecolorsystem è la denominazione che contraddistingue l'esclusiva collezione di vetri laccati Rimadesio, disponibili in finitura lucida e opaca. Colori ecologici perché prodotti utilizzando esclusivamente vernici all'acqua di ultima generazione, con cottura a 110°C. Una tecnologia produttiva all'avanguardia nell'ambito del vetro, con impianti interni totalmente robotizzati che assicurano risultati di altissima qualità e un ciclo di lavorazione a basso impatto ambientale. Resistenza alla corrosione conforme alla norma UNI EN ISO 9227. Resistenza agli sbalzi di temperatura conforme alla norma UNI 9429. Colori inalterabili nel tempo perché applicati sulla superficie interna del vetro, al sicuro da macchie, polvere e umidità. Lo spessore del vetro crea un esclusivo effetto di "profondità".

TEMPERIERTES GLAS

Einzelgläser, die einer Härtingsbehandlung oder einer Kochtemperatur von 650 °C unterzogen wurden. Mechanische Beständigkeit 5 mal höher als bei normalem Glas. Im Bruchfall zerbröckeln harmlose Bruchstücke in Minuten. Entspricht den Normen UNI EN 12150, UNI 7697 und UNI EN 12600 für die Sicherheit von Möbelgläser.

SCHICHTGLAS

Doppelgläser. Zwischen den beiden Gläsern befindet sich ein dünner Film aus transparentem und unsichtbarem Kunststoff, der vollständig an den beiden Oberflächen haftet. Beide Oberflächen sind komplett glatt. Die Bruchfestigkeit entspricht den Normen UNI EN ISO 12543, UNI 7697 und UNI EN 12600. Die Kunststofffolie bewahrt im Bruchfall die Bruchstücke.

SCHICHTGLAS MIT METALLNETZ, GLASGITTER UND FASER

Hierbei handelt es sich um Doppel-schichtgläser. Zwischen den zwei Extralight-Glasscheiben und den beiden unsichtbaren Plastikfolien wird ein Metallnetz deposited auf ce tissu, créant un effet caractéristique translucide. Les reflets de la lumière sur la surface de la maille métallique sont obtenus avec l'utilisation du verre float extra clair, qui, grâce à un faible teneur de oxydes de fer, permet un maximum de transparence et de transmission de la lumière. Suite au procédé de stratification à chaud, le tissu peut présenter de petites ondulations, qui apportent au matériau son aspect caractéristique et naturel.

LACKIERTE GLÄSER ECOLORSYSTEM

Ecolorsystem ist der Name der lackierten Glas-Kollektion von Rimadesio in der glänzend und matte Ausführung verfügbar. Absolut oekologische Farben, da die modernsten Lackierungen, auf Wasser-Basis, an einer Temperatur von 110° gekocht werden. Eine fortschrittliche Produktionstechnik in der Glasverarbeitung auf einer vollautomatisierten Anlage, die Ergebnisse höchster Qualität und gleichzeitig umweltfreundliche Verarbeitungsverfahren gewährleistet. Korrosion-sprüfung gemäß Bestimmung UNI EN ISO 9227. Temperaturwechselprüfung gemäß Bestimmung UNI 9429. Unverändliche Farben da die Farbung sich im Innen des Doppelglases, geschützt vor Staub, Kratzen und Feuchtigkeit, befindet. Die Dicke des Glases erzeugt eine einzigartige Tiefwirkung.

VERRES TREMPÉS

Verres simples, soumis au traitement de trempe et donc à une température de cuisson de 650 °C. Résistance mécanique 5 fois supérieure à celle du verre normal. En cas de rupture, des fragments inoffensifs s'effritent en quelques minutes. Conforme aux normes UNI EN 12150, UNI 7697 et UNI EN 12600 pour la sécurité des verres pour les meubles.

VERRES STRATIFIÉS

Double verres. Entre les deux verres se trouve une fine pellicule de matière plastique, transparente et invisible, qui adhère complètement aux deux surfaces. Les deux surfaces sont parfaitement lisses. La résistance aux ruptures est conforme aux normes UNI EN ISO 12543, UNI 7697 et UNI EN 12600. La pellicule retient les fragments en cas de rupture.

VERRE FEUILLETÉ AVEC NET, MAILLE ET FIBRA

Double verre stratifié. Entre les deux verres extra clair et les deux films fins de matière plastique un tissu en micro maille est ajouté. A travers un procédé avancé de materisation un couche métallique est déposé sur ce tissu, créant un effet caractéristique translucide. Les reflets de la lumière sur la surface de la maille métallique sont obtenus avec l'utilisation du verre float extra clair, qui, grâce à un faible teneur de oxydes de fer, permet un maximum de transparence et de transmission de la lumière. Suite au procédé de stratification à chaud, le tissu peut présenter de petites ondulations, qui apportent au matériau son aspect caractéristique et naturel.

VERRES LAQUÉS ECOLORSYSTEM

Ecolorsystem est le nom qui caractérise la collection exclusive de verres laqués de Rimadesio disponibles en finition brillante et mate. Couleurs écologiques, parce que produits en utilisant exclusivement vernis à l'eau de dernière génération, cuites à 110°. Une technologie de production avant-gardiste dans le domaine du verre, avec des équipements internes entièrement robotisés qui assurent des résultats de grande qualité et un cycle de production ayant un impact très faible sur l'environnement. Résistance à la corrosion conformément à la norme UNI EN ISO 9227. Résistance aux écarts de température conformément à la norme UNI 9429. Couleurs inaltérables parce qu'ils sont appliqués dans la surface interne du verre, pour protéger de la poussière humidité et taches. L'épaisseur du verre crée un exclusif effet profondeur.

CRISTALES TEMPLADOS

Vidrios simples, sometidos al tratamiento de templado a una temperatura de cocción de 650 °C. Resistencia mecánica de 5 veces mayor que el vidrio normal. En caso de rotura, se desmoronan fragmentos inofensivos. Conforme a las normas UNI EN 12150, UNI 7697 y UNI EN 12600 en materia de seguridad para los cristales en el amueblamiento.

CRISTALES ESTRATIFICADO

Vidrios dobles. Entre los dos vidrios hay una película fina de material plástico, transparente e invisible, que se adhiere completamente a las dos superficies. Ambas superficies son perfectamente lisas. La resistencia a la rotura cumple con las normas UNI EN ISO 12543, UNI 7697 y UNI EN 12600. La película de plástico en caso de rotura retiene los fragmentos.

CRISTALES ESTRATIFICADOS RED METÁLICA, MAILLA Y FIBRA

Cristales dobles estratificados. Entre los dos cristales extraclaros y las dos capas sintéticas, está inserido en un tejido de microred en el que, a través de un sofisticado proceso se deposita una característica de efecto semitransparente. Los reflejos de la luz sobre la superficie de la red metálica se proporcionan con el uso del vidrio float extraclaro que, gracias a su bajo contenido en óxidos de hierro, asegura la máxima transparencia y una alta transmisión de luz. El tejido, siguiendo el proceso de estratificación en caliente, puede presentar ligeras ondulaciones que dan al material su aspecto característico natural.

CRISTALES LACADOS ECOLORSYSTEM

Ecolorsystem es la denominación que marca la exclusiva colección de los cristales lacados Rimadesio, disponibles en acabado brillante y mate. Colores ecológicos porque productos utilizando exclusivamente pinturas al agua de última generación, con cocción a 110°. Una tecnología productiva a la vanguardia en el ámbito del cristal, con unas instalaciones internas totalmente robotizadas que aseguran resultados de altísima calidad y un ciclo de tratamiento respetuoso del medio ambiente. Resistencia a la corrosión conforme a la norma UNI EN ISO 9227. Resistencia a las variaciones de temperatura conforme a la norma UNI 9429. Colores inalterables en el tiempo porque aplicados en la superficie interior del cristal, al resguardo de manchas, polvo y humedad. El grosor del cristal crea un exclusivo efecto de "profundidad".

ЗАКАЛЕННОЕ СТЕКЛО

Механическая прочность одинарных стекол, подвергнутых закалке, т.е. обжигу при температуре 650°С, в 5 раз выше, чем у обычного стекла. Если такое стекло разбить, оно рассыпется на мелкие неопасные осколки. Соответствует стандартам безопасности UNI EN 12150, UNI 7697 и UNI EN 12600 для мебельного стекла.

МНОГОСЛОЙНОЕ СТЕКЛО

Двойные стекла. Тонкая, прозрачная и невидимая пластиковая пленка прокладывается между двумя стеклами и полностью приклеивается к обеим поверхностям. Обе поверхности идеально гладкие. Проверка прочности на разрыв была выполнена в соответствии со стандартами UNI EN ISO 12543, UNI 7697 и UNI EN 12600. Эта пленка способна удерживать осколки разбившегося стекла.

МНОГОСЛОЙНОЕ СТЕКЛО, СТЕКЛО С СЕТКОЙ

Многослойное двойное стекло. Между двумя сверхпрозрачными стеклами и двумя тонкими пластиковыми пленками вставляется микросетчатое полотно, на которое в ходе сложного производственного процесса наносится металлический слой, благодаря чему и формируется характерный полупрозрачный эффект. Отражение света на поверхности металлизированной сетки достигается за счет использования сверхчистого флот-стекла, которое из-за низкого содержания оксида железа гарантирует максимальную прозрачность и высокую светопропускную способность. В результате процесса наслаивания в горячем виде полотно приобретает небольшие волнистости, которые придают материалу характерную текстуру и натуральный вид.

ЛАКИРОВАННОЕ СТЕКЛО

ECOLORSYSTEM Ecolorsystem — это название эксклюзивной коллекции лакированного стекла Rimadesio, доступной в глянце-вой и матовой отделке. Коллекция характеризуется мягкими спокойными цветами, поскольку при их производстве используются только краски последнего поколения на водной основе, запекаемые при температуре 110°С. В стекольной промышленности в настоящее время внедряются современные производственные технологии, полностью роботизированные заводы, обеспечивающие высокое качество и незначительное воздействие на окружающую среду. Коррозионная стойкость соответствует требованиям положений стандарта EN ISO 9227. Устойчивость к изменениям температуры соответствует требованиям стандарта UNI 9429. Цвет характеризуется исключительной долговечностью, поскольку краски наносятся на внутреннюю поверхность стекла, защищенную от пятен, пыли и влаги. Толщина стекла создает уникальный эффект «глубины».

钢化玻璃 单片玻璃通过淬火工艺,即经 650 °C 高温烧制而成,其机械阻力相较于普通玻璃高出 5 倍。钢化玻璃破裂时会碎成不易伤人的细小碎片。符合家具玻璃安全材质 UNI EN 12150、UNI 7697 以及 UNI EN 12600 的标准。

夹层玻璃

双层玻璃。在两片玻璃之间夹有一层纤薄、透明、无形的塑料薄膜,其完全贴合两片玻璃的表面。两片玻璃的表面皆光滑无比。其抗裂性能符合 UNI EN ISO 12543、UNI 7697 以及 UNI EN 12600 的标准。玻璃破裂时,其碎片会粘在塑料薄膜上,裂而不散。

网夹层玻璃、网格夹层玻璃和纤维夹层玻璃 双层夹层玻璃。在两片超清玻璃和两层纤薄的塑料薄膜之间夹入一层微型网状织物,一道细腻的材质加工工艺,会在织物上覆盖一层金属并创造半透明的特殊效果。使用超清浮法玻璃产出金属网表面的光线反射,因玻璃的氧化铁含量低,可确保最大透明度和高透光率。通过热分层加工工艺,夹入的织物会有不平整的现象,从而呈现出具有特色的材质纹理和自然感的外观。

环保色彩系统 (Ecolorsystem) 的烤漆玻璃 Ecolorsystem 为 Rimadesio 烤漆玻璃独家系列的名称,有亮面和哑光两种表面处理可供选择。由于仅使用最新一代的水性涂料搭配 110°C 烘烤工序完成而被称为生态环保性色彩;其为超前玻璃业界的生产技术,而全机器人化的内部设备确保极高的产品质量和低环境冲击的加工循环。其抗腐蚀程度符合 UNI EN ISO 9227 的标准。其抗温度急变性符合 UNI 9429 的标准。因色彩涂层夹于玻璃内层,因此不会褪色且不受脏污、灰尘和湿气的影响。玻璃的厚度创造出一种独特的“深度”效果。

ECOLORSYSTEM LACQUERED GLASS

GLOSSY MATT		GLOSSY MATT		GLOSSY MATT		GLOSSY MATT		GLOSSY MATT		GLOSSY MATT			
305	138 cipria	45	97 avorio	59	105 grigio chiaro	40	115 grigio cenere	53	95 bianco neve	50	108 bianco latte		
51	113 nocciola	52	107 corda	56	98 lino	312	145 grigio seta	47	96 grigio perla	78	114 sabbia		
306	139 terracotta	85	130 tufo	310	143 creta	38	121 azzurro cera	36	117 blu Londra	74	110 canapa		
76	116 rosso india	308	141 pepe	317	600 grigio artico	35	100 blu notte	39	122 verde inglese	73	109 giallo kashmir		
75	129 amaranto	309	142 sandalo	88	132 grigio scuro	86	131 blu oceano	314	147 verde lichene	43	119 laguna		
307	140 java	58	99 caffè	311	144 grigio lava	313	146 blu scuro	315	148 verde scuro	33	111 verde oliva		
		84	128 moro	46	102 nero					316	149 verde terra		

ECOLORSYSTEM METALIZED GLASS

GLOSSY MATT		SAHARA		TAIGA		DIAMANTE	
304	137 platino	504	platino sahara	804	platino taiga	404	platino diamante
69	126 palladio	569	palladio sahara	869	palladio taiga	469	palladio diamante
83	127 piombo	583	piombo sahara	883	piombo taiga	483	piombo diamante
301	134 peltro	501	peltro sahara	801	peltro taiga	401	peltro diamante
302	135 grafite	502	grafite sahara	802	grafite taiga	402	grafite diamante
303	136 bronzo	503	bronzo sahara	803	bronzo taiga	403	bronzo diamante
300	133 rame	500	rame sahara	800	rame taiga	400	rame diamante

ECOLORSYSTEM SAHARA GLASS

551	nocciola sahara	552	corda sahara	517	lino sahara	512	grigio seta sahara	514	verde lichene sahara	574	canapa sahara
506	terracotta sahara	508	pepe sahara	524	grigio artico sahara	522	blu oceano sahara	515	verde scuro sahara	543	laguna sahara
507	amaranto sahara	509	sandalo sahara	521	grigio scuro sahara	513	blu scuro sahara			523	verde oliva sahara
540	java sahara	519	caffè sahara	511	grigio lava sahara						
		584	moro sahara	546	nero sahara						

ECOLORSYSTEM TAIGA GLASS

851	nocciola taiga	852	corda taiga	817	lino taiga	812	grigio seta taiga	814	verde lichene taiga	874	canapa taiga
806	terracotta taiga	808	pepe taiga	824	grigio artico taiga	822	blu oceano taiga	815	verde scuro taiga	843	laguna taiga
807	amaranto taiga	809	sandalo taiga	821	grigio scuro taiga	813	blu scuro taiga			823	verde oliva taiga
840	java taiga	819	caffè taiga	811	grigio lava taiga						
		884	moro taiga	846	nero taiga						

NEUTRAL GLASS

55	specchio
68	specchio grigio

TRANSPARENT GLASS

890	trasparente taiga
590	trasparente sahara
490	trasparente diamante
05	trasparente extrachiaro
00	trasparente
63	grigio trasparente
65	bronzo trasparente
390	verde trasparente
391	blu trasparente

SATINATED GLASS

67	riflettente chiaro
64	riflettente grigio
81	riflettente bronzo
891	acidato taiga
591	acidato sahara
02	acidato extrachiaro
01	acidato
03	acidato grigio
04	acidato bronzo
82	nuvola extrachiaro
80	nuvola

MESH GLASS

60	rete alluminio
61	rete inox
62	rete bronzo
66	maglia gold
87	maglia rame
06	fibra argento
08	fibra bronzo

REFLEX GLASS

90	bianco reflex
92	kaki reflex
94	cacao reflex
89	nero reflex

GUIDE TO RIMADESIO QUALITY

ALUMINIUM

POWDER LACQUERED FINISHING
Detachment resistance of the layer of powder paint conforms to the norm. Corrosion resistance of the powder paint conforms to Machu test results and to the norm. Fingerprint resistance of the powder paint conforms to the norm.

GLOSSY ALUMINIUM FINISHING
The glossy aluminium is realized through the procedure of scraping and polishing of the aluminium, both artisanal processes carried out through last generation plants.

NICKEL GRIGIO FINISHING
The nickel grigio finishing is obtained through several painting layers with the latest generation of enamels, capable of creating the appearance of the most natural metal oxidations. The special glossy effect is the result of a manual brushing and polishing process carried out on the raw material.

ANODIZED FINISHING
Abrasion resistance of the anodised finish conforms to the norm. Corrosion resistance of the anodised finishing conforms to the norm.

WOOD
Veneered elements, such as tops, cabinets and shelves, are produced by using materials in compliance with current regulations concerning the emissions of formaldehyde. Open pore painting with primer and non-toxic matt transparent acrylic finishing.

LITECH
Litech is a compact, hard, coloured and non-porous ceramic material, obtained through a mixture of clays, sand and other natural substances, that cooked at a high temperature (1000-1300 °C). The exclusive controlled intensity variation weave, created with the most innovative molding techniques with water-based ecologic and sustainable inks and enamels. High resistance to abrasion.

MATERIAL FABRIC
Italian handcraft fabric made of: viscose 43%, cotton 36%, polyester 15%, linen 6%. Resistance to scraping, Martindale test 25,000 twists. Resistance to pilling, class 4. Resistance to discolouration, Xenotest class 5. Conforms to BS 5852-1979 part 0 cigarettes test.

LUX FABRIC
Italian handcraft fabric made of: cotton 75%, silk 25%. Lux fabric is a sustainable and environmentally friendly material with recycled cotton fibers and biodegradable silk.

TECH FABRIC
Italian handcraft fabric made of: polyester 100% Trevira CS. Resistance to scraping, Martindale test 75,000 twists. Resistance to pilling, class 5. Resistance to discolouration, Xenotest class 5/6 Conforms to BS 5852:2006 Source 5 CRIB 5, BS 5852:1990 sez.4 part.1 cigarette test.

SYNTHETIC LEATHER
Latest generation material entirely produced in Italy and animal-derived components free, made of: polyester 8%, polyurethane 4%, pvc 88%, textile composition: polyester 100%. It is an exclusive by Rimadesio, resistant and high performing, it is also ortho- phthalates free, in accordance with the European Reach regulation for the protection of human health and the environment from the risks of chemical substances. The production system of Rimadesio synthetic leather complies with current environmental and quality standards.

LEATHER
Real bovine natural leather obtained by a process of tanning. The surface is polished to obtain the different colours of the collection.

ALLUMINIO

FINITURA ANODIZZATA
Resistenza all'abrasione della finitura anodizzata conforme alla norma. Resistenza alla corrosione della finitura anodizzata conforme alla norma.

FINITURA LACCATA A POLVERE
Resistenza al distacco dello strato di vernice a polvere conforme alla norma. Resistenza alla corrosione della vernice a polvere conforme ai risultati del Machu Test e alla norma. Resistenza all'impronta della vernice a polvere conforme alla norma.

FINITURA ALLUMINIO LUCIDO
L'alluminio lucido viene realizzato mediante la spazzolatura e la brillantatura dell'alluminio, entrambi processi artigianali eseguiti tramite impianti di ultima generazione.

FINITURA NICKEL GRIGIO
La finitura nickel grigio viene ottenuta mediante diversi passaggi di verniciatura con smalti di ultima generazione, in grado di conferire l'aspetto delle più naturali ossidazioni metalliche. Lo speciale effetto lucido è il risultato di un processo manuale di spazzolatura e brillantatura effettuato sul materiale grezzo.

ESSENZE
Gli elementi impiallacciati, come piani, contenitori e ripiani, sono realizzati utilizzando tranciato conforme alle normative riguardanti le emissioni di formaldeide. Verniciatura a poro aperto con fondo e finitura acrilica atossica opaca trasparente.

LITECH
Rivestimento ceramico prodotto con minerali purissimi fusi ad alta temperatura e realizzati mediante un'innovativa tecnica di stampa full digital a inchiostri e smalti all'acqua, ecologici e sostenibili. Materiale dotato di proprietà antibatteriche permanenti grazie all'azione degli ioni negativi d'argento integrati prima del trattamento di cottura finale a 1200°.

TESSUTO MATERIAL
Tessuto prodotto artigianalmente in Italia, composto da: viscosa 43%, cotone 36%, poliesterre 15%, lino 6%. Resistenza all'abrasione, test Martindale 25.000 giri. Resistenza al pilling, classe 4. Resistenza allo scolorimento, Xenotest classe 5. Conforme alla normativa BS 5852-1979 part 0 cigarettes test.

TESSUTO LUX
Tessuto prodotto artigianalmente in Italia, composto da: cotone 75%, seta 25%. Il tessuto Lux è un materiale sostenibile ed ecologico con fibre di cotone riciclato e di seta biodegradabili.

TESSUTO TECH
Tessuto prodotto artigianalmente in Italia, composto da: poliesterre 100% Trevira CS. Resistenza all'abrasione, test Martindale 75.000 giri. Resistenza al pilling, classe 5. Resistenza allo scolorimento, Xenotest classe 5/6 Conforme alle normative BS 5852:2006 Source 5 CRIB 5, BS 5852:1990 sez.4 part.1 cigarette test.

SIMILPELLE
Materiale di ultima generazione realizzato interamente in Italia e privo di componenti di origine animale, composto da: poliesterre 8%, poliuretatica 4%, pvc 88%, composizione tessile: poliesterre 100%. Prodotto esclusivo Rimadesio,

resistente e altamente performante, privo di orto-ftalati, in linea con il regolamento europeo Reach per la protezione della salute e dell'ambiente dai rischi delle sostanze chimiche. Ogni fase di produzione della similpelle Rimadesio è conforme alle normative vigenti in materia ambientale e di gestione della qualità.

CUOIO
Vero cuoio bovino naturale, ricavato tramite processo di concia. La superficie viene verniciata per ottenere le varie colorazioni a catalogo.

ALUMINIUM

ELOXIERTES FINISH
Die Abriebfestigkeit der anodisierten Oberfläche entspricht der Norm. Korrosionsbeständigkeit der Standard-Eloxal-Oberfläche.

PULVERLACKIERUNG
Standardgemäße Beständigkeit gegen das Ablösen der Pulverbeschichtungsschicht. Korrosionsbeständigkeit der Pulverbeschichtung gemäß den Ergebnissen des Machu-Tests und des Standards. Die Beständigkeit gegenüber dem Abdruck der Pulverbeschichtung entspricht dem Standard.

GLÄNZENDES ALUMINIUM-FINISH
Poliertes Aluminium wird durch Bürsten und Polieren von Aluminium erreicht, wobei beide handwerklichen Verfahren durch die neuesten Energieerzeugungssysteme ausgeführt werden.

NICKEL GRIGIO-FINISH
Das Nickel grigio wird durch mehrere aufeinanderfolgende Lackierungsvorgänge geschafft. Dazu werden Lacke der neuesten Generation verwendet, die das Aussehen der natürlichsten Metalloxidation verleihen. Der besondere Glanzeffekt wird durch einen manuellen Vorgang von Bürsten und Schleifen auf dem Rohmaterial erreicht.

HOLZ
Die furnierten Elemente wie Sockelböden, Korpusse und Fachböden werden mit Furnier hergestellt, welches den Normen zum Formaldehydausstoß entspricht. Offenporige Lackierung auf Wasserbasis und mit ungiftigem, transparenten Acryllack.

LITECH
Das Litech ist ein Keramisches Material, das aus einer kompakten, harten und nicht porösen Paste aus Ton, Sand und andere natürlichen Materialien hergestellt wird. Diese Masse wird nach der Herstellung in einem Ofen bei Temperaturen von 1000-1300 °C zubereitet. Das Material von Rimadesio hat eine eigene ausgewogene und exklusive Charakteristik der Oberflächentextur, diese wird mit Farben und wasserlöslichen Lacken der neuesten und innovativsten Pressen, in Bezug auf Ökologie und Nachhaltigkeit hergestellt. Eine der wichtigsten Eigenschaften ist ein sehr hohe Resistenz des Abriebs.

STOFF MATERIAL
In Italien handwerklich produzierte Stoffe die sich aus 43% Viskose, 36% Baumwolle, 15% Polyester und 6% Leinen zusammensetzen. Korrosionspruefeung, Martindale Test 25.000 Touren. Pillingstest, Klasse 4. Verfaerbungspruefung, Xenotest Klasse 5. Gemaess Norme BS 5852-1979 part 0 cigarettes test.

STOFF LUX
In Italien handwerklich produzierte Stoffe die sich aus 75% Baumwolle, 25% Seide. Lux Stoff ist ein nachhaltiges und umweltfreundliches Material aus

rezyklierten Baumwollfasern und biologisch abbaubaren Seide.

STOFF TECH
In Italien handwerklich produzierte Stoffe die sich aus 100% Polyester Trevira CS zusammensetzen. Korrosionsprüfung: Martindale Test auf 75.000 Touren Pillingstest: Klasse 5. Verfärbungsprüfung: Xenotest Klasse 5/6. Gemäß Norm BS 5852:2006 Quelle: 5 CRIB 5, BS 5852:1990 Sektion 4 TeilI Zigarettentest.

KUNSTLEDER
Vollständig in Italien hergestelltes hochmodernes Material ohne Bestandteile tierischen Ursprungs, bestehend aus: 8% Polyester, 4% Polyurethan, 88% PVC, Textilzusammensetzung: 100% Polyester. Dies ist ein exklusives, widerstandsfähiges und leistungsstarkes Rimadesio Produkt, das gemäß der europäischen Reach-Verordnung keine Ortho-Phthalate enthält. Dies dient zum Schutz der Gesundheit und Umwelt vor den Risiken chemischer Substanzen. Jede Stufe der Kunstlederproduktion von Rimadesio entspricht den geltenden Umwelt- und Qualitätsmanagement Vorschriften.

LEDER
Echtes Rindleder, erhalten durch einen Bräunungsprozess. Die Oberfläche ist lackiert, um die verschiedenen Farben im Katalog zu erhalten.

ALUMINIUM

FINITION ANODISÉE
Résistance à l'abrasion de la finition anodisée est conforme à la norme. Résistance à la corrosion de la finition anodisée est conforme à la norme.

FINITION LAQUÉE À POUDRE
Résistance au décollement de la couche de peinture conforme à la norme. Résistance à la corrosion de la peinture à poudre conforme au Machu test et à la norme. Résistance à l’empreinte de la peinture à poudre conforme à la norme.

FINITION ALUMINIUM POLI
L'aluminium poli est réalisé par le rayure et polissage de l'aluminium, deux procédés artisanaux réalisés par des équipements de dernière génération.

FINITION NICKEL GRIGIO
La finition en nickel grigio est obtenue grâce à plusieurs passages de peinture réalisés avec les émaux de dernière génération, capables de donner une apparence naturelle des oxydations métalliques. L'effet brillant spécial est le résultat d'un processus de brossage et de polissage manuel effectué sur la matière première.

BOIS
Les éléments de placage, comme les plateaux, les conteneurs et les étagères, sont produits avec un tranchage conforme aux normes concernant les émissions de formaldéhyde. Verni à pores ouverts avec un apprêt à base d'eau non toxique et finition acrylique mate et transparent.

LITECH
La Litech est un matériau Litech compact, dur, coloré et non poreux, obtenu à partir de mélanges d'argiles, de sable et d'autres substances naturelles, qui sont cuites à haute température (1000-1300 °C). Le tissage exclusif est créé avec les techniques de moulage les plus innovantes avec des encres et émaux à base d'eau, écologique et durable. La résistance élevée à l'abrasion.

TISSU MATERIAL
Tissu fabriqué à la main en Italie et composé de: 43% viscose; 36% coton; 15% polyester; 6% lin. Résistance à l'abrasion, test Martindale 25.000 rpm. Résistance Pilling, classe 4. Résistance à la décoloration, classe 5 Xenotest. Conformément à la législation BS 5852-1979 Partie 0, cigarettes test.

TISSU LUX
Tissu fabriqué à la main en Italie et composé de: 75% coton; 25% soie. Le tissu Lux est un matériau durable et écologique composé de coton recyclé et de fibres de soie biodégradables.

TISSU TECH
Tissu fabriqué à la main en Italie et composé de: 100% Polyester Trevira CS Résistance à l'abrasion, test Martindale 75.000 rpm. Résistance Pilling, classe 5. Résistance à la décoloration, classe 5/6 Xenotest. Conformément à la législation BS 5852:2006 Source 5 CRIB 5, BS 5852:1990 sez.4 partie 1 cigarettes test.

SIMILICUIR
Matériel de dernière génération entièrement réalisé en Italie et sans aucun élément d'origine animale, composé de polyester 8%, polyuréthane 4%, pvc 88%, composition textile: polyester 100%. Produit exclusif Rimadesio, résistant et très performant, sans orthophthalates, conformément au Règlement européen Reach pour la protection de la santé et de l’environnement des risques causés par les substances chimiques. Chaque phase de production du similicuir Rimadesio se conforme aux réglementations environnementales en vigueur et de gestion de la qualité.

CUIR
Vrai cuir naturel, obtenu par un procédé de bronzage. La surface est vernie pour obtenir les différents couleurs dans le catalogue.

ALUMINIO

ACABADO ANODIZADO
Resistencia a la abrasión del acabado anodizado cumple con la norma. Resistencia a la corrosión del acabado anodizado cumple con la norma.

ACABADO LACADO EN POLVO
Resistencia al desprendimiento de la capa de laca en polvo cumple con la norma. Resistencia a la corrosión de la laca en polvo conforme con los resultados de la prueba del Machu Test y con la norma. Resistencia a la impresión de la laca en polvo cumple con la norma.

ACABADO DE ALUMINIO BRILLANTE
El aluminio pulido se produce mediante rayadura y pulido de aluminio, ambos procesos artesanales realizados por medio de sistemas de última generación.

ACABADO DE NICKEL GRIGIO
El acabado nickel grigio se obtiene mediante varios pasos de pintura con esmaltes de última generación, sarapes de dar el aspecto de las más naturales oxidaciones de metales. El efecto brillante especial es el resultado de un proceso de cepillado manual y pulido realizado sobre la materia prima.

MADERA
Los elementos chapados de madera, como encimeras, contenedores y estantes, se realizan utilizando hojas conforme a las normas sobre las emisiones de formaldehído. Pintura de poro abierto con imprimación a base de agua y acabado acrílico mate transparente atóxico.

LITECH
El Litech porcelánico es una cerámica de pasta compacta y dura,no porosa y se obtiene con masas de arcillas, arena y otras sustancias naturales cocidas a alta temperatura (1000-1300 °C). La exclusiva textura es creada con las técnicas más innovadoras de moldeo con tintas y esmaltes al agua, ecológicos y sostenibles. Alta resistencia a la abrasión.

TEJIDO MATERIAL
Tejido producido artesanalmente en Italia, compuesto por: viscosa 43%, algodón 36%, poliéster 15%, lino 6%. Resistencia a la abrasión, Martindale prueba de 25.000 rpm. Resistencia al pilling, clase 4. Resistencia a la decoloración, Xenotest clase 5. Conforme a la normativa BS 5852-1979 Part 0 cigarettes test.

TEJIDO LUX
Tejido hecho a mano en Italia, compuesto por: 75% algodón, 25% seda. El tejido Lux es un material sostenible y ecológico con fibras de algodón recicladas y seda biodegradables.

TEJIDO TECH
Tejido producido artesanalmente en Italia, compuesto por: Poliéster 100% Trevira CS Resistencia a la abrasión, Martindale prueba de 75.000 rpm. Resistencia al pilling, clase 5. Resistencia a la decoloración, Xenotest clase 5/6. Conforme a la normativa BS 5852:2006 Source 5 CRIB 5, BS 5852:1990 secc.4 part.1 cigarettes test.

SÍMIL CUERO
Material de última generación fabricado íntegramente en Italia y libre de componentes de origen animal, compuesto por: 8% poliéster, 4% poliuretano, 88% PVC, composición textil: 100% poliéster. Producto exclusivo Rimadesio, resistente y de altas prestaciones, libre de ortofalatos, en línea con el reglamento europeo Reach para la protección de la salud y el medio ambiente frente a los riesgos de las sustancias químicas. Cada fase de producción del simil cuero Rimadesio cumple con las normativas vigentes en materia ambiental y de gestión de la calidad.

CUERO
Verdadero cuero de vaca natural, obtenido por el proceso de curtido. La superficie es pintada para obtener los diferentes colores como en el catálogo.

АЛЮМИНИЙ

АНОДИРОВАННОЕ ПОКРЫТИЕ
Стойкость анодированного покрытия к истиранию соответствует требованиям стандарта. Коррозионная стойкость анодированного покрытия соответствует требованиям стандарта.

ПОРОШКОВОЕ ПОКРЫТИЕ С ЛАКОВЫМ ЭФФЕКТОМ
Стойкость порошкового покрытия к отслаиванию соответствует требованиям стандарту. Коррозионная стойкость порошкового покрытия соответствует результатам теста Маху и требованиям стандарта. Определение твердости порошкового покрытия соответствует требованиям стандарта.

ГЛЯНЦЕВАЯ АЛЮМИНИЕВАЯ ОТДЕЛКА
Глянцевый алюминий производится путем браширования и полировки алюминия, причем оба процесса выполняются вручную на самом современном оборудовании.

ОТДЕЛКА СЕРЫМ НИКЕЛЕМ
Отделка серым никелем достигается путем нескольких этапов окрашивания с использованием современных эмалей, придающих вид наиболее естественного окисления металла. Особый глянцевый эффект – результат ручной обработки сырья щеткой и полировки.

ШПОН
Шпонированные элементы, такие как столешницы, контейнеры и полки, изготавливаются из шпона, соответствующего нормам выделения формальдегида. Окраска осуществляется при открытых порах с использованием нетоксичной прозрачной матовой акриловой грунтовки и финишного покрытия.

ЛПТЕCH
Керамическая плитка, изготовленная из чистейших минералов, расплавленных при высокой температуре, производится с использованием инновационной технологии полностью цифровой печати с применением экологически чистых и устойчивых красок и глазурей на водной основе. Материал характеризуется постоянным антибактериальным эффектом благодаря действию отрицательных ионов серебра, интегрированных перед окончательной обработкой запеканием при температуре 1200°.

ТКАНЬ «MATERIAL»
Полотно, произведенное вручную в Италии, состоит из вискозы 43%, хлопка 36%, полиэстера 15%, льна 6%. Устойчивость к истиранию, тест Мартиндейла 25 000 об/мин. Сопrotивление пиллингу, класс 4.

Устойчивость к выцветанию, класс 5 по Ксенотесту. Соответствует стандарту BS 5852-1979 часть 0 тест на тлеющую сигарету.

ТКАНЬ «LUX»
Полотно, изготовленное вручную в Италии, состоит из хлопка 75%, шелка 25%. Полотно Lux – это экологичный и безопасный для окружающей среды материал, в состав которого входят переработанный хлопок и биоразлагаемые шелковые волокна.

ТКАНЬ «TECH»
Ткань ручной работы из Италии, состоит из: 100% полиэстера Trevira CS. Устойчивость к истиранию, тест Мартиндейла 75 000 об/мин. Сопrotивление пиллингу, класс 5. Устойчивость к выцветанию, Xenotest класс 5/6 Соответствует BS 5852:2006 Source 5 CRIB 5, BS 5852:1990 sec.4 part.1 test на тлеющую сигарету.

ИСКУССТВЕННАЯ КОЖА
Материал последнего поколения, произведенный полностью в Италии и не содержащий компонентов животного происхождения, состоит из полиэстера 8%, полиуретана 4%, пвх 88%, тканевая основа – полиэстер 100%. Эксклюзивный продукт Rimadesio, прочный и высокоэффективный, не содержащий орто-фталатов, в соответствии с европейским регламентом Reach по защите здоровья и окружающей среды от рисков, связанных с химическими веществами. Каждый этап производства искусственной кожи Rimadesio соответствует действующим стандартам в области экологии и управления качеством.

КОЖА
Настоящая Телячья кожа, полученная методом дубления. Поверхность окрашивается в различные цвета согласно каталогу.

铝合金

阳极氧化表面处理
阳极氧化的表面处理符合耐磨性标准。阳极氧化的表面处理符合耐腐蚀性标准。

粉末涂层表面处理
粉末涂层的抗剥落性符合标准。粉末涂层的耐腐蚀性符合马丘试验结果和标准。粉末涂层的抗指纹线性符合标准。

亮面铝合金表面处理
亮面铝合金经拉丝和抛光加工程序实现，这两项工艺均通过业界最新一代设备完成。

镀灰镍表面处理
镀灰镍表面处理使用业界最新一代涂料经多道涂刷程序完成，其呈现出最自然的金属氧化效果。手工涂刷和抛光工艺打造出特殊的光泽感。

木质
家具面板、储物柜和层架组合等饰面元素的生产制作皆符合甲醛限值的标准。底漆和透明无毒哑光亚克力表面处理工艺皆开孔喷涂。

LITECH 岩板
陶瓷涂层通过创新的全数字油墨印刷技术和生态永续的环保水性涂料，经高温产出最纯净的熔融矿物制成；在最终的 1200°烘烤步骤之前会通过一道银离子的涂层工序，使该材质具有永久抗菌的特性。

MATERIAL 面料
意大利制工艺品品，成分为：43% 粘胶、36% 棉、15% 聚酯、6% 亚麻。马丁代尔织物耐磨测试 25.000 次。 织物抗起球测试，第 4 级。 Xenotest 织物色牢度测试，第 5 级。符合 BS 5852-1979 第 0 部分的织物阻燃香烟测试标准。

LUX 面料
意大利制工艺品品，成分为：75% 棉、25% 蚕丝。LUX 面料为一款可持续发展 and 生态环保的面料，由回收棉纤维和可生物降解的蚕丝制成。

TECH 面料
意大利制工艺品品，成分为：100% 特雷维拉聚酯纤维 (TREVIRA CS)。马丁代尔织物耐磨测试 75.000 次。 织物抗起球测试，第 5 级。 Xenotest 织物色牢度测试 第 5/6 级，符合 BS 5852:2006 Source 5 CRIB 5 标准和 BS 5852:1990 第 4 节、第 1 部分的织物阻燃香烟测试标准。

仿真皮革
最新一代的材质、不含动物成分、纯意大利制造，成分为：8% 聚酯纤维、4% 聚氨酯、88% PVC、织物成分：100% 聚酯纤维。 其为 Rimadesio 的独家产品，特性为结实、极为耐用、不含邻苯二甲酸，符合欧盟 Reach 法规之健康与环境免受化学物质危害保护之相关规定。 Rimadesio 仿真皮革的每道生产程序均符合目前的环境与质量管理相关规定。

牛皮皮革
通过鞣制工艺制成的天然真牛皮皮革，表面经过光处理后可制成各种在产品目录中可找到的颜色。





ECOLORSYSTEM MATT LACQUERED

 305 cipria	 45 avorio	 59 grigio chiaro	 40 grigio cenere	 53 bianco neve	 16 bianco latte
 51 nocciola	 52 corda	 56 lino	 312 grigio seta	 47 grigio perla	 78 sabbia
 306 terracotta	 85 tufo	 310 creta	 38 azzurro cera	 36 blu Londra	 74 canapa
 76 rosso india	 308 pepe	 317 grigio artico	 35 blu notte	 39 verde inglese	 73 giallo kashmir
 75 amaranto	 309 sandalo	 88 grigio scuro	 86 blu oceano	 314 verde lichene	 43 laguna
 307 java	 58 caffè	 311 grigio lava	 313 blu scuro	 315 verde scuro	 33 verde oliva
	 84 moro	 13 nero			 316 verde terra

ECOLORSYSTEM LACQUERED METALIZED

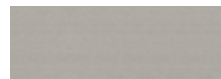
 304 platino	 302 grafite
 69 palladio	 303 bronzo
 83 piombo	 300 rame
 301 petro	

ALUMINIUM

 31 alluminio lucido
 30 alluminio
 14 brown
 318 nickel grigio
 22 nero lucido

LEATHER

 C23 bianco ghiaccio
 C17 sand
 C29 toupè
 C22 caramello
 C28 fango
 C11 moka

SYNTHETIC LEATHER

 157 arena
 158 agata
 155 nube
 154 argilla
 160 miele
 153 castoro
 159 etna
 156 rubens









LUX FABRIC

 T006 gesso
 T052 segale
 T044 acciaio
 T012 marmotta
 T042 ruggine
 T051 salvia

MATERIAL FABRIC

 T020 nebbia
 T019 papiro
 T009 piuma
 T017 roccia
 T001 terracotta
 T003 brandy
 T018 tabacco

TECH FABRIC

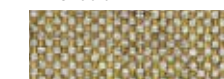
 TT01 duna
 TT03 tortora
 TT05 mosto
 TT07 antracite
 TT09 fumo
 TT10 ghiaccio
 TT11 giada
 TT19 canyon
 TT20 dolomiti
 TT21 cedro

LITECH

 G001 crema
 G002 moka
 G003 pietra
 G004 grigio rigato

MARBLE

 28 calacatta
 184 crystal grey
 186 crystal brown
 180 emperador
 183 noir saint laurent
 187 verde lepanto
 182 rosso lepanto
 181 nero marquinia

MATT MARBLE

 198 calacatta opaco
 194 crystal grey opaco
 191 nero marquinia opaco
 185 crystal white opaco



WOOD

 711 rovere
 15 noce
 19 rovere termotrattato
 27 rovere nero
 710 tinto ebano

SAHARA WOOD

 17 noce sahara
 20 rovere termotrattato sahara



TAIGA WOOD

 701 rovere taiga
 700 tinto ebano taiga

MELAMINE

 07 melaminico olmo
 09 melaminico rovere grigio
 25 melaminico larice carbone

INTERNAL MELAMINE

 UB07 mel. cuoio grigio
 UB09 mel. cuoio brown

Collection designed by Giuseppe Bavuso.

GRÜN BECK

RIMADESIO - WIEN . AT

interior architects | design brand stores

Margaretenstraße 93 | A-1050 Wien
<https://rimadesio-wien.at>
+43 1 306 35 41
rimadesio@gruenbeck.co.at

RIMADESIO SPA
Via Furlanelli 96
20833 Giussano (MB) Italy
T +39 0362 3171
rimadesio@rimadesio.it

MILANO FLAGSHIP STORE
Via Visconti di Modrone 26
20122 Milano Italy
T +39 02 76280708
milano@rimadesio.it

LONDON FLAGSHIP STORE
83-85, Wigmore street
1WU 1DL London
T +44 2074 862193
london@rimadesio.co.uk

NEW YORK FLAGSHIP STORE
102 Madison Ave
New York, NY 10016
T +1 917 388 2650
usa@rimadesio.us

www.rimadesio.it

Art direction and graphic project: Juma
Photo: Federico Cedrone, Santi Caleca
Technical photo: F2 Fotografia
Styling: Studiopepe; Patrizia Cantarella with Rossella Ballabio;
Martina Lucatelli with Martina Dalla Bona;
Simona Silenzi Studio; Gaia Marchesini and Giordano Sarno.

Thanks to: Agapecasa, Ames, Amini Carpets, aponteboretti, Arper, Artemide, Astep, Azucena, B&B Italia, Bitossi Ceramiche, Carl Hansen & Søn, Dany Gilles, Davide Groppi, DepArt - O.T. Weiß, Egidio Milesi, Emil, Etel Milano, Flexform, Flos, Fritz Hansen, Gan Rugs, Gardeco, Georg Jensen, Henry Timi, IWATA, Knoll, Lanerossi, Living divani, Lorenzo Fransceschinis, Luceplan, Maru Gallery, Maxalto, Minotti, Montillo 1980, Muji, Nemo, Noorstad, Numa Limited Editions, Paola C., Pallucco, Pholc, Raumgestalt, Riva 1920, R-Store Apple Premium Reseller, Salvatori, Salvioni Arredamenti, Santa&Cole, Serafino Zani, Scandola marmi, Skagerak, Tacchini, Trecinquesei, Vistosi, Vitra, When Objects Work.

Artworks:
P. 66-67, 68 Wolfram Ullrich, O.T. Weiß, 1996, Dep Art Gallery

Films and print: Optima
Printed in Italy, 2024

AWARDS

1993	Siparium	Young & Design
2000	Zenit	Award KBB
2001	Zenit	selection Design Index ADI
2002	Siparium	Top100 Frames
2005	Graphis	selection Design Index ADI
2007	Vela	selection Design Index ADI
2008	Vela	mention XXI Premio Compasso d'Oro ADI
2015	Wind	winner Red Dot Award
2016	Cover	Best Furniture System AZ Award
2016	Alambra	selection Design Index ADI
2017	Sail	selection Design Index ADI
2017	Soho	Architectural products AZ awards
2017	Daimon	Interior Design Magazine Best of Year awards
2020	Modulor	People's Choice winner AZ Awards
2020	Modulor	Architectural Products Award of Merit AZ Awards
2020	Modulor	selection Design Index ADI
2021	Francis	selection Design Index ADI
2021	Modulor	LivingEtc Style Awards
2022	Maxi	selection Design Index ADI
2022	Aliante	finalist Interior's best of the Year awards
2022	Aliante	finalist A+Product awards
2023	Maxi	winner German Design Awards
2023	Radius	Architect's Newspaper's Best of Products Awards

PATENTED:

Radius, Aliante, Rialto, Maxi, Sail, Soho, Velaria, Stripe, Daimon, Graphis, Zen, Zen frame, Siparium, Moon, Vela, Luxor, Even, Aura, Spin, Link+, Planet, Flat, Alambra, Abacus living, Self, Cover, Zenit, Dress bold, Abacus.

REGISTERED TRADEMARKS:

Rimadesio, Colorsystem, Litech, Siparium, Velaria, Abacus.



Follow us on Instagram, Facebook, LinkedIn,
WeChat, Weibo, Little Red Book.

